

**МІНІСТЕРСТВО ОСВІТИ І НАУКИ УКРАЇНИ
ОДЕСЬКИЙ НАЦІОНАЛЬНИЙ ЕКОНОМІЧНИЙ УНІВЕРСИТЕТ**

**ІНКЛЮЗИВНА ЕКОНОМІКА:
ТЕОРІЯ І ПРАКТИКА**

Монографія

**МІНІСТЕРСТВО ОСВІТИ І НАУКИ УКРАЇНИ
ОДЕСЬКИЙ НАЦІОНАЛЬНИЙ ЕКОНОМІЧНИЙ УНІВЕРСИТЕТ**

**ІНКЛЮЗИВНА ЕКОНОМІКА:
ТЕОРІЯ І ПРАКТИКА**

Монографія

За загальною редакцією доктора економічних наук
професора М.Д. Балджи

Київ 2021

JEL-65

Автори:

Балджи М.Д., Карпов В.А., Корольова Т.С., Котова І.М., Нездоймінов С.Г., Носаченко О.А., Павлова Т.В., Тарасова К.І.

Рекомендовано до друку Вченою радою Одеського національного економічного університету (протокол № 6 від 16 лютого 2021р.)

Рецензенти:

Скрипчук П. М. – доктор економічних наук, професор, професор кафедри менеджменту Національного університету водного господарства та природокористування

Яшкіна О. І. – доктор економічних наук, професор, професор кафедри менеджменту Одеського національного політехнічного університету

Літвінов О.С. – доктор економічних наук, доцент, проректор з наукової роботи Одеського національного економічного університету

Інклюзивна економіка: теорія і практика: монографія. За заг. ред. М. Д. Балджи. К.: ФОП Гуляєва В.М. 2021. 367 с.

ISBN 978-617-7901-29-6

DOI: 10.33987/978-617-7901-29-6

Монографія містить теоретико-методологічне узагальнення інклюзивної економіки як поняття, що розглядається як рівноправний та справедливий розподіл благ, створення умов для повного використання трудового потенціалу та соціальної залученості з метою подолання бідності, базуючись на принципах сталого розвитку. На прикладі туристично активних регіонів зроблена спроба обґрунтування перспектив розвитку туристичної галузі із залученням концептуальних положень інклюзивності. Розроблена модель розвитку туристично-активних регіонів України. Монографія призначена для науковців, практиків та студентів різних спеціальностей, а також для всіх зацікавлених осіб.

ЗМІСТ

ВСТУП.....		4
Розділ 1.	Теоретичні положення інклюзивної економіки.....	18
1.1.	Сутність інклюзивної економіки та особливості її визначення...	18
1.2.	Концептуальні положення розвитку інклюзивної економіки.....	40
1.3.	Організаційно-економічний механізм розвитку інклюзивної економіки.....	58
1.4.	Обґрунтування моделювання розвитку інклюзивної економіки...	76
Розділ 2.	Теоретико-методологічні аспекти розвитку туристичної галузі...	89
2.1.	Законодавче та правове забезпечення туристичної діяльності в Україні	89
2.2.	Світовий досвід розвитку туристичної сфери.....	107
2.3.	Аналіз туристичного ринку в Україні	129
2.4.	Стан та тенденції розвитку туристично-активних регіонів України та їх потенціалу.....	163
2.5.	Обґрунтування виділення кластерів в туристично активних регіонах України.....	177
Розділ 3	Шляхи обґрунтування перспектив розвитку туристичної галузі.....	194
3.1.	Методологічні рекомендації з розробки моделей та реалізації підходів моделювання розвитку інклюзивної економіки на регіональному рівні.....	194
3.2.	Модель розвитку туристично-активних регіонів України.....	203
3.3.	Пропозиції з розвитку інклюзивного туризму в Одеському регіоні.....	229
3.4.	Оцінка, прогноз та можливості розвитку туристичної галузі на прикладі інклюзивного туризму в регіонах.....	253
ВИСНОВКИ.....		274
Перелік джерел посилання.....		281
Додатки.....		320
Додаток А.....		321
Додаток Б.....		327
Додаток В.....		328
Додаток Г.....		329
Додаток Д.....		331
Додаток Е.....		332
Додаток Ж.....		351

ВСТУП

Актуальність теми. Проблема дослідження розвитку інклюзивної економіки набуває особливої актуальності в контексті децентралізаційних трансформацій. Використання підходу інклюзивності надає можливість довести, що одного параметра «стійкості» для економічного зростання недостатньо: він має позитивно позначатися на добробуті широких верств населення, надавати рівні можливості для реалізації потенціалу. Прикладна частина дослідження полягає у вивченні рівня туристичної активності регіонів України, впровадженні принципів інклюзивності та перспектив їх функціонування за рахунок комплексного залучення наявних внутрішніх ресурсів. Реалізація поставленої проблематики можлива за допомогою вдосконалення методики моделювання, означена проблема потребує невідкладного вирішення в зв'язку із занепадом туристичної сфери, обумовленої світовою пандемією.

В основу наукових досліджень покладені напрацювання зарубіжних та вітчизняних вчених, які спрямовані на розробку технології моделювання щодо розвитку певних територіальних утворень. Питання моделювання базуються в працях Григорука П.М., Жлуктенко В.І., Наконечного С.І. і Савіної С.С., Холода Б.І., Ткаченко В.А. і Гармидер Л.Д., Равневої О.В. і Голіяд Н.Ю. та ін., які пропонували підходи при формування моделей, що ґрунтуються на певному ґрунті розвитку економічного спрямування. Науковці в своїх працях роблять акцент на методологію аналізу соціально-економічних складових для регіонального рівня. Методологію моделювання досліджували такі вчені, як: О.І. Черняк і П.В. Захарченко, Т.С. Клебанова та ін., акцентуючи увагу на провідних змінах в методології моделювання з розширенням застосування системного підходу і синергетики, посиленням орієнтації методології на практику. Питання вдосконалення методології моделювання розглядаються в монографії «Актуальні проблеми моделювання складних соціально-економічних систем» під редакцією О.І.

Черняка і П.В. Захарченка (2016), де окремий розділ присвячено моделюванню процесів управління рекреаційними територіями й сфери туризму на регіональному рівні, базуючись на еволюційних моделях оцінювання стратегій розвитку окремих галузей. В матеріалах Л.С. Гурьянкової та Т. С. Клебанової «Моделирование механизма анализа и контроля распределения финансовых ресурсов территориальных образований» (2016) запропонована модель управління розвитком територіальних утворень, що базується на механізмах аналізу і контролю розподілу фінансових ресурсів територіальних утворень та включає п'ять основних модулів й дозволяє здійснити вибір ефективних інструментів розподілу фінансових ресурсів, що забезпечують сталий розвиток економіки територіальних утворень в цілому при одночасному згладжуванні міжрегіональної соціально-економічної диференціації. П.М. Григорук в монографії «Теоретико-методологічні засади економіко-математичного моделювання процесів прийняття маркетингових рішень» (2014) розроблено методологічні засади цього процесу, в якості основних принципів останнього запропоновані наступні: багатомірності та невизначеності.

Розвиток туристичної сфери в Україні та в її окремих регіонах досліджувались у наукових роботах О.А Мельниченко і В.О. Шведун, Н.П. Мешко, В.Є. Редько, О.П. Крупського та ін. Так, в монографії О.А Мельниченко і В.О. Шведуна «Особливості розвитку індустрії туризму в Україні» (2017) висвітлені сучасні проблеми розвитку туризму в Україні, проаналізовано «пробуксовування» регіональних реформ розвитку туризму та запропоновані шляхи розвитку вітчизняної індустрії туризму, віддаючи перевагу державному регулюванню. Мешко Н.П., Редько В.Є., Крупський О.П. та ін. в монографії «Регіональний туризм: стратегія, ресурси, перспективи розвитку» (2016) акцент зроблено на стратегічне управління туризмом в контексті концепції сталого розвитку.

Відсутність логічно впорядкованого та цілісного механізму щодо моделювання розвитку інклюзивної економіки в туристично активних регіонах з погляду на актуальність вектору сталого розвитку обумовили актуальність дослідження, його мету, завдання та зміст.

У межах розробки положень розвитку інклюзивної економіки для туристично активних регіонів доцільним є обґрунтування таких пріоритетів, як: соціо-еколого-економічне зростання, що досягатиметься за рахунок ефективного господарювання, комплексного використання внутрішніх ресурсів та підвищення добробуту населення; досягнення нової якості розвитку економіки за рахунок переходу до інклюзивної моделі, яка дозволить всебічно оцінити розвиток регіону, окреслити його стратегічне планування та перспективи.

Нестабільність та актуальні проблеми розвитку економіки в туристично активних регіонах України потребує проведення критичного аналізу та моделювання соціо-еколого-економічного розвитку. Дослідження структурно-функціональний зв'язків в економіці є основою створення моделей та методів перспективного розвитку економіки, одним із напрямків якої виступає інклюзивна – побудована на принципах всеохоплення, що є надзвичайно важливим для розвитку туристично активних регіонів за рахунок комплексного використання власних ресурсів.

В основу наукових досліджень покладено наукове напрацювання перспектив розвитку туристично активного регіону на базі, по-перше, аналізу минулих та сучасних тенденцій господарювання з виявленням основних конкурентних переваг; по-друге, врахування факторів активності й ресурсозабезпечення при впровадженні інклюзивної економіки, по-третє, вибору стратегічних альтернатив, що здійснюватиметься на засадах використання положень моделювання та оновлення процедур прийняття управлінських рішень, оскільки вони формуються й підтверджуються на основі аналізу та синтезу моделювання та побудові моделей, здійснених для

різних туристично активних регіонів України, й спрямовані на передбачення ситуації при умові децентралізації регіонів.

Основна ідея дослідження полягає в обґрунтуванні та розробці теоретико-методологічних положень і пропозицій щодо розвитку інклюзивної економіки за рахунок використання внутрішніх ресурсів.

Провідною гіпотезою, яка не тільки визначає напрям досліджень, а й увесь спектр залучених для проекту концептуальних залежностей, виступає гіпотеза комплексного ресурсокористування, що представляє використання потенціалу як триєдиного процесу використання, охорони і відтворення компонентів матеріальної основи життєдіяльності людини. Для туристично активних регіонів розвиток інклюзивної економіки на основі комплексного ресурсокористування є надзвичайно важливим, адже саме він може забезпечити сталість, дієвість та можливість постійного отримання прибутку. Дія механізму комплексності надає регіонам стабільність, просторово-часову стійкість та дозволяє забезпечити перспективний розвиток. За допомогою вдосконалення існуючих моделей та методики моделювання розвитку інклюзивної економіки за рахунок внутрішніх ресурсів проведено обґрунтування й апробація висунутої гіпотези.

Метою дослідження є розробка та обґрунтування науково-методичних засад розвитку інклюзивної економіки для туристично активних регіонів, створення підґрунтя для забезпечення їх розвитку за рахунок використання внутрішніх ресурсів; вдосконалення методології моделювання інклюзивної економіки, яка має базуватись на принципах сталості, все охоплення та комплексності, що надасть змогу доповнити існуючі методи прийняття управлінських рішень і підвищити ефективність економіки на регіональному рівні.

Для досягнення поставленої мети визначені наступні *завдання*:

- дослідити теоретико-методологічні положення інклюзивної економіки; обґрунтувати концептуальні положення розвитку інклюзивної

економіки за рахунок використання внутрішніх ресурсів й визначення провідних складових, що має базуватись на принципах територіальної інтегративності, багаторівненості та сталого розвитку й запропонувати рекомендації, які спираються на залучення положень комплексності та ймовірності, окреслити перспективи розвитку регіонів;

- визначити організаційно-інформаційні аспекти та етапи формування сучасної методології дослідження розвитку інклюзивної економіки; сформувати організаційно-економічний механізм розвитку інклюзивної економіки;

- виділити основні функціональні об'єкти: туристично активні регіони за певним рівнем туристичної потреби, наявністю відповідного потенціалу й ступенем його використання, рівнем господарської діяльності та, виходячи з цього, за існуючою системою активності в економіці; виділити кластери туристично активних регіонів України з метою виявлення динамік розвитку та визначення ступенів економічних ризиків;

- проаналізувати тенденції світового та національного туристичного ринку; дослідити стан та тенденції розвитку туристично-активних регіонів України та їх потенціалу;

- удосконалити положення розвитку економіки туристично активного регіону; обґрунтування виділення кластерів в туристично активних регіонах України;

- розробити нові та вдосконалити, на основі теорії моделювання, існуючі підходи до розробки моделей економіки, в умовах запровадження комплексного використання потенціалу, та удосконалити положення розвитку економіки туристично активного регіону; здійснити моделювання транспортних властивостей туристично активних регіонів на основі вивчення організаційно-економічних аспектів, пов'язаних з поведінкою ресурсокористувачів;

- обґрунтувати напрямки моделювання розвитку інклюзивної економіки регіону; побудувати відповідний алгоритм на основі класичних підходів; сформувані методичні рекомендації щодо моделювання розвитку економіки туристично активних регіонів при впровадженні положень комплексності та інклюзивності;

- сформувані рекомендації з розробки моделей та реалізації підходів моделювання розвитку інклюзивної економіки на регіональному рівні; побудувати модель розвитку інклюзивної економіки для туристично активних регіонів різних рівнів, яка дозволить всебічно оцінити розвиток регіону, окреслить його стратегічне планування та перспективи;

- оцінити, сформувані прогноз та визначити можливості розвитку туристичної галузі на прикладі інклюзивного туризму в регіонах України при використанні модель розвитку інклюзивної економіки для туристично активних регіонів різних рівнів;

- надати пропозиції, на основі побудованої моделі розвитку інклюзивної економіки в туристично активних регіонах щодо прийняття управлінських рішень з метою використання власного ресурсного потенціалу й перспективного становлення.

Об'єктом дослідження виступає процес розвитку інклюзивної економіки, як складної системи відносин, спрямованої на максимальну зайнятість й взаємодію усіх суб'єктів господарювання й проживання з метою розвитку туристичної сфери у регіонах України за рахунок повноцінного використання внутрішніх ресурсів.

Предмет дослідження – теоретико-методологічні та практичні аспекти розвитку інклюзивної економіки, побудованої на принципах комплексності та всебічності, в туристично активних регіонах України з орієнтуванням на раціональне використання внутрішніх ресурсів та реалізацію положень сталого розвитку.

Методи дослідження. Для досягнення мети дослідження та вирішення поставлених завдань в дослідженні були використані загальнонаукові (аналізу і ситенну, індукції та дедукції, аналогій) і спеціальні методи. В якості провідних спеціальних методів, суттєвих для поставленого дослідження, виступають синергетичний і системний аналіз економіки як складної нестабільної динамічної системи. Методи теоретичного узагальнення застосовувались для формування висновків дослідження; порівняльного аналізу – при доробці існуючих напрацювань відносно розвитку економіки та процесів моделювання. Основним інструментальним та ефективним методом дослідження економіки виступає саме метод моделювання, який розглядається як спосіб теоретичних і практичних дій, спрямованих на створення та використання моделей. Він ґрунтується на принципі аналогії, тобто можливостях вивчення реального об'єкта не безпосередньо, а шляхом дослідження подібного йому й більш доступного цьому дослідженню об'єкта – його моделі. Використання економіко-математичного моделювання обумовлено необхідністю опису економічних систем знаковими математичними засобами, що й лягло в основу реалізації проекту. Методика досліджень базується на працях зарубіжних і вітчизняних науковців, які розробляли методичні прийоми табличного і графічного подання результатів дослідження, групування, шкалювання – для класифікації туристично активних регіонів та виділенні кластерів.

Інформаційну базу дослідження склали: офіційні дані Державного комітету статистики України; дані Світового банку, дані Європейського банку реконструкції та розвитку, законодавчі акти Верховної Ради, укази Президента, постанови Кабінету Міністрів України, нормативні документи, офіційні сайти Інтернет-мережі, монографічні дослідження та ін.

Загальною новизною проведеного дослідження виступає методологічне напрацювання щодо вдосконалення процесу моделювання та побудови моделі економіки, яка дозволяє всебічно оцінити розвиток регіону, окреслює

його стратегічне планування та перспективи, а завдяки подібності до фізичної моделі, надає можливість провести мезомасштабне дослідження, яке може бути використано для вивчення туристично активних регіонів при врахуванні використання власного ресурсного потенціалу.

Наукова новизна проекту полягає в отриманні результату світового рівня – поглибленні теоретичних знань щодо природи, можливостей, наслідків розвитку інклюзивної економіки в туристично активних регіонах; теоретико-методологічному обґрунтуванні процесу моделювання розвитку інклюзивної економіки в туристично активних регіонах. Економічна сутність самого поняття «інклюзивності» найбільш повно розглядається в роботах Д.Зольта, Г. Джойетта, Р. Хаусманна, які відносять до процесу інклюзії усіх складових системи, без обмежень, в той час як вітчизняні науковці (А.В. Базилюк, Л.В. Федулова та ін.) підкреслюють адаптації системи до потреб людини. Нами пропонується розгляд інклюзивної економіки з точки зору залучення соціальних, економічних та екологічних елементів та її реалізації за рахунок внутрішніх ресурсів, тому до елементів наукової новизни належать:

уперше:

– теоретичне обґрунтування організаційно-інформаційних аспектів та етапів формування сучасної методології дослідження моделювання розвитку економіки, в т.ч. інклюзивної, що на відміну від існуючих базуються на фізичних моделях й дозволяють провести мезомасштабне дослідження; розробка концептуальних положень інклюзивної економіки та організаційного механізму її реалізації на рівні регіону;

– побудова моделі розвитку інклюзивної економіки для туристично активних регіонів, яка на відміну від існуючих, дозволяє всебічно оцінити розвиток регіону, окреслить його стратегічне планування та перспективи, здійснити моделювання транспортних властивостей на основі вивчення

організаційно-економічних аспектів, пов'язаних з поведінкою ресурсокористувачів;

удосконалено:

– існуючі підходи до розробки моделей економіки, які на відміну від наявних, орієнтовані на запровадження комплексного використання потенціалу; обґрунтування напрямків моделювання розвитку інклюзивної економіки регіону й формування відповідного алгоритму на основі класичних підходів;

– розробка методичних підходів і рекомендацій щодо проведення моделювання розвитку інклюзивної економіки в туристично активних регіонах, які у порівнянні з існуючими, спрямовані на впровадження принципів комплексності та інклюзивності;

дістало подальший розвиток:

– обґрунтування інноваційних підходів до процесу моделювання розвитку економіки за рахунок використання внутрішніх ресурсів, що на відміну від існуючих, базуються на принципах територіальної інтегративності, багаторівненості та сталого розвитку й спираються на залучення положень комплексності та ймовірної поза сезонності;

– побудова класифікації туристично активних регіонів, яка на відміну від існуючих, базується на групуванні за певним рівнем туристичної потреби, наявністю відповідного потенціалу й ступенем його використання, рівнем господарської діяльності та, виходячи з цього, за існуючою системою активності;

– розробка пропозицій, на основі побудованої моделі розвитку інклюзивної економіки в туристично активних регіонах, які на відміну від розроблених, спрямовані на прийняття управлінських рішень з метою перспективного господарювання.

Практичне значення одержаних результатів полягає у розширенні й поглибленні наявних уявлень про можливості механізму розвитку економіки

в туристично активних регіонах та перевірі запропонованих підходів інклюзивності за допомогою моделювання. Результати дослідження запропоновані до використання для раціонального процесу взаємодії держави, суспільства, територіальних громад в економічному, соціальному, екологічному аспектах, а також для засвоєння нової моделі розвитку інклюзивної економіки як інструменту запобігання кризовим явищам у туристично активних регіонах, що сприятиме розв'язанню соціально-економічних проблем сучасності.

Матеріали дослідження у вигляді пропозицій подані до:

- Департаменту економічної політики та стратегічного планування Одеської обласної державної адміністрації (довідка № 01.1-27/262 від 31.01.2020 р.) щодо моделювання розвитку економіки Одеського регіону, створення рекреаційного кластеру а також методичні рекомендації з оцінювання якості послуг туроператорів в туристично активних регіонах України;

- Департаменту економічного розвитку Одеської міської ради (довідка № 124/01-41/03 від 27.01.2021р.) для розвитку інклюзивної економіки за рахунок залучення наявних ресурсів та рекомендації щодо оцінювання якості послуг туроператорів, а також напрямки стимулювання розвитку малого та середнього бізнесу в туристичній діяльності м. Одеси;

- ТОВ «Веселка» для перспективного розвитку в 2019-2020 рр. туристичної компанії (довідка про впровадження за підписом директора ТОВ «Веселка»);

- громадської організації «Одеська асоціація розвитку туризму» (акт впровадження за підписом Голови Асоціації).

Результати дослідження знайшли втілення при розробці авторами НДР практичних проєктів: «Статистичний аналіз обсягу туристичних потоків м. Одеси в 2019 році» (акт від 16.04.2019), «Розробка туристично-рекреаційної складової стратегії економічного розвитку Шабівської ОТГ» (акт від

05.09.2019), «Економічне обґрунтування тарифів на послуги з централізованого водопостачання та централізованого водовідведення; та на послуги з постачання теплової енергії для споживачів м. Подільська» (акт від 05.11.2019); «Розрахунок тарифів на теплову енергію, її виробництво, транспортування та постачання, послуги з постачання теплової енергії на 2020-2021 рік» (акт від 16.11.2020), «Розрахунок плати за абонентське обслуговування на одного абонента з постачання теплової енергії, яка надається споживачам багатоквартирних будинків за індивідуальними договорами» (акт від 16.11.2020), «Розрахунок плати за обслуговування та поточний ремонт внутрішньобудинкових систем тепlopостачання будинків» (акт від 16.11.2020), «Концепції соціально-економічного розвитку м. Роздільна з перспективою створення Роздільнянської ОТГ до 2025 р.» (акт від 16.12.2019); «Стратегія соціально-економічного розвитку Маяківської сільської об'єднаної територіальної громади до 2025 року» (акт від 27.12.2019).

Основні результати науково-дослідної роботи впроваджено у навчальний процес кафедр економіки, права та управління бізнесом і туристичного та готельно-ресторанного бізнесу Одеського національного економічного університету при викладанні профільних дисциплін; залучені при виконанні докторських та кандидатських дисертацій, кваліфікаційних робіт на здобуття освітнього ступеня магістра та бакалавра; виконанні науково-дослідної роботи зі студентами.

Методичні підходи до моделювання розвитку економіки в туристично активних регіонах, які викладені в роботі, були використані при викладанні та розробці навчально-методичних комплексів з дисциплін: «Аналіз та прогнозування ринкової кон'юнктури», «Економіка, організація та управління підприємствами міського господарства», «Економіка, організація та управління регіоном», «Економіка та організація підприємницької діяльності», «Економіка та організація торгівлі», «Обґрунтування

господарських рішень і оцінка ризиків», «Проектний аналіз», «Прогнозування та стратегічне планування на макро- та мезорівнях», «Управління проектами», а також видано словники і довідник, що мають міждисциплінарне значення та методичні рекомендації науково-прикладного спрямування. Крім цього, проводилась підготовка наукових кадрів (магістрів, аспірантів, докторантів), а саме: дипломні роботи на здобуття освітнього ступеня магістра: Д.І. Албул «Моделювання розвитку економіки в туристично-активних регіонах України», А. Г. Мельниченко «Обґрунтування перспектив розвитку туристичної галузі (на прикладі Одеського регіону)», М.Д. Анісімов «Економічне обґрунтування розширення сфери діяльності торговельного підприємства (на прикладі «ФОП Ненков В.Д.»)», А.В. Палієнко «Перспективи розвитку велоінфраструктури (на прикладі м. Одеси)» та аспірантів: О.А. Носаченко «Резерви підвищення конкурентоспроможності підприємств оптової торгівлі»; Б.І. Сівко «Забезпечення беззбиткової діяльності комунальних підприємств» та Д.Є. Салавеліс «Формування складових конкурентоспроможності потенціалу підприємства» (захист відбувся 10 червня 2019 року в Одеському національному економічному університеті); докторанта О.С. Літвінова «Управління розвитком інтелектуального капіталу підприємства» (захист відбувся 10 червня 2019 року в Одеському національному економічному університеті).

Автори дослідження працювали у загальноуніверситетських наукових грантах:

- надання послуг з навчання та консалтингу з питань місцевого економічного розвитку згідно з Угодою про співробітництво № AID-121-A-I6-00007 «Децентралізація приносить кращі результати та ефективність» (DOBRE) (Запит № ARDS-S2-02), 2017-2019 рр., замовник Global Communities (USA);

- в рамках державної програми регіонального розвитку, схваленої постановою Кабінету Міністрів України від 7 жовтня 2015 р. № 821 фахівцями університету був підготовлений проект «СТВОРЕННЯ START UP УНІВЕРСИТЕТ», 2018-2020 рр., замовник – Департамент економічного розвитку та стратегічного планування Одеської ОДА (за рахунок коштів ЄС) який отримав підтримку з боку Уряду країни.

В рамках цих проєктів проводилася апробація запропонованих методичних рекомендацій.

Отримано 6 свідоцтв авторського права України:

1. Балджи М.Д., Котова І.М., Тарасова К. І., Семенова В. Г., Ковальов А.І., Уханова І. О. Свідоцтво про реєстрацію авторського права на твір № 89940 від 19.06.2019 р. Науковий твір «Прогнозування використання ресурсного потенціалу регіону з урахуванням економічної безпеки держави». Офіційний бюлетень «Авторське право і суміжні права». Бюлетень № 53, 2019. С. 1073.

2. Підгорний А.З., Корольова Т.С., Павлова Т.В., Карпов В.А., Вітковська К.В., Сментина Н.В., Ковальов А.І. Свідоцтво про реєстрацію авторського права на твір № 89941 від 19.06.2019 р. Науковий твір «Перспективна модель соціально-економічного розвитку мезосистем». Офіційний бюлетень «Авторське право і суміжні права». Бюлетень № 53, 2019. С. 1073.

3. Балджи М.Д. Свідоцтво про реєстрацію авторського права на твір № 98023 від 11.06.2020 р. Навчальний посібник «Економічний ризик та методи його вимірювання». Офіційний бюлетень «Авторське право і суміжні права». Бюлетень № 59, 2020. С. 242/428.

4. Балджи М.Д., Однолько В.О. Свідоцтво про реєстрацію авторського права на твір № 98010 від 11.06.2020 р. Літературний письмовий твір наукового характеру «Завдання самостійної роботи студентів «Justification of

economic decisions and risk assessment». Офіційний бюлетень «Авторське право і суміжні права». Бюлетень № 59, 2020. С. 237/428.

5. Балджи М.Д. Однолько В.О. Свідоцтво про реєстрацію авторського права на твір № 98085 від 12.06.2020 р. Літературний письмовий твір наукового характеру «Практикум з дисципліни «Торговельне підприємництво». Офіційний бюлетень «Авторське право і суміжні права». Бюлетень № 59, 2020. С. 267/428.

6. Балджи М.Д., Допіра І.А., Однолько В.О. Свідоцтво про реєстрацію авторського права на твір № 98138 від 16.06.2020 р. Навчальний посібник «Економіка та організація торгівлі». Офіційний бюлетень «Авторське право і суміжні права». Бюлетень № 59, 2020. С. 289/428.

Основні положення та розробки, сформовані за результатами дослідження, пройшли обговорення на науково-практичних круглих столах, конференціях, форумах, за результатами яких видано друковані матеріали.

Авторський колектив монографії: д.е.н., професор, академік АЕНУ М.Д. Балджи (розділи 1, 2, 3; висновки; рекомендації; загальна редакція); к.е.н., доцент В.А. Карпов (розділ 3); к.е.н., ст. наук. спів. Т.С. Корольова (розділ 2); ст. наук. спів. І.М. Котова (вступ; реферат, розділи 1, 2; додатки Г-Ж); к.е.н., доцент С.Г. Нездоймінов (розділи 2, 3; рекомендації); аспірант кафедри кафедри економіки, права та управління бізнесом О.А. Носаченко (розділ 1); ст. наук. спів. Т.В. Павлова (розділ 2; додатки Б-В); к.е.н., доцент К.І. Тарасова (розділ 1).

РОЗДІЛ 1. ТЕОРЕТИЧНІ ПОЛОЖЕННЯ ІНКЛЮЗИВНОЇ ЕКОНОМІКИ

1.1. Сутність інклюзивної економіки та особливості її визначення

Парадигма сталого розвитку не втрачає своєї актуальності, незважаючи на досить тривалий строк її запровадження та реалізації. Залученню соціо-еколого-економічних складових в процесі господарювання сприяє мотивація населення розвинутих держав на забезпечення гідних факторів життєзабезпечення. Поряд з цим, новітній час вимагає вдосконалення принципів сталості та їх запровадження в економіку країн, виходячи з їх особливостей господарювання, ресурсного потенціалу тощо. Відповідно до вищевказаного обумовлена вагомість запровадження інклюзивності на глобальному рівні, яка полягає у залученні можливостей всіх верств населення до загальногосподарського процесу, відповідно з чим й розподіляються матеріальні та нематеріальні блага у суспільстві, спрямовані на підвищення його добробуту.

Питанню запровадження принципів сталого розвитку активну увагу приділяв С.К. Харічков, який зазначав: «Сталий розвиток України має розглядатися як процес постійного перетворення (трансформації) якісних та кількісних характеристик суспільних відносин в державі як національній соціо-еколого-економічній системі з дотриманням її рівноважності, збалансованості, гармонійності, стабільності, конкурентоспроможності, інноваційності та безпеки, спрямований на досягнення динамічної рівноваги між суспільством, економікою та навколишнім природним середовищем, що забезпечує при цьому добробут нинішніх та майбутніх поколінь нації» [208]. Б.В. Буркинський, В.Н. Степанов та С.К. Харічков запропонували дивитись на сталий розвиток через призму динамічної рівноваги, визначаючи останній як здатність системи витримувати зміни, створені зовнішніми і внутрішніми

впливами в економічних та екологічних підсистемах, а також здатність збереження визначеної динамічної рівноваги [37, с. 142]. У середині 2000-х років на зміну традиційним моделям розвитку прийшла концепція інклюзивного зростання. Передумовою зміни парадигми економічного розвитку країн є суттєве розшарування суспільства та зростання частки бідного населення внаслідок фінансово-економічних криз та дефіциту факторів виробництва. Теорія «економічного зростання в інтересах бідних» (pro-poor growth), авторами якої були економісти Н. Каквані та Е. М. Пернія, полягає в тому, що бідність скорочується за умови зростання всіх доходів з однаковою швидкістю. Послідовники цієї теорії Равальйон та Чен визначили її сутність як зростання, що зменшує рівень бідності [297]. Введення поняття «інклюзивне зростання» було ініційовано Азійський банком розвитку у 2007 році, яке спрямоване на залучення найменш забезпечених верств населення в розширення ринкових можливостей з акцентом на покращення базових послуг у галузі охорони здоров'я, освіти, інфраструктури [303]. У 2015 році ООН затвердили цілі сталого розвитку, серед яких зазначено й інклюзивний розвиток в якості сприяння стійкому, всеосяжному та стабільному економічному зростанню, повноцінній та продуктивній зайнятості й забезпеченню гідної праці для всіх верств населення [239].

Отже, цілі сталого розвитку та концепція інклюзивного зростання не суперечать одна одній і є взаємодоповнюваними. Підтвердження цієї тези можна знайти, зокрема, у формулюванні завдань Цілі 8 «Сприяння інклюзивному та сталому економічному зростанню, повній і продуктивній зайнятості та гідній праці для всіх» (Promote inclusive and sustainable economic growth, employment and decent work for all) [319].

Інклюзивність тісно пов'язана зі сталим зростанням та Цілями сталого розвитку [33]:

- стале зростання має за мету ресурсоефективну, більш «зелену» і конкурентоспроможну економіку, що означає: низьковуглецеву економіку,

яка забезпечує ефективне, стале використання ресурсів; захист довкілля, скорочення викидів і запобігання втраті різноманіття;

- глобальні Цілі сталого розвитку тісно пов'язані з концепцією інклюзивності. Приєднання України до програми ООН та реалізація адаптованих відповідно до національних умов цілей сталого розвитку істотно сприятиме формуванню інклюзивного суспільства в Україні та створенню засад для нової якості економічного зростання.

У травні 2017 році ЄБРР ухвалив Стратегію економічної інклюзивності (2017–2021 рр.). Метою цієї стратегії є прискорення переходу країн до інклюзивної ринкової економіки, використовуючи силу приватного сектора для створення економічних можливостей для усіх [241]. Але в Україні поки що така стратегія відсутня.

Останні кілька років вчені говорять про необхідність більш соціально-інклюзивного підходу до генерації економічного зростання.

Для більш глибокого розуміння поняття «інклюзивність» (*англ. inclusion – включення*) слід розглянути, як його трактують науковці в різних країнах світу. Результати зведено в таблиці 1.1.

Таблиця 1.1

Сутність поняття «інклюзія» за науковими джерелами

Автори	Трактування поняття «інклюзія»
1	2
Дж. Робінсон Д.Аджемоглу	Залучення до процесу усіх, без відмінностей і обмежень [231].
А. Базилюк О. Жулин	Процес збільшення ступеня участі усіх громадян у соціумі через доступ до можливостей і справедливий розподіл результатів праці... Концепція інклюзивного розвитку передбачає, що кожен суб'єкт економіки є важливим, унікальним, цінним для суспільства і має можливості, щоб задовольнити свої потреби... [7, с.20].

Л. Федулова	«... в узагальненому розумінні інклюзивний (від англ. inclusiveness – залученість) є новітнім трактуванням сучасного розвитку, сутність якого полягає в необхідності посилення залучення до вирішення проблем розвитку усіх верств населення, а також зростання залученості до розвитку усіх територій» [206, с.57].
О.Д. Прогнімак	Збільшення ступеня участі усіх громадян соціуму у процесі економічного зростання і справедливий розподіл його результатів [148, с.187].
Національна Асамблея людей з інвалідністю України	це політика і процес, які забезпечують повну участь усім членам суспільства в усіх сферах життєдіяльності [136].
В. Дубровський	Здатність певної політики, політиків або політичної системи в цілому максимально враховувати інтереси всіх членів суспільства для того, щоб уникнути деструктивних (особливо силових) конфліктів [66].
Європейський банк реконструкції і розвитку	Економічне включення, відкриття економічних можливостей соціальним групам, які раніше не працювали, що є невід’ємною частиною досягнення переходу до стійкої ринкової економіки. Інклюзивна ринкова економіка гарантує, що кожен, незалежно від їх статі, місця народження, соціально-економічного середовища, віку чи інших обставин, має повний та справедливий доступ до ринків праці, фінансів та підприємництва [245].
Світовий економічний форум в 2014р.	Інклюзивне суспільство гарантує, що всі громадяни вносять свій внесок в економічне процвітання своєї країни. Інклюзивність є обов’язковою умовою для соціальної згуртованості, тому що якщо деякі члени суспільства маргіналізовані, то в ньому буде відсутня узгодженість в досягненні загальних цілей. Інклюзивність має на увазі доступ всієї нації до предметів першої необхідності, відсутність дискримінації за статтю, маргіналізації молоді, крайньої поляризації доходів [307, р. 75].
Світовий економічний форум в 2017р.	Інклюзивність означає те, що більшість членів суспільства відчувають на собі результати економічного зростання [311].

Комісія Інклюзивного росту та розвитку	Визначає інклюзивність як концепцію, що охоплює справедливість, рівність можливостей і захист на ринку від певних ризиків нестабільного середовища і активну працевдатність населення та забезпечення можливості реалізації потенціалу [313].
--	---

Джерело: побудовано авторами

Аналіз існуючих визначень дозволяє згрупувати поняття інклюзивності у дві групи - як процес та дія: 1) процес залучення до процесу усіх людей, без відмінностей і обмежень; 2) концепція, що «охоплює справедливість, рівність можливостей і захист на ринку від певних ризиків нестабільного середовища і активну працевдатність населення та забезпечення можливості реалізації потенціалу» [313]. Уособлюючи загальні підходи до трактування визначення, інклюзивність означає те, що більшість членів суспільства відчують на собі результати економічного зростання.

В науковій літературі окремо визначається поняття «інклюзія», яке має економічна та соціальне значення. Так, економісти розглядають цю дефініцію як «процес збільшення ступеня участі всіх громадян в соціумі, у тому числі людей з інвалідністю та інших маломобільних груп населення (люди похилого віку, вагітні жінки, тощо)», а соціологи – в якості «форми буття, спільного життя звичайних людей та людей з інвалідністю» і передбачає розробку та застосування конкретних рішень, які зможуть дозволити кожній людині рівноправно брати участь в академічному і суспільному житті [24, с. 4].

Дослідивши поняття «інклюзія» стає зрозуміло, що воно має широке значення і реалізоване в багатьох аспектах, у зв'язку з чим в економічній літературі зустрічаються та розглядаються поняття «інклюзивний розвиток», «інклюзивне зростання», «інклюзивні інновації», «інклюзивна економіка» тощо. Відмінні ризи між цими поняттями подано на рисунку 1.1, а їх сутність і трактування подано у відповідному словнику, сформованому авторами [24].

В 2017 році була представлена альтернативна система оцінки економічного розвитку країн світу, яка отримала назву – інклюзивна економіка. Вона полягає у адаптації соціо-еколого-економічної системи до потреб людини, коли всі зацікавлені сторони повинні брати активну участь для отримання позитивного результату при рівних можливостях.



Рис. 1.1. Структурування термінології поняття «інклюзивності»
Джерело: побудовано авторами

У рамках інклюзивної моделі люди адаптуються, змінюються, враховуючи і задовольняючи потреби кожного члена суспільства [7, с. 20.]. Отже, інклюзивна економіка спрямована на збільшення ступеня участі всіх громадян суспільства у процесі економічного зростання та істинний розподіл його результатів.

Засади теорії інклюзивного розвитку закладені дослідженнями, переважно, закордонних вчених: Аджемоглу Д., Робінсона Д. [61], Райнерт Э.С. [158], Голандера С. [300], Подеста Дж. [291], Бедоса З. М. [73], Дуфло Е. [67]. Серед українських науковців можна виділити наукові праці: Затонацької Т.Г. [71], Кожемякіної С.С. [86], Тараненко І.В. [190], Федулової Л.І. [206]. О.Д. Прогнімак підкреслює, що «інклюзивний розвиток» заснований на такому типі економічного зростання, який дозволяє відчутти його результати кожному члену суспільства, охоплюючи усі сфери його життя» [148, с.187].

Особливу увагу до питань розвитку держав і причин їх занепаду зосереджено у роботах Дарона Аджемоглу і Джеймса Робінсона. Вони виділяють інклюзивні та екстрасивні моделі розвитку, описують їх особливості у різних країнах, проте мало уваги приділяють глибинному аналізу кожної з них. Виходячи з цього, виникла об'єктивна необхідність дослідження саме інклюзивного економічного зростання з метою формування інклюзивної моделі розвитку для України. Значна увага приділяється розподільчим аспектам добробуту і зростанню антидискримінаційної спрямованості. Люди можуть отримувати вигоди від економічного зростання як пасивні учасники, не приймаючи активної участі у збільшенні доходу або ВВП, а лише завдяки політиці перерозподілу. Це є досить поширеною практикою у більшості країн, і не тільки у бідних, а й в тих, що розвиваються.

За думкою Прогнімака О.Д., Власенко Ю.Г. «інклюзивне зростання – це зростання, яке дозволяє залучити більшу частину трудових ресурсів до ефективної економічної діяльності, завдяки чому забезпечити більшій частині населення більш високий рівень життя» [148,с.188; 43, с. 71]. І з цим не можна не погодитись.

Організація економічного співробітництва та розвитку (ОЕСР) (Organisation for Economic Cooperation and Development (OECD)) розглядає

інклюзивне зростання як стабільне і всеосяжне з точки зору можливостей працевлаштування, яке потребує підтримки з боку громадських інститутів для вирішення проблем на ринку праці [137].

Базові положення академічної теорії розвинені учасниками Комісії зі зростання і розвитку, яка детально вивчила та проаналізувала досвід 13 країн світу. До її складу увійшли провідні представники бізнесу, державних структур та наукової спільноти під керівництвом лауреата Нобелівської премії М. Спенса. Результати роботи комісії було викладено у звіті «The growth report. Strategies for Sustained Growth and Inclusive Development». Цей підхід ґрунтується на пріоритетності розвитку людських ресурсів, досягненні повної зайнятості та підвищенні кваліфікації працівників, їх соціальній безпеці та сталому поступальному розвитку. У документі відмічені деякі суттєві риси країн, що досягли високих темпів економічного зростання, і підкреслюється значення якості управління, економічної безпеки, конкуренції, раціональної бюджетної і кредитно-грошової політики, а також державних інвестицій в охорону здоров'я і освіту [309].

Узагальнюючи результати вище розглянутих досліджень та пропозицій, можна підкреслити, що саме інклюзивне економічне зростання призведе до соціально-економічного розвитку.

Після закінчення періоду фінансової кризи 2008-2009 рр., світові лідери та науковці дійшли висновку, що для запобігання подібних криз в майбутньому необхідно відкривати та розвивати нові можливості для продуктивної зайнятості населення, суттєво підвищити рівень життя та перевести зростання економіки в широкомасштабний прогрес в усіх сферах життя. Таким чином світова спільнота вирішила використати всі можливості та переваги, які можна одержати від інклюзивного зростання і, на цьому ґрунті, імовірних перспектив розвитку економіки країни.

Інклюзивна економіка та інклюзивне економічне зростання в останні роки стало центральною темою в документах міжнародних організацій. В

основу концепції інклюзивного розвитку [309] покладено розвиток нових інноваційних цифрових бізнес-моделей, в тому числі онлайн-платформ, економіки спільного користування для забезпечення процвітання, соціального і культурного прогресу і розвитку країн.

Інклюзивний розвиток, за версією Міжнародного центру політики інклюзивного розвитку, – це результат забезпечення повсюдної можливості участі в процесі зростання як з точки зору прийняття рішень, так і в створенні самого зростання. При цьому, результатом інклюзивного розвитку виступає справедливий розподіл доходів [265]. Європейська комісія інклюзивним розвитком називає процес забезпечення високого рівня зайнятості, інвестування в освіту, боротьби з бідністю, модернізації ринків праці, системи соціального захисту, а також сприяння згуртованості суспільства [246]. А Міжнародний валютний фонд розглядає інклюзивний розвиток як підвищення темпів зростання за рахунок надання єдиного простору для інвестицій і продуктивної зайнятості населення. При цьому, переваги економічного зростання на основі інклюзії мають поширюватися на всі регіони країни, посилюючи територіальну єдність [264]. Проектом «Стратегії сталого розвитку України на період до 2030 року» визначено, що інклюзивний розвиток – це економічне зростання, яке створює для всіх верств населення максимальні можливості для працевлаштування та участі в усіх сферах життєдіяльності країни, а також забезпечує справедливий розподіл результатів праці [151].

Цілі інклюзивного розвитку в ЄС є стратегічним пріоритетом програми Європейського союзу «Європа – 2020», де зазначається, що «... зростання має бути інтелектуальним, стійким і інклюзивним при залученні до відповідних процесів усіх секторів економіки, усіх верств суспільства для досягнення високого рівня зайнятості, продуктивності і соціальної єдності» [244].

Вважаємо, що інклюзивний розвиток можна охарактеризувати як механізм забезпечення перманентних трансформаційних процесів, що охоплює питання ефективного розподілу доходів, добробуту та має антидискримінаційну спрямованість. Завдяки інклюзивному розвитку починає формуватися новий образ світобудови [25, с. 45].

Організація економічного співробітництва та розвитку пропонує ряд грошових і негрошових вимірювань для визначення концепції інклюзивності, таких як дохід і достаток, зайнятість, професійні навички і освіта, стан здоров'я, якість навколишнього середовища, особиста безпека, інфраструктура і житлові умови.

Всесвітній економічний форум (World Economic Forum) розраховує композитний індекс, який ранжує країни на основі їх комбінованих показників, яким виступив Індекс інклюзивного росту та розвитку (Inclusive Growth and Development Index, IDI) [310].

IDI – це системна ініціатива ВЕФ з формування і розвитку світової економіки, яка визначає стратегічні розробки і вибудовує державно-приватне партнерство. Горизонт планування – до 30 років. Крім того, індекс розглядається інституційними інвесторами як новий інструмент оцінки інвестиційної привабливості країн, а також конкурентоспроможності їх продукції на міжнародних ринках.

Метою цього проекту Всесвітнього економічного форуму є забезпечення стійкого та всеохоплюючого економічного прогресу через поглиблене державно-приватне співробітництво шляхом продуманого керівництва та аналізу, стратегічного діалогу та конкретної співпраці, у тому числі шляхом прискорення соціального впливу за допомогою корпоративних дій [310].

Всесвітній Економічний Форум визначає IDI в якості щорічної оцінки економічної ефективності 103 країн, що визначає, як країни виконують одинадцять вимірів економічного прогресу на додаток до ВВП [310].

Презентація індексу інклюзивного розвитку пройшла в Давосі (Швейцарія) у 2018 році як альтернативний до ВВП на душу населення показник для загальної оцінки стану економічного розвитку країни. На думку аналітиків ВЕФ, мультипараметровий показник, за допомогою якого виміряли 103 держави, повинен змінити внутрішній валовий продукт. Останній давно, як вважають економісти, не відображає реальний стан справ у світовій економіці і конкретних країнах [310].

Показник інклюзивного розвитку країни має у своїй основі параметри стійкості економічного розвитку та розшарування/нерівності суспільства за багатьма параметрами. При цьому інклюзивний підхід несе довгострокову перспективу, оскільки основна увага приділяється продуктивній зайнятості як засобу зменшення розшарування суспільства за рівнем доходів та підвищення рівня життя менш забезпечених верств населення, і в кінцевому підсумку – збережене довкілля і здорове суспільство виправдають зусилля на впровадження інклюзії [4]. IDI враховує одразу 12 різних показників розвитку країни, які розділені на 3 групи по 4 показника в кожній, зокрема стан її економіки та соціально-політичну обстановку (табл. 1.2). З усіх 12 показників складаються спочатку групові індекси, а вже після їх складання виходить підсумковий показник як середнє арифметичне [310].

Цей новий глобальний індекс має більш комплексний зміст відносного стану економічного розвитку, у порівнянні із загальноприйнятими рейтингами на основі ВВП на душу населення (табл. 1.3). Запропонована система підрахунків радикально змінює розстановку сил на економічній карті світу. Наприклад, США, згідно зі своїм IDI, у списку 30 розвинених країн планети займають лише 23-є місце, поступаючись не настільки успішним Чехії, Словенії та Естонії. Аналітики пояснюють це невисокою, у порівнянні з іншими «благополучними країнами», тривалістю життя громадян, величезним розміром держборгу, відсутністю справедливого розподілу доходів і багатств в американському суспільстві.

Таблиця 1.2

Показники для розрахунку індексу інклюзивності економічного зростання

Назва групи показників	Показник	Одиниця вимірювання
<i>Зростання і розвиток</i>	ВВП на душу населення	долари США
	Продуктивність праці – ВВП на одного зайнятого	долари США
	Очікувана середня тривалість життя	роки
	Зайнятість населення працездатного віку	%
<i>Інклюзивність</i>	Рівень бідності	%
	Коефіцієнт розшарування суспільства за доходами	0-100 балів (0 – повна рівність, 100 – повна нерівність)
	Коефіцієнт розшарування суспільства за рівнем добробуту	0-100 балів (0 – повна рівність, 100 – повна нерівність)
	Медіанний дохід домогосподарства (показник, заснований на купівельній спроможності; ділить населення країни на дві частини: тих, хто витрачає вище і нижче цієї планки)	долари США за день
<i>Наслідкування поколінь та сталість розвитку</i>	Скориговані чисті заощадження (розраховуються за схемою: запаси природних багатств плюс витрати на освіту і мінус споживання ресурсів, виснаження запасів енергії, збиток від викидів)	% (від ВВП)
	Показник викиду CO ₂ (інтенсивність парникового забруднення на одиницю ВВП)	кг/долар США
	Коефіцієнт демографічного навантаження(співвідношення громадян-утриманців віком від 0 до 15 і старше 64 років на загальну кількість працездатного населення)	%
	Державний борг	% (від ВВП)

Джерело: систематизовано за [296]

ВЕФ проранжував за новим індексом 29 розвинених країн і 78 країн, що розвиваються. Поділ країн на дві групи обумовлений відмінностями між ними у визначенні рівня бідності. Верхні рядки рейтингу розвинених країн займають невеликі європейські країни – Норвегія, Люксембург, Швейцарія. Австралія – єдина неєвропейська країна, яка входить в десятку кращих, займаючи 9-е місце. Німеччина займає найвище місце у рейтингу серед країн G7, розташовуючись на 12-му рядку. За нею йдуть: Канада (17-е місце), Франція (18-е), Великобританія (21-е), США (23-є), Японія (24-е) і Італія (27-е) [122].

Було відзначено, що з 29 розвинених країн тільки 12 проводили успішну політику зі скорочення рівня бідності і лише в 8 країнах спостерігалася тенденція до зменшення розриву у рівні доходів. У країнах з економікою, що розвивається, лідируючі позиції, відповідно до нового індексу, займають: Литва, Угорщина, Латвія, Польща, Хорватія і Румунія. Україна міститься на 49-му місці серед країн, що розвиваються, відповідно до індексу інклюзивності економічного розвитку, який оцінює ступінь поширення позитивних ефектів економічного зростання на всі верстви населення. Про це свідчать дані щорічного дослідження індексу The Inclusive Development Index (IDI) 2018 опубліковані [310]. Згідно з дослідженням, інклюзивність економічного розвитку в Україні за останні 5 років знизилася на 6,8%. І тому є декілька причин, про що вказано нижче. Тривалі бойові дії на сході країни стирають ефект існуючого прогресу оскільки негативно впливають на найменш забезпечені верстви населення та спонукають талановитих людей залишати країну в пошуках кращих можливостей.

Таблиця 1.3

Індекс інклюзивності розвитку (ІДІ)

Стовп 1: Освіта та знання	Стовп 2: Базові послуги та інфраструктура	Стовп 3: Корупція та нездорова конкуренція	Стовп 4: Фінансове посередництво в інвестиціях в реальний сектор	Стовп 5: Створення активів та підприємництво	Стовп 6: Зайнятість та винагорода за працю	Стовп 7: Фіскальне навантаження
Доступ	Основна та цифрова інфраструктура	Політична та бізнес-етика	Включення фінансової системи	Майно малого бізнесу	Продуктивна зайнятість	Податковий кодекс
Якість	Сервіси та інфраструктура охорони здоров'я	Концентрація на здоровій конкуренції	Посередництво у інвестиціях	Володіння нерухомістю та фінансовими активами	Заробітна плата та інші види винагороди	Соціальний захист
Рівність						

Джерело: побудовано за [310]

В Україні також один з найвищих показників нерівності добробуту серед усіх країн, що розвиваються (за даними Світового Банку Україна входить до групи країн, що розвиваються). З позитивного – в Україні нерівність доходів і бідність не дуже високі. Так українська система освіти підтримує інклюзивне зростання, з доволі високим рівнем можливостей для студентів із різних соціально-економічних рівнів. У порівнянні з іншими державами групи країн, що розвиваються, середній клас, нехай і бідніший, у порівнянні з розвинутими країнами, залишається доволі великим, а система охорони здоров'я та допомога безробітним допомагають Україні бути першою у своїй групі доходів за рівнем соціального захисту, розширенням фінансування для підприємців та посилення боротьби з корупцією. Всі дані, представлені на ВЕФ у Давосі в січні 2018 року, свідчать про те, що зростання ВВП – необхідна, але єдина умова підвищення рівня життя. Виконавчий директор Всесвітнього економічного форуму Р. Саманс зазначив, що світовим лідерам потрібна нова «приладова панель» для оцінки економічного зростання. Це може допомогти звернути більше уваги на структурні та установчі аспекти нової економічної політики. Зазначимо, що у ТОП-5 країн, що розвиваються за критерієм інклюзивності економічного зростання, увійшли: Литва, Угорщина, Азербайджан, Латвія і Польща. Серед розвинених країн за рівнем інклюзивності економічного зростання у ТОП-5 увійшли: Норвегія, Люксембург, Швейцарія, Ісландія та Данія (таблиця 1.4) [203]. У докладі Всесвітнього економічного форуму 2017 приводиться аналіз інклюзивного розвитку країн, вибірку з якого подано в таблиці 1.5 [311].

Виходячи з параметрів розвитку, поданим у таблиці 1.5, Україну характеризує досить низький ВВП, що обумовлюється низькою продуктивністю праці, низькими доходами, великим державним боргом, при чому чисті заощадження знаходяться на недопустимому рівні.

За статистичними даними, через значні обсяги соціальних видатків нерівність доходів в Україні залишається однією з найменших у світі [129].

Таблиця 1.4

Лідери за IDI

Група «Розвинуті країни»		Група «Країни що розвиваються»	
Найвищий рейтинг	Найкраще покращення за останні 5 років	Найвищий рейтинг	Найкраще покращення за останні 5 років
Норвегія	Ісландія	Литва	Лесото
Люксембург	Нова Зеландія	Азербайджан	Непал
Швейцарія	Ізраїль	Угорщина	Грузія
Ісландія	Ірландія	Польща	Монголія
Данія	Німеччина	Румунія	Південна Африка
Швеція	Норвегія	Уругвай	Румунія
Голландія	Швейцарія	Латвія	Казахстан
Австралія	Південна Корея	Панама	Уругвай
Нова Зеландія	Данія	Коста Ріка	Сьєра Леоне
Австрія	Чехія	Чилі	Парагвай

Джерело: побудовано за даними [310]

Таблиця 1.5

Параметри інклюзивного розвитку країн

Країни	Показники ВВП Per capita, \$	Продуктивність праці, \$	Тривалість життя, р.	Медіаний дохід, \$	Чисті заощадження, %	Держборг, % ВВП
Швейцарія	75551	93491	73,1	56,1	15	45,7
Швеція	54989	93491	72	45,2	14,2	43,4
Нідерланди	50925	87961	72	45,2	18,9	65,2
Сінгапур	51855	138815	73,9	-	37	104,7
Півн. Корея	25023	68416	73,2	-	19,2	40,3
Естонія	17762	53118	69	23,9	19,2	40,3
Казахстан	10547	46769	63,3	10,6	4,6	21,9
Білорусь	4970	10619	65,2	12,2	11,5	49,5
Україна	2824	17157	64,1	11,4	-0,5	80,1
Молдова	1971	14230	64,9	8,2	14,5	41,5

Джерело: складено за даними [311]

Згідно даних ООН, налічується лише 6 країн, де спостерігається менша нерівність доходів, ніж в Україні; до них належать: Угорщина, Фінляндія, Боснія, Чехія, Японія та Фінляндія. Однією з можливих причин того, що Україна посідає провідні місця в рейтингах країн із найбільш рівномірним розподілом доходів, є те, що при обчисленні індексу Джині тіньова частина економіки не враховується, що у разі України може значною мірою спотворити реальний стан речей.

Всесвітній економічний форум у Давосі у 2019 році оприлюднив звіт «Глобальні ризики 2019», в якому міжнародні експерти вказали, зокрема, на зростання макроекономічних ризиків, геополітичного і гео економічного напруження, технологічної уразливості, загроз у біологічній сфері, а також посилення проблем у сфері людського розвитку [308].

За останні роки найбільше ризиків в економічній сфері спостерігалось у 2009-2010 рр., і до 2014 р. вони посідали першу позицію за рівнем впливу. З 2011 р. почала зростати кількість ризиків у сфері довкілля, які у 2017-2019 рр. посідають найвищу позицію за рівнем ймовірності. З 2015 р. спостерігається також зростання числа ризиків в геополітичній сфері, які у 2017-2019 рр. посідають перше місце за рівнем впливу.

До найбільш ймовірних небезпек у 2019 р. були віднесені: екстремальні погодні явища; неефективність політики пом'якшення впливу кліматичних змін та адаптації даних; природні катастрофи; махінації та викрадення персональних даних; кібератаки [308]. Слід зауважити, що безпекове середовище різних країн є відмінним, і не всі з перерахованих глобальних ризиків мають однаковий вплив. Так, для України, яка розташована у достатньо комфортних кліматичних умовах, ризики довкілля, пов'язані із екстремальними погодними явищами або природними катастрофами, не є визначальними.

Слід зауважити, що безпекове середовище різних країн є різним, і не всі з перерахованих глобальних ризиків мають однаковий вплив. Так, для України, яка розташована у достатньо комфортних кліматичних умовах,

ризиками довкілля, пов'язані із екстремальними погодними явищами або природними катастрофами, не є визначальними. Проте агресивна політика Російської Федерації щодо України, наявність тимчасово окупованих територій, високий рівень залежності національної економіки від імпорту енергоресурсів, а також високий рівень її відкритості за неефективної структури експорту підвищують, зокрема, геополітичні, геоекономічні та безпекові ризики для нашої держави.

Відповідні регіональні та місцеві особливості знайшли відображення в іншому документі, підготовленому експертами Всесвітнього економічного форуму. Так, у листопаді 2018 р. уперше вийшов додаток до щорічного звіту «Глобальні ризики», у якому представлені регіональні ризики для ведення бізнесу [298]. Зокрема, у цьому звіті зазначено, що для України найбільшими ризиками є шок цін на енергоресурси; фіскальні кризи [298]; посилення соціальної нестабільності [298]; поширення інфекційних захворювань [316]; терористичні атаки [316].

У виступі Б. Томаса [317], голови KPM GInternational, на Всесвітньому економічному форумі зазначалося, що керівники крупних міжнародних компаній відчують значне підвищення геополітичних ризиків, які негативно впливають на стан міжнародної торгівлі й інвестування. З огляду на це зростає необхідність посилення співпраці з політиками і лідерами громадянського суспільства. При цьому для представників бізнесу важливо залишатися політично нейтральними. Все це підвищує рівень довіри, який має важливе значення для розвитку бізнесу у сучасному світі.

К. Лагард, директор-розпорядник МВФ, зазначила, що відповідно до оновленого прогнозу МВФ у найближчі 3 роки очікується послаблення темпів зростання світової економіки (табл. 1.6), при чому ймовірність погіршення цього прогнозу під час наступного його перегляду залишається досить високою. У той же час, К. Лагард зазначила [316], що МВФ не прогнозує швидкого настання повномасштабної глобальної рецесії, але наголошує на зростанні ризиків для глобальної економіки через підвищення

напруження у міжнародній торгівлі, погіршення умов доступу на міжнародні фінансові ринки, уповільнення темпів зростання економіки Китаю та геополітичну невизначеність загалом.

Таблиця 1.6

Прогноз МВФ щодо динаміки основних макроекономічних показників у 2018-2020 рр., %

Показники	Роки		
	2018	2019	2020
Темп зростання глобальної економіки	3,7	3,5	3,6
Темп зростання економік розвинених країн	2,3	2,0	1,7
Темп зростання економік країн, що розвиваються	4,6	4,5	4,9
Індекс споживчих цін	2,0	1,7	2,0
Темп зростання світової торгівлі	4,0	4,0	4,0

Джерело: [261]

Основними напрямками протидії зазначеним ризикам К. Лагард визначає такі [316]:

- підвищення економічної стійкості, що полягає, зокрема, у зниженні завищених урядових і суверенних боргів, орієнтуванні монетарної та курсової політики держави на недопущення шоків та збереження фінансової стабільності, розвитку інвестування в інфраструктурні проекти та підвищення зайнятості;

- інклюзивність, що передбачає активну «цифровізацію» економіки, розвиток високотехнологічних галузей, створення нових можливостей для працевлаштування молоді тощо;

- активізація співпраці, зокрема щодо модернізації СОТ та інших

міжнародних інститутів, боротьби з корупцією, адаптації до кліматичних змін та ін.

У виступі на Всесвітньому економічному форумі Н. Бехравеш, головний економіст IHSMarkit, визначив одним з основних економічних ризиків 2019 року є різке зниження темпів зростання світової торгівлі [279]. У поєднанні зі зростанням процентних ставок та волатильності ринку (Volatility з англійської – «мінливість, непостійність» [212] акцій та сировинних товарів вказує на зростаючу вразливість світової економіки до подальших потрясінь і зростання ймовірності спаду в найближчі кілька років.

На цьому тлі вельми оптимістично виглядали презентація низки інвестиційних проектів, що відбулася в Українському домі у рамках Всесвітнього економічного форуму, і високий інтерес до них з боку іноземних інвесторів, які шукають альтернативні ринки. У ході зустрічей на Форумі були підписані дві великі інвестиційні угоди на загальну суму 370 млн. дол. США у сфері розвитку відновлюваної енергетики, ІТ-технологій та ін. Зазначені процеси дозволяють стверджувати, що Україна зберігає високий інвестиційний потенціал, який становить чималий інтерес для великих іноземних інвесторів, незважаючи на ризики, пов'язані із президентськими й парламентськими виборами, наявністю незавершеного конфлікту на території країни тощо.

Можна припустити, що довіра іноземних інвесторів посилюється, завдяки формуванню і розвитку в Україні низки сучасних процесів, що відбуваються у демократичному світі. Йдеться про зростання ролі жінок у політичних і бізнес-процесах, активну взаємодію бізнесу і громадянського суспільства, підвищення соціальної відповідальності бізнесу, розвиток освітніх і мистецьких ініціатив, посилення зв'язків з діаспорою за кордоном тощо. Такі тенденції на Всесвітньому економічному форумі відзначив, зокрема, президент Американської торговельної палати в Україні Е. Хандер [257].

Стереотипно «інклюзія» у суспільстві асоціюється із освітою, хоча ця тема повинна розвиватися і в інших сферах життєдіяльності людини. Соціальна держава, втручаючись у соціальні відносини, за допомогою інклюзії забезпечує дотримання соціальних прав. В Європі вважають, що доступність, це не тільки можливість безперешкодного пересування, а в першу чергу – це створення середовища, в якому людина з інвалідністю комфортно б себе почувала, могла спілкуватись, навчатись та працювати. Попит на ринку туризму, доступного для всіх, буде рости вже в найближчі роки. Інформації про доступний туризм та експертних досліджень в нашій країні практично немає, хоча це перспективний напрямок й самої туристичної галузі, й, що найбільш суттєво, реабілітації людей з обмеженими можливостями [103].

Пошук інвесторами альтернативних ринків для капіталовкладень у контексті високої ймовірності розгортання світової рецесії створює для України додаткові можливості для економічного розвитку. Другими стимулами для підвищення зацікавленості інвесторів до нашої країни може стати подальший розвиток в Україні низки прогресивних трендів, зокрема:

- посилення ролі жінок у політичних і бізнес-процесах;
- посилення взаємодії бізнесу і громадянського суспільства, у т.ч. місцевих громад;
- підвищення соціальної відповідальності бізнесу;
- розвиток освітніх і мистецьких ініціатив;
- посилення зв'язків з діаспорою закордоном.

Отже, в результаті проведеного дослідження доречно підкреслити, що інклюзивність набуває широкого впровадження у різних країнах світу, а інклюзивний розвиток має перспективний напрямок для усіх галузей економіки, шляхом залучення значної частини трудових ресурсів країни і орієнтується на рівні можливості при доступі до ринку праці та ресурсів.

Інклюзивна економіка і інклюзивний економічне зростання в останні роки стало центральною темою в документах міжнародних та

наднаціональних організацій. В основу концепції інклюзивної розвитку покладено розвиток нових інноваційних цифрових бізнес-моделей, економіки спільного користування для забезпечення процвітання, соціального і культурного прогресу і розвитку світових країн. Інклюзивне зростання покликане забезпечувати справедливі можливості для економічних учасників під час економічного зростання та рівноправ'я секторів економіки та верств населення, а також зосереджує увагу на рівності людського капіталу, екологічного стану довкілля, соціального захисту, продовольчої безпеки тощо. В сучасних умовах розвитку України впровадження положень інклюзивного розвитку має важливе значення, оскільки вона: може стати поштовхом для економічного підйому без застосування жорстких заходів; враховує диверсифікованість економіки; акцентується на проблемах соціальної несправедливості та екології; сприяє зростанню зайнятості [16]. Потребує також вдосконалення управління розвитком інклюзивної економіки на засадах впровадження відповідної стратегії, але в нашій країні такий документ ще відсутній. Завдяки розробці Стратегії економічної інклюзивності, може відбутись прискорений перехід на нові рейки сталого розвитку із залученням соціо-еколоого-економічних принципів.

1.2. Концептуальні положення розвитку інклюзивної економіки

Загальним стратегічним завданням України виступає наближення держави за рівнем і якістю життя населення до розвинутих країн світу. Відповідно оцінок Міжнародного Валютного Фонду, показник ВВП на душу населення з урахуванням ПКС у 2018 р. в Україні складав 2 963 дол. США, що становить 2,6% від ВВП Люксембурга (найбільше значення), 6,1% ВВП Німеччини, 19,2% ВВП Польщі, 46,99% ВВП Республіки Білорусь, 67,3% ВВП Грузії [133]. Вочевидь, країні треба шукати нові джерела і можливості подальшого зростання, посилення конкурентоспроможності і довіри на світовому ринку, підвищення рівня і якості життя населення.

Існуюча оцінка ситуації по Україні, в цілому, навряд чи асоціюється з інклюзивним розвитком. Тому для поліпшення сучасного стану виникає негайна потреба запровадження радикальних заходів застосування положень інклюзивності, найважливішою ознакою якої є забезпечення зайнятості населення і можливості займатися продуктивною працею. Але на перешкоді даного шляху виступає менталітет населення, який формується з дитинства. «Діти, які виростили в бідності, позбавляються двох років освіти і в підсумку працюють на 450 годин на рік менше, а загальний ризик захворіти у них втричі вище, ніж у тих, хто виріс в забезпеченій сім'ї» [36, с. 72]. Бідність – це особливий спосіб життя, що сформований з дитячого віку і передається з покоління в покоління у вигляді, визначених норм поведінки, стереотипів сприйняття і психології особистості. «Культура бідності – культура виживання і пасивності... Бідна людина не здатна вписуватися в сучасну економіку і в сучасні інтернаціональні форми співпраці, у неї обмежені ресурси для навчання, вона зациклена на задоволенні потреб першої черги. Бідність гальмує все – розвиток підприємництва, інновацій та соціальної сфери, а також політичне життя. Суспільство маргіналізується і не сприймає цінності, властиві... розвиненим країнам Європи» [124, с. 20]. Бідність – не складно реагує на співчуття, розуміння проблем іншого і вимагає реалізації власних потреб від інших, суспільства, держави.

Як соціально-економічне явище, бідність, в тій чи іншій мірі, характерна для будь-якого суспільства, її скорочення давно стало критерієм ефективності соціально-економічної політики держав. Вона існує у всіх країнах світу, питання лише в її масштабах, в ступені ураженості суспільства на цю недугу, а також в системі координат для її оцінки та критеріїв віднесення людей і сімей (домогосподарств) до категорії, що перебувають в бідності [65].

У Доповіді про зростання «Inclusive sustainable growth», підготовленому Міжнародним банком реконструкції та розвитку спільно зі Світовим банком, щодо країн із середнім доходом сформульовано наступне:

«Економіки часто борються за збереження імпульсу зростання, що дозволяє їм скорочувати розрив з багатими країнами. У міру підвищення зарплат вони неухильно втрачають своє порівняльну перевагу в трудомістких галузях. В кінцевому рахунку ці виробництва в'януть. Зростання у все більшій мірі повинен народжуватися з знань, інновацій і глибших шарів фізичного і людського капіталу. Послуги теж починають грати помітнішу роль в економічній структурі. Стратегії зростання, які на відносно низькому рівні доходів добре служили економіці, перестають працювати. Замість цільової підтримки трудомістких секторів урядам слід розвивати систему вищої освіти для зміцнення зростаючого сектора послуг» [262]. Виявлені проблеми вимагають поелементної ревізії національного багатства, а також вітчизняних політичних, економічних, соціальних і інноваційно-технологічних інститутів в пошуках драйверів інклюзивного розвитку.

Одним з перспективних напрямків стратегічного зростання для України може стати концепція інклюзивної економіки, яка має базуватись на теоретичних напрацюваннях щодо інклюзивної економіки та опирається на розроблені концептуальні підходи, що дозволяє визначити подальшу стратегію дій та бачення перспектив розвитку країни, галузі, особистості.

О.Д. Прогнімак (2018), розглядаючи різні концепції подальшого розвитку на довгострокову перспективу, пропонує особливу увагу зробити саме впровадженню концепції інклюзивної економіки, підкреслюючи важливість запровадження сім напрямів діяльності [148, с. 193]:

1. «Інноваційний союз» – об'єднання зусиль для створення і впровадження інновацій, що дозволить використовувати інноваційні ідеї у виробництві товарів і послуг, сприятиме створенню нових робочих місць і зростанню економіки.

2. «Рух молоді» – підвищення якості освіти, залучення молоді на ринок праці.

3. «Розвиток цифрових технологій в Європі» – прискорення повсюдного використання високошвидкісного Інтернету і надання

можливостей участі фізичних і юридичних осіб в загальному цифровому просторі.

4. «Доцільне використання ресурсів в Європі» – розумне використання джерел енергії, перехід на економіку з низьким споживанням вуглеводневої сировини, збільшення використання джерел відновлюваної енергії, зниження залежності зростання економіки від кількості споживаних ресурсів.

5. «Індустріальна політика, спрямована на глобалізацію» – поліпшення умов для підприємництва, в першу чергу для малого і середнього бізнесу. Розвиток потужної і стійкої промислової бази для повсюдної глобалізації.

6. «План з розвитку нових здібностей і збільшення кількості робочих місць» – модернізація ринків праці, підвищення мобільності трудових ресурсів, надання можливостей для отримання нових знань і навичок, щоб збільшити можливості для працевлаштування.

7. «Європейська політика проти бідності» – підвищення зайнятості і зниження рівня бідності за рахунок економічного розвитку на всій території Європейського Союзу.

А.В. Базилюк та О.В. Жулин (2015) зазначають, що концепція інклюзивної економіки передбачає, що кожен суб'єкт економіки є важливим, унікальним, цінним для суспільства і має можливості для задоволення власних потреб. Інклюзивне зростання економіки виступає передумовою гуманного розвитку суспільства, тому він є багатофакторним і багаторівневим процесом, бо основою проступає економіка максимальної зайнятості і взаємодії усіх суб'єктів. Сучасне громадянське суспільство неможливе без активного залучення всіх членів у різні види діяльності, поваги прав і свобод кожної окремої людини, забезпечення гарантій безпеки та рівноправності [7, с. 21].

В інтерпретації загальних концептуальних положень з'являються нові акценти, що підкреслюють комплексний підхід при вирішенні існуючих проблем, роблячи наголос, в тому числі, на екологічну складову [263]. Також звертає увага на залучення до процесу розвитку різних секторів економіки

при спеціальному акценті на інфраструктуру та встановлення прямих зв'язків між макро- і мікродетермінантами зростання в якості необхідної умови довгострокової стійкості [226].

Вітчизняні науковці підкреслюють, що інклюзивне зростання покликано забезпечувати справедливі можливості для економічних учасників під час економічного розвитку та рівноправ'я секторів економіки та верств населення, а також зосереджує увагу на рівності людського капіталу, екологічного стану довкілля, соціального захисту, продовольчої безпеки тощо. В сучасних умовах розвитку України впровадження концепції інклюзивного розвитку має важливе значення, оскільки вона: може стати поштовхом для економічного підйому без застосування жорстких заходів; враховує диверсифікованість економіки; акцентується на проблемах соціальної несправедливості та екології; сприяє зростанню зайнятості [107, с. 11].

Наукова спільнота зазначає, що концепція інклюзивного розвитку – альтернатива застарілим моделям економічного управління, яка формує потенціал для подолання нерівностей та бідності з орієнтацією на екологічну безпеку [39, с. 65].

Отже, концепція інклюзивної економіки має п'ять відправних точок:

- по-перше, нерівномірна демографічна ситуація на планеті та погіршення здоров'я населення, пов'язані, в тому числі, з розвитком соціально-економічних відносин у суспільстві і з оцінкою ефективних заходів щодо регулювання соціо-еколого-економічної обстановки;

- по-друге, вирішення завдань забезпечення соціо-еколого-економічної стабільності існування людства в умовах сталого розвитку, тобто існує тісний зв'язок між сталістю і інклюзивністю;

- по-третє, необхідність вироблення загальних підходів на державному рівні до залучення всіх верств населення, надання можливості і потреби запровадження інклюзивності;

- по-четверте, пошуки шляхів зменшення різниці у рівнях добробуту різних верств населення та економічного існування окремих територій і галузей;

- по-п'яте, вдосконалення законодавства та нормативної бази із запровадження інклюзивного розвитку.

В черговий раз переглядаючи основні напрямки сталості, вважаємо за доречне окреслити головні положення інклюзивності, виходячи з особливостей сьогодення:

1. Розвиток має бути нескінченним і відповідати потребам як сучасних, так і майбутніх поколінь.

2. Обмеженість розвитку інклюзивної економіки пов'язана з обмеженістю наукових та освітніх знань на певний період часу.

3. Злидні (бідність) – головна причина економічних, екологічних і соціальних проблем.

4. Економічні питання – провідні для налагодження якісного стану життя населення.

5. Регулювання особливостей життєдіяльності населення.

6. Узгодженість між економічним розвитком країни, темпами росту населення і її добробутом.

Сучасна проблема довоготривалості теоретичних напрацювань та обговорень положень сталого розвитку і, навіть, створення при ООН відповідної комісії, що працює з 1992 року, на нашу думку полягає в тому, що розглядаються однобічні питання; ставляться в якості пріоритетів певні сфери діяльності чи конкретні галузі. Зрозуміло, що це важливо. Але в розглядах поставлених завдань, як правило, залишаються поза увагою окреслені вище принципи положення – одне чи декілька. Тому й виникає питання інклюзивності. В даному випадку мова може йти про запровадження комплексної точки зору. І комплексність в даному випадку полягає не тільки в поєднанні економічної, соціальної та екологічної складових у загальному розумінні (як зазначалось багатьма вченими у наукових публікаціях), а й має

враховувати окреслені вище положення, підкреслюючи тим самим перспективні напрямки подальшого інклюзивного розвитку.

Загальна ситуація, що склалась як в Україні, так і в державах подібного типу економіки, тісним чином пов'язана саме з ігноруванням всіх одночасно положень сталості. Вести мову про одну чи декілька із складових сталого розвитку стає «модним», тим самим заслуговуючи прихильність електорату. Проводячи локальні зміни, які приносять одноразові покращення, перед населенням країни тільки оголюються існуючі проблеми, що іноді потребують негайного вирішення з боку сторонньої допомоги (внутрішньої чи зовнішньої).

Розглядаючи перше положення – розвиток має бути нескінченним і відповідати потребам як сучасних, так і майбутніх поколінь, обґрунтуємо його перспективи в царині економічної, екологічної і соціальної складових та запровадження інклюзивності. В даному напрямку, на нашу думку, доречно розглядати науково-технічний процес в цілому. Розвиток наукової думки сприяє створенню абсолютно нових технічних приладів і механізмів; впровадженню повністю оновлених технологічних процесів та інноваційних матеріалів, що в перспективі дозволить суспільству використовувати зовсім інші ресурси, споживати нові продукти, вирощувати інші культури, залучати різні трудові ресурси тощо. І сьогодні цьому є підтвердженням. Створення нових виробництв і побудова підприємств з повною автоматизацією дозволяє заглянути у майбутнє з оптимістичним поглядом. Єдиним негараздом в промислових регіонах нашої країни залишається довготривалий процес оновлення і модернізації, особливо великих і середніх підприємств, що потребують значного фінансового вливання, тому виникає потреба у знаходженні інвесторів, які спроможні й зацікавлені в оновленні вітчизняної індустрії.

У другому положенні – обмеженість розвитку інклюзивної економіки пов'язана з обмеженістю наукових та освітніх знань на певний період часу – вже стоїть твердження про перспективу розвитку наукових та освітянських

знань, активна передача та інформування суспільства про новації, можливості навчання. Це підтверджується багатьма історичними фактами, в тому числі, недієздатністю теорії Т. Мальтуса (незбіг між темпами росту населення й можливостями забезпечення його певними ресурсами для існування) і розвитком науки, про що вже було вказано вище. Для України перспективним може стати створення наукових центрів при підприємствах різного типу та наукових інститутах; технопарків; наукових містечок, які повинні мати відповідні бюджетні замовлення та фінансування. Важлива роль, в цьому напрямку, притаманна підприємствам малого та середнього бізнесу, які можуть бути зацікавлені в розвитку власного виробництва або сфери послуг за підтримки на рівні держави. Це дозволить вирішити проблему розвитку промислових регіонів; розвинути аграрні регіони із запровадженням переробних підприємств; забезпечити населення робочими місцями з належним заробітком.

Третє положення визначає головну причину існуючих негараздів – бідність, злидні. І це підтверджується загальним станом і в економіці, і в соціумі. У розвинутих країнах, де державні та інвестиційні кошти витрачаються для покращення всіх складових сталого розвитку, а також добробуту населення існують законодавчі положення, що займаються регулюванням даного процесу. У бідних країнах – як правило, відбувається масштабне знедолення населення. Пріоритетом інклюзивного розвитку є підвищення якості життя населення за рахунок формування економіки з високою зайнятістю та мотивацією та суспільства з мінімальним розшаруванням [7, с. 21].

Аналіз розшарування населення за рівнем доходу відповідно індексу Джині в Україні показує, що у 2015 р. він становив 25,5, що формально свідчить про рівномірний розподіл доходів і збігається із показниками скандинавських країн (наприклад, індекс Джині у 2015 р. в Норвегії складав 27,5). Але насправді він свідчить про рівномірність бідності у державі, або велику похибку через те, що половина ВВП розподіляється через тіньовий механізм.

На жаль, показник Джині не показує причини нерівностей, не визначає перспективи їх зміни у майбутньому, тому не працює в повній мірі у пострадянських країнах. У 2019 році індекс Джині становив вже 26,30, тобто ступінь розподілу доходів/ витрат на споживання окремих осіб або домогосподарств в економіці стала ще більше відрізнятися від абсолютної рівності [201].

Бідність – це багатогранне явище, її не можна визначати тільки шляхом вимірювання рівня доходів. В силу своєї багатовимірності бідність пов'язана із численними і важливими аспектами людського життя: особи з низьким рівнем доходів часто позбавлені доступу до якісної освіти, охорони здоров'я, матеріальних благ, а також можливості бути задоволеними, відчувати почуття власної гідності і користуватися іншими основними правами [199, с. 108]. Поряд з цим, у бідного населення існує потенціал у сфері споживання, виробництва інновацій і підприємницької діяльності, який практично не використовується [250]. В Україні злиденність виховувалась роками і тому уникнути цієї проблеми миттєво не вийде. У даному випадку потрібно приділити увагу вихованню цілком нового покоління, яке по-господарському зможе підходити до розвитку країни, регіону, власного бізнесу; і вирішуватиме проблеми розвитку економіки не за принципом «дохід зараз будь-якою ціною», а розглядаючи перспективи подальших можливостей. Принцип інклюзивності – «залучення усіх, без відмінностей і обмежень» має працювати на всіх рівнях господарювання. В Україні підвищення заробітної плати не вирішать проблеми злиденності, адже повинно бути узгодження між вкладеною працею та необхідністю товару чи послуги, за яку отримуються гроші. Крім цього – надання пільг, субсидій та інших преференцій з боку держави має бути радикально переглянуто, виходячи з вищевказаного.

В четвертому положенні віддзеркалені події сьогодення, що обумовлені світовою кризою. Тривалий час основний акцент в політиці багатьох держав робився на соціальні проблеми, іноді – екологічні, залишаючи економічні питання для макро- і мезорівнів. Але для якісного

стану життя населення надзвичайно важливими виступають саме економічний розвиток і завдяки інклюзивності (залученню всіх до різних процесів господарювання) надасть можливість як подальших перспектив, так і особистої відповідальності та отримання якісного результату у вигляді товарів, послуг тощо.

П'яте положення свідчить про наявність врегулювання стану життя і особливостей життєдіяльності населення. Воно тісним чином пов'язано з попереднім, окреслюючи як економічну, соціальну, ресурсну, екологічну та інші проблеми. На рівні держави відповідне регулювання може бути здійснено завдяки розробки відповідних законодавчо-нормативних положень, підтримки на державному та регіональному рівнях. Це положення тісним чином перехрещується з вирішенням третього положення, а саме – вихованням громадянина країни з високими почуттями відповідальності за власну країну.

Шосте положення (узгодженість між економічним розвитком країни, темпами росту населення і її добробутом) знов таки координує з попередніми. Не врахування одного з перерахованих складових призведе до деструкції в економіці як певної галузі, так і окремої території чи країни.

Отже, підводячи підсумки аналізу всіх складових зв'язку сталого та інклюзивного розвитку, хотілося б зазначити наступне: всі вони взаємопов'язані і вирішення одного з них призводить до здійснення декількох чи практично всіх наступних. Для економіки України окреслені положення є надзвичайно актуальними і, як свідчить сьогоднішня, їх реалізація може призвести для вирішення існуючих проблем, що існують в економіці та суспільстві.

Виходячи з актуальності запровадження положень сталого розвитку, для економіки країни надзвичайно важливою виступає саме інклюзивність, яка вже широко запроваджується за кордоном. Так, корисним може стати досвід Китаю, який запровадив стратегію інклюзивного розвитку, що стала невід'ємною частиною економічних реформ китайського уряду. Починаючи з

2004 року, Китай ухвалив концепцію «гармонійного суспільства», яка базується на принципах інклюзивності: економічне зростання, рівність, сталий та стабільний розвиток. Китайське гармонійне суспільство – це демократія та законність, рівність і справедливість, довіра, співіснування людини та природи полягає в можливості дієвого контролю з боку регіональних органів управління щодо ефективного використання ресурсів, економічного зростання, екологічної стабілізації та забезпечення добробуту і відповідної життєдіяльності населення [209, с. 70].

Вагомим для України є досвід США, де впровадження інклюзивного інституту зіграло суттєву роль в модернізаційному перетворенні країни; радикальні заходи інклюзивного спрямування в період «Великої депресії» дозволили країні реалізувати підходи до узгодження між владою, бізнесом і суспільством [148].

В Індії, змістовним прикладом інструменту політики, орієнтованої на задоволення потреб малозабезпечених споживачів, слугує пропозиція щодо створення фонду інклюзивних інновацій, який надаватиме компаніям необхідний капітал для комерціалізації їх ідей. Підтримувані фондом підприємства будуть спрямовувати свої зусилля на такі сектори, такі як освіта, охорона здоров'я і сільське господарство, а також забезпечувати одночасно соціальну та комерційну віддачу. Робота цього фонду призведе до створення інноваційних рішень за рахунок спрямування основного творчого потенціалу Індії на подолання найбільш важливих проблем [150, с. 86].

Для запровадження інклюзивних положень має бути проведена реалізація комплексу заходів, які сприятимуть розв'язанню наявних соціальних та економічних проблем; підтримки підприємницької діяльності суб'єктів господарювання всіх форм власності; збільшенню обсягів інноваційних послуг, здатних задовольнити потреби населення; динамічному розвитку окремих галузей, територій та їх розвитку за рахунок внутрішнього ресурсного потенціалу. Для стимулювання ефективного використання наявних ресурсів регіону доречно підвищити рівень міжгалузевого

виробництва, забезпечити конкурентоспроможність та інноваційність в різних типах господарювання, окреслити на основі середньо- і довгострокових прогнозів перспективи їх подальшого розвитку. В результаті може бути отриманий економічний ефект від запровадження інноваційності в економіці; соціальний та екологічний результат від покращення умов життєдіяльності та проживання населення.

Р.Р. Парфілова (2018) запропонувала концепцію інклюзивного стратегічного інноваційного розвитку регіону, яка включає: розробку стратегічних пріоритетів інклюзивного інноваційного розвитку регіону; формування інституційних основ та інфраструктурного забезпечення інклюзивного інноваційного розвитку; створення системи інвестиційно-інноваційних проектів, що конкретизують зміст стратегічних пріоритетів регіонального інноваційного розвитку у взаємозв'язку зі стратегічними цілями господарюючих суб'єктів; розробка організаційно-економічних механізмів інклюзивного інноваційного розвитку економічних суб'єктів; здійснення контролю та оцінки ефективності реалізації інклюзивного інноваційного розвитку [142].

Для роботи з концепцією використовується комплекс ключових положень методологічного характеру, що визначають підхід до дослідження і організації його проведення. До складу концепції входить методологія дослідження, яка охоплює комплекс принципів дослідження, що базуються на системному підході та діалектичному методі; перелік методів проведення досліджень, куди включають різні способи збору, опрацювання та аналізу інформації; систему підходів до організації процесу дослідження, виділяючи характер дослідження залучення ресурсів, а саме описовий, теоретичний, аналітичний, емпіричний; обирають виконавців; встановлюють строки; чітко виділяють мету й завдання; в кінці формують програму дослідження.

До концептуальних засад розвитку інклюзивної економіки доречним буде включення наступних елементів:

- принципи (комплексності, системності, соціальної паритетності) – дозволяють провести аналіз, оцінювання та визначити подальші наслідки запровадження положень інклюзивності. Поряд з цим, Л.І. Федулова (2016) пропонує виділяти такі принципи інклюзивності: доступність, саморегулювання, довіра, прозорість діяльності, інтеграція потенціалів, захищеність власності, багаторівневність [206 с. 60], але для подальшого опрацювання обрано вищевказані, більш доречні у сучасних умовах і необхідні для економіки України;

- фактори (об'єктивні, суб'єктивні) – визначають процеси розвитку економіки, а також роль суспільства в цілому та окремої соціальної одиниці, зокрема, в якості господарюючого суб'єкта в соціо-еколого-економічній системі;

- функції (нормотворча діяльність, стратегічне управління, оцінювання, регулювання, контроль і моніторинг, моделювання та прогнозування) – дозволяють окреслити дієвість в подальшому напрямку розвитку для підтримки соціо-еколого-економічної системи в стані придатності для нормальної життєдіяльності населення;

- методи (системного аналізу і синтезу, порівняння, логічного узагальнення та комплексно-цільового підходу, статистично-економічного аналізу) – виступають засобами вимірювання процесу інклюзивності.

Окреслені напрацювання дозволять поетапно проаналізувати, дослідити, оцінити залучення потенціальних галузей та господарюючих суб'єктів на певній території, враховуючи соціальну, екологічну та економічну складові сталого розвитку. Незважаючи на зазначене, запропоновані загальні концептуальні засади потребують доопрацювання щодо залучення інклюзивної економіки, результати якого доречно реалізувати в Україні.

Успішність впровадження інклюзивної економіки значно залежить від дотримання його принципів та завдань, які охоплюючи увесь процес управління об'єднують його елементи в єдине ціле. Саме в результаті

проведених дій визначається його ефективність за оцінкою результатів подолання кризи та покращення соціально-економічного становища в країні.

Концептуальний підхід виступає логічною системою поглядів на досліджуване явище. За допомогою концепції визначаються базові принципи її формування. Запропоновані підходи формують концептуальний висновок про доцільність формування та впровадження принципів інклюзивної економіки в цілому (рис. 1.2).



Рис. 1.2. Концептуальні складові інклюзивної економіки
Джерело: розроблено авторами

Подальша реалізація інклюзивної економіки має базуватись на комплексному та всеохоплюючому підході, який буде проявлятися при здійсненні єдиної стратегії, що має бути призначена для забезпечення реалізації поставленої мети. Стратегія інклюзивного розвитку передбачає залучення та активної участі усіх верств населення на різних рівнях управління. Вона має відповідати таким вимогам: бути спрямованою до заходів, які формують задіяння та відповідальність населення, блокувати кризові підходи в управлінні; бути детально обґрунтованою дослідженнями та використовувати фактичні дані; залучати до роботи фахівців, професіоналів з розвитку інклюзивності; визначати цілісні підходи з включенням гнучкості до змін протягом тривалого періоду.

Концептуальним баченням інклюзивної економіки вважаємо науково обґрунтовану систему, яка містить набір трьох структурованих, логічно вибудованих рівнів, що об'єднують підходи, положення і принципи із використанням математичних інструментів та алгоритмів. Перший рівень полягає в аналізі існуючої ситуації в економіці та суспільстві, прояві кризових явищ у національній економіці, другий – у формуванні ефективного впровадження інклюзивних підходів в соціо-еколого-економічних процесах, а третій – рівень контролю за інклюзивним розвитком на усіх рівнях реалізації та управління.

Особливістю розробки системи реалізації інклюзивної економіки повинно бути застосування різноманітних важелів впливу в єдиній взаємоузгодженій складовій. При цьому формування концептуальних основ інклюзивної економіки має стати підґрунтям для розробки відповідної стратегії.

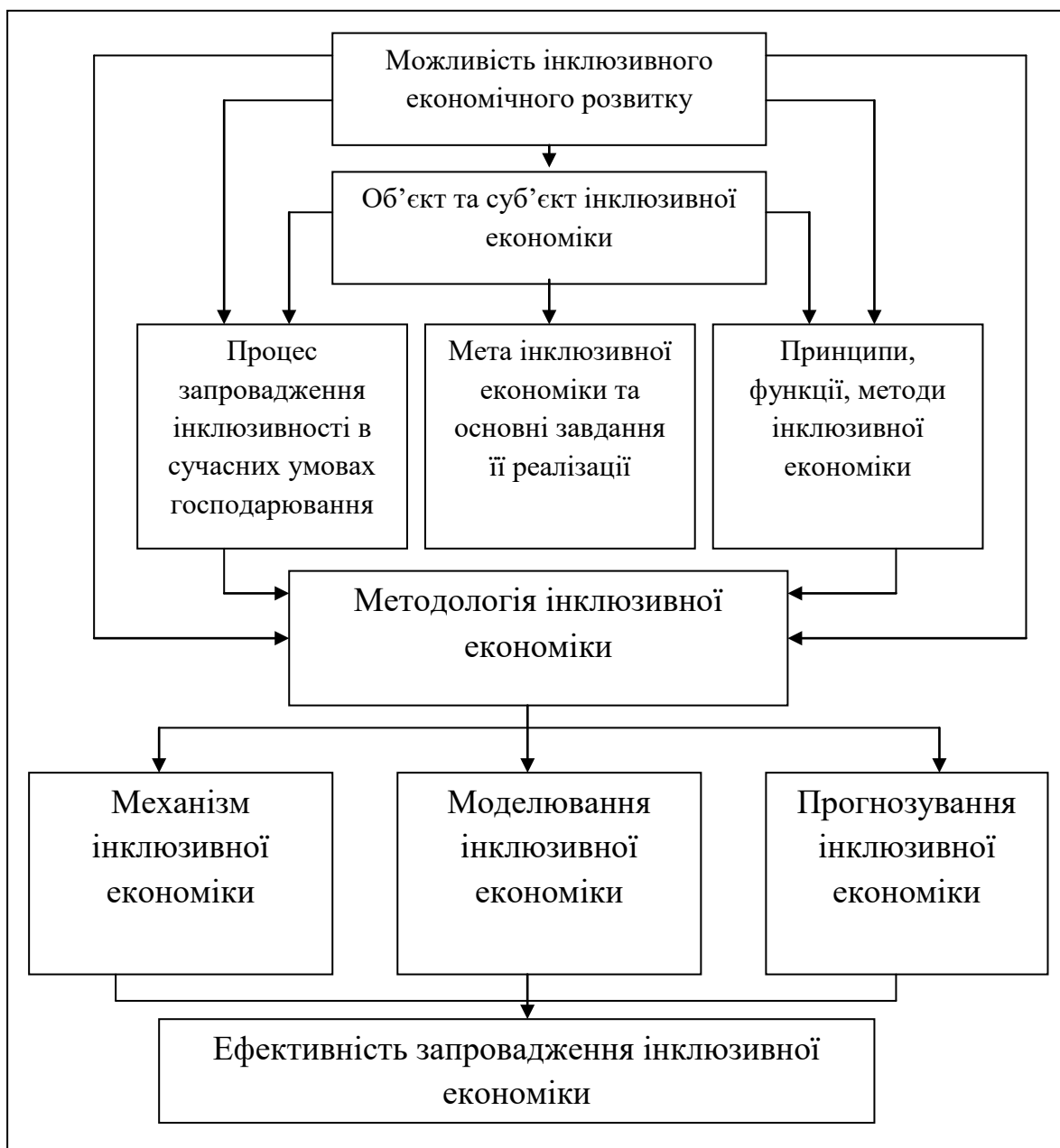
Зважаючи на наслідки кризових процесів в сучасних умовах господарювання, формування концепції інклюзивної економіки має послідовно проходити п'ять етапів:

- перший етап: визначення поняття «інклюдія», діагностика та виявлення можливостей розвитку інклюдивної економіки в цілому та в розрізі соціально-економічної та політичної сфер, в т.ч. для окремих галузей;
- другий етап: обрання критеріїв для аналізу та оцінки окремих галузей і сфер діяльності, підбір відповідних критеріїв;
- третій етап: з'ясування причин, що обумовлюють розвиток інклюдивної економіки та імовірність подолання негативних моментів при запровадженні інклюдивності в процесі господарювання;
- четвертий етап: оцінка всіх можливих методів запровадження та розвитку інклюдивної економіки;
- п'ятий етап: побудова моделі розвитку інклюдивної економіки та її апробація.

Всі ці етапи мають важливе інформаційне навантаження та взаємопов'язані між собою.

При більш детальному дослідженні опрацьованих вище складників та з урахуванням вхідної та вихідної інформації отримані результати доречно включити до концептуальної схеми розвитку інклюдивної економіки, яка представлена на рисунку 1.3.

На основі опрацьованих наукових джерел запропоновано формування концепції розвитку інклюдивної економіки, що визначатиме організаційно-економічне забезпечення та відповідний механізм її вдосконалення, побудовану на засадах сталого розвитку за певними етапами, і з визначеною метою, завданнями, базовими принципами, основними методами та необхідними інструментами.

Узагальнюючи теоретико-методологічні підходи до розвитку інклюдивної економіки визначимо, що метою запропонованої концепції є досягнення стану економіки, яке спрямоване на залучення всіх верств населення до загальногосподарського процесу і побудовано на принципах сталого розвитку.

Враховуючи положення теорії національної економіки та теорії, ця

концепція передбачає етапність становлення та розвитку інклюзивної економіки із застосуванням заходів залучення населення до процесу господарювання на основі систематизації теоретико-методологічних напрацювань і світового досвіду, що дозволить побудувати організаційно-економічний механізм розвитку інклюзивної економіки для України та розробити відповідну модель, результатом апробації якої виступатимуть очікувані результати: сприяння інклюзивному та сталому економічному зростанню, повній і продуктивній зайнятості та гідній праці для всіх верств населення для підвищення добробуту.

Отже, концепція розвитку інклюзивної економіки ґрунтується на таких постулатах:

- особи з обмеженими можливостями або ті, які знаходяться поза межею бідності чи на рівні зубожіння, не повинні бути виключеними з загальногосподарського процесу;

- для залучення всіх зацікавлених осіб до загальногосподарського процесу виникає потреба модернізації у техніко-технологічних процесах та впровадженні інноваційних підходів у сфері послуг та галузевій політиці;

- максимальна ефективність властива тим заходам, які максимізують розвиток національної економіки в цілому, та окремих галузей, зокрема.

Концепція інклюзивної економіки не зводиться тільки до здійснення права на працю осіб з обмеженими можливостями; більше того, виключення з процесу господарювання через інвалідність, випробовується особами з інвалідними ознаками, не тільки являє собою дискримінацію, а й перешкоджає їх змістовній участі на рівні з іншими в усіх сферах суспільного життя. У прагматичному сенсі мова йде про надання рівних можливостей всім без винятку особам. У кожній країні багато що залежить від того, чи є законодавчі документи з прав людини частиною внутрішнього національного законодавства. Звичайно, таке включення означає неможливість порушення зобов'язань з інклюзивності – ні приймаючим ці зобов'язання державою, ні іншими сторонами.



Рис. 1.3. Концептуальна схема розвитку інклюзивної економіки

Джерело: розроблено авторами

1.3. Організаційно-економічний механізм розвитку інклюзивної економіки

Запровадження та вдосконалення існуючих підходів інклюзивності в умовах нестабільної ситуації в Україні потребує формування механізму розвитку інклюзивної економіки. Такий механізм має базуватись на системній основі і спрямований поєднувати при необхідності як нормативні підходи, так і прямі та опосередковані заходи впливу на соціум, середовище, господарську діяльність.

Формування нової світоглядної парадигми (парадигму сприймаємо як теоретико-методологічну модель, певну систему понять і уявлень, які властиві даному періоду розвитку науки, культури, цивілізації [30, с. 415] інклюзивного розвитку є політичною та практичною моделлю розвитку країни, яка формує максимальні можливості для працевлаштування більшості громадян та участі їх у всіх сферах життєдіяльності країни і забезпечує справедливий розподіл результатів праці. Аргументацією такого сприйняття парадигми інклюзивного розвитку виступає доступ до можливостей, де гідний рівень оплати праці сприятиме доступу до освіти, медицини та створюватиме передумови до інклюзивного розвитку. Інклюзивна модель розвитку повинна гармонізувати людський, природний і виробничий капітал за кількісними та якісними параметрами на основі системного, діяльнісного та інституційного підходів. Систематизація досліджень надала можливість В.В. Опалько (2019) сформулювати основи моделі (парадигми) інклюзивного розвитку України [125].

У запропонованій моделі виділено блоки: системний, діяльнісний та інституційний, які пов'язані між собою (рис. 1.4). В.В. Опалько зазначає, що окремі складники відіграють значну роль у формуванні інклюзивного розвитку. Так, інклюзивні інституції покликані вирішувати справи, важливі для всієї спільноти, дають змогу і заохочують брати участь великій масі людей в економічній діяльності, щоб найкраще використовувати їхні таланти



Рис. 1.4. Структурні елементи парадигми інклюзивного розвитку

Джерело: побудовано за [125]

та навички, а також дати можливість людям вибирати те, чого вони хочуть. Інклюзивна політика, своєю чергою, впливає на процес міжсуб'єктної взаємодії в інклюзивному середовищі і сприяє (не сприяє) розвитку за об'єктивних умов, а також суб'єктивних чинників, до яких належить інклюзивна суспільна свідомість (діяльнісний блок) [125].

Науковець зазначає, що до суб'єктів соціуму, що транслюють інклюзивну політику в суспільство, належать, перш за все, органи влади й управління, представники роботодавців, керівники, педагогічні працівники установ, самі інваліди та інші стейкхолдери. Об'єктивні умови і суб'єктивні чинники сприяють формуванню певного інклюзивного середовища, а потім – інклюзивної поведінки, а також його закріплення у формі інклюзивних практик. Усе це разом забезпечує результативність (ефект) інклюзивного розвитку. Запропонована модель інклюзивного розвитку включає три основних блоки-концепції: системний (інклюзивна політика, освіта, управлінські суб'єкти, інклюзивне середовище, інклюзивні практики); інституційний (якісна інфраструктура, інклюзивні інституції на всіх рівнях, антидискримінаційні заходи); діяльнісний (діяльність людини, спрямована на становлення його інклюзивної свідомості, інклюзивної поведінки і розвитку особистості). Усі блоки (системний, діяльнісний та інституційний) взаємопов'язані між собою, що дає змогу комплексно оцінити кінцеві результати. Автор зазначає, що розроблення нової парадигми інклюзивного розвитку в Україні дасть змогу здійснити комплекс заходів, спрямованих на скорочення нерівності та створення умов для збалансованого економічного зростання економіки. Комплексний аналіз соціально-економічного розвитку інклюзивної моделі в подальшому дасть змогу зробити висновки про результативність емпіричної моделі реалізації інклюзивної політики та розробити й обґрунтувати науково-практичні рекомендації щодо її оптимізації та вдосконалення [125].

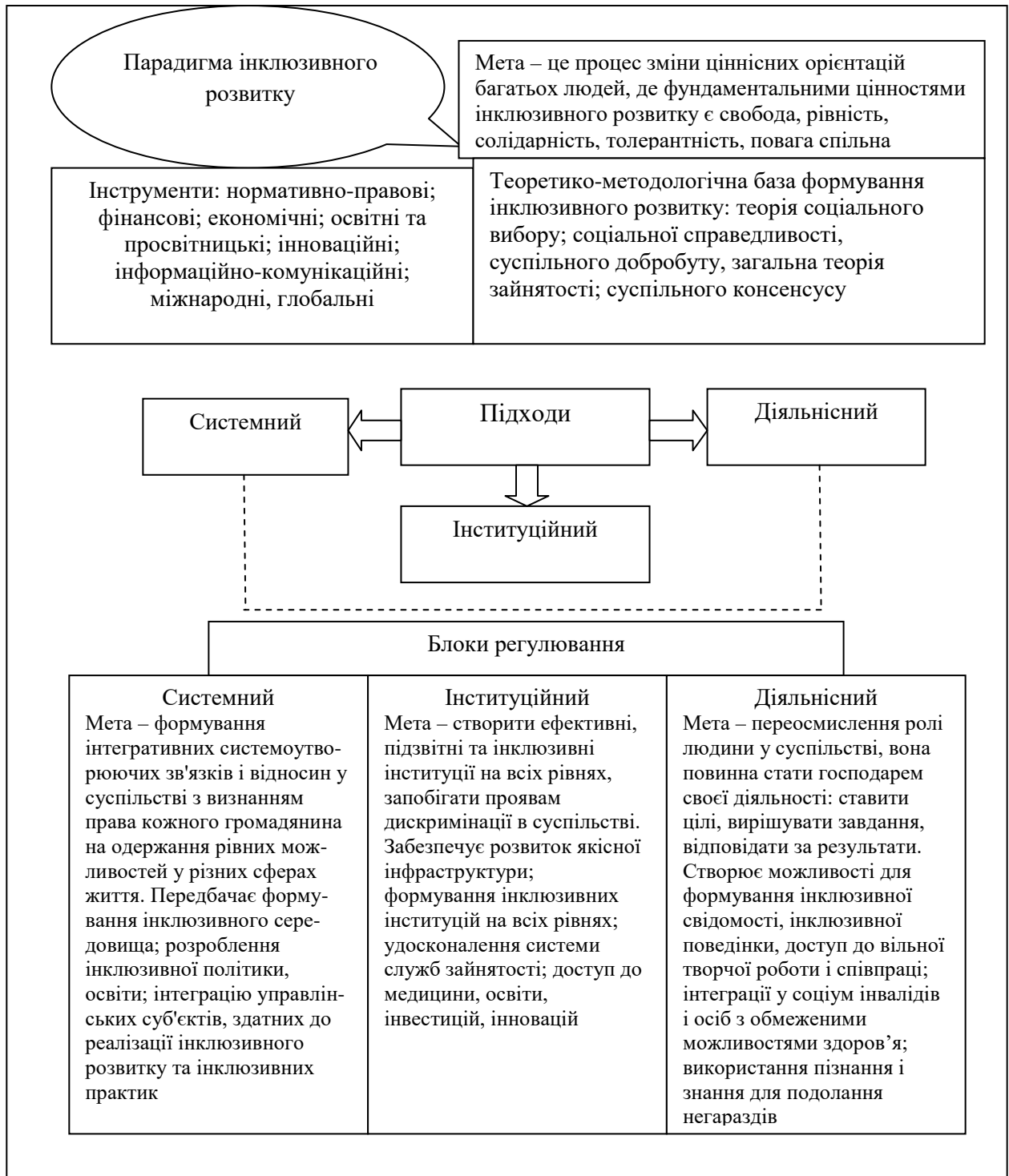
Організаційно механізм забезпечення розвитку інклюзивної економіки віддзеркалює певний набір основних положень, які визначають як саме потрібно організувати систему, що й складає ринкову частину організаційно-економічного механізму. Взаємодія між наявним потенціалом і суспільством відбувається, як правило, через виробництво, утворюючи цілісну соціо-еколого-економічну систему, яка є умовою життєдіяльності людей. В запропонованій системі найважливішою домінантою постає єдність трьох складових: ресурсів, населення і господарства, тому під соціо-еколого-економічною системою розуміється сукупність взаємопов'язаних елементів демографічного, соціального, природничого, виробничого та інституційного характеру, без яких її існування неможливо.

Соціо-еколого-економічна система, з одного боку, передбачає вдосконалення виробництва, що обумовлює техніко-економічні відносини; з другого – оновлення відносин між людьми, що складаються з приводу визначення можливостей і перспектив, а з третього – бережне ставлення до ресурсного потенціалу, високий рівень свідомості та духовного розвитку, здоров'я й позитивних демографічних процесів. У деяких випадках в науковій літературі соціо-еколого-економічну систему називають регіоном, підкреслюючи, що вона регулюється інституціональним середовищем і спрямована на формування стійкого розвитку кожної з підсистем: соціальної, екологічної та економічної [96], а іноді соціо-еколого-економічній системі додають регіональний аспект. Зокрема, П.М.Нестеров та А.П. Нестеров (2002) виділяють регіональну еколого-економічну систему, визначаючи її як «организационное сочетание устойчивых технических, экономических, биологических и других типов связей, централизованных на определенной территории», розглядаючи в якості компонент даної системи суспільства, його життєдіяльність і природне середовище [121, с. 14]. О.П. Санжина та С.О. Єршова (2000), розглядаючи регіональну соціо-еколого-економічну систему, підкреслюють, що вона відображає комплексний підхід і враховує у рівній мірі всі фактори та взаємовідносини, що утворюються між

середовищами. При цьому у межах виділених систем авторки виділяють наступні структурні елементи: населення і його середовище існування, а також природно-ресурсну, виробничу, соціальну, організаційну та інформаційну підсистеми [164, с. 15]. Аналогічну точки зору підтримує А.П.Воронцов (2002), розглядаючи еколого-економічну систему як територію, «на которой в необходимом сочетании функционируют экологические, экономические и социальные системы при совместном использовании природных и производственных ресурсов» [46, с. 203]. О.П.Добровольська (2007) надає визначення регіональним еколого-соціально-економічним системам, розглядаючи їх як «объективно существующее, структурно-иерархическое сочетание аспектов экологического, социального, экономического характера, функционирующее в пределах региона на основе экономических, эколого-экономических, социально-экологических, экологических, социально-экономических и социальных связей» [64, с. 68]. І.П. Нужина та О.Б. Юдахіна (2008) зазначають, що найважливішою ознакою еколого-економічної системи виступає регіональність, розвиток на певній території. Вони пропонують цілком логічний розгляд такої системи: «...как интегральной территориальной системы мезоуровня, объединяющей совокупность взаимодействующих разнородных объектов (элементов), образующих экологическую и экономическую подсистемы, а также совокупность взаимосвязей между объектами (элементами) и процессами» [123, с. 55]. Тому у подальших дослідженнях не будемо виходити за межі запропонованих підходів у визначеннях соціо-еколого-економічних систем та принципів сталого розвитку.

Акцентуючи увагу на необхідності впровадження та розвитку інклюзивної економіки, яка базується на трьохскладовій соціо-еколого-економічній структурі, що відповідає положенням сталості, важливо підкреслити необхідність відповідної регуляторної політики, яка б в

обов'язковому порядку включала б регулювання соціального, екологічного та економічного напрямків.

Змістовна схема визначення сутності регуляторної політики розвитку інклюзивної економіки, визначальними положеннями якої є принципи сталого розвитку, подана на рисунку 1.5.



Рис. 1.5. Трьохскладова схема регуляторної політики розвитку інклюзивної економіки
Джерело: побудовано авторами

Регуляторна політика розвитку інклюзивної економіки спрямована на досягнення оптимального регулювання державою процесів запровадження інклюзивності, формування відповідної законодавчо-нормативної бази і може здійснюватись шляхом залучення законодавчо-правових та нормативних регуляторів на національному рівні.

Для забезпечення розвитку інклюзивної економіки застосовано використання організаційно-економічного механізму, що розглядається як

сукупність прийомів, методів, інструментів та важелів, за допомогою яких регулюється даний процес.

Організаційно-економічний механізм виступає засобом зв'язку між об'єктивними законами та суб'єктивною господарською діяльністю. Організаційні механізми складаються з двох блоків: правового та управлінського. До основних елементів першого належать: низка нормативно-правових документів, постанов, декретів та указів уряду; розпоряджень відповідних міністерств і відомств. Основними елементами другого блоку виступають: аналіз та оцінки реальної ситуації в національній економіці чи її окремих галузях, сферах; інформаційне забезпечення; експертиза та аудит; маркетинг, інфраструктура та послуги (рис. 1.6).



Рис. 1.6. Механізм розвитку інклюзивної економіки

Джерело: побудовано авторами

Для ефективного функціонування економічного механізму необхідні: науково-практична основа, закладена в цільових програмах; правова база; фінансова основа, яка діє через систему рентних платежів та податкову систему; організаційна структура по усій вертикалі влади та інформаційне і кадрове забезпечення.

Доцільність запровадження механізму розвитку інклюзивної економіки полягає у забезпеченні високих темпів та стабільності економічного росту,

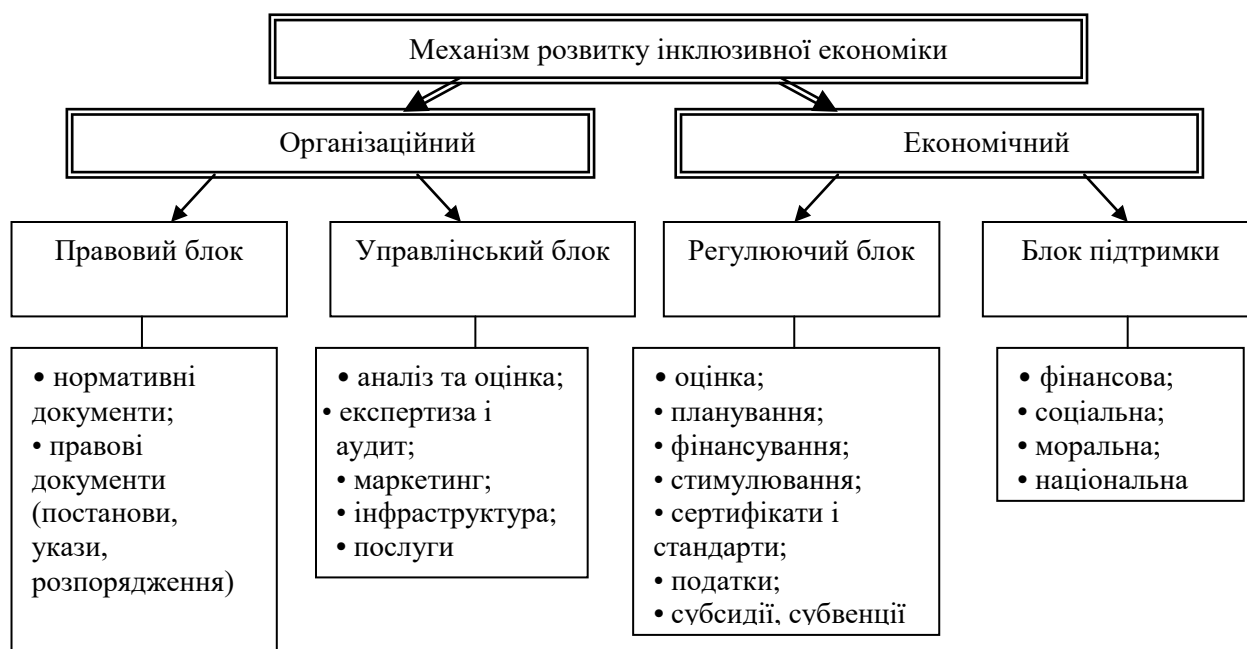
підвищенні добробуту населення країни чи регіону при впровадженні положень інклюзивності, що сприятиме стабілізації соціально-економічній ситуації. Цей механізм повинен містити: сукупність взаємозалежних фінансово-економічних способів; систему державного контролю і регулювання, що відповідають вимогам зниження матеріало- та енергоємності виробництва, сфери послуг, побуту; політику підтримки на державному і галузевому рівнях. Вимоги сталого розвитку висувають нові правила до праці і доводять необхідність організаційно-економічного механізму розвитку інклюзивної економіки. Дослідження наукового доробку, стосовно розвитку інклюзивної економіки, дозволило обґрунтувати застосування поняття «організаційно-економічне регулювання розвитку інклюзивної економіки», як певного інституту, що функціонує для повноцінної оцінки діяльності суб'єктів господарювання та спрямовує їх поведінку на інклюзивності; дозволяє визначити основні інституціональні чинники організаційно-економічного забезпечення регулювання розвитку інклюзивної економіки – ендогенні та екзогенні. До перших належать: ресурсний потенціал; рівень комплексності; галузеві особливості та структура господарювання; потенціал розвитку; засади самоврядування; стратегія розвитку; до других – стандарти державної політики; тенденції на ринках товарів і послуг; пріоритети державної політики соціально-економічного розвитку.

В результаті проведених досліджень запропонована необхідність створення механізму організаційно-економічного розвитку інклюзивної економіки як пріоритету державної політики соціо-еколого-економічного спрямування, стратегічною метою якого визначено досягнення сталості (рис. 1.7). Організаційно-економічний механізм приводиться в дію за допомогою системи спеціальних регуляторів, які включають: нормативно-правові, адміністративно-організаційні та економічні. Всі перелічені регулятори можуть діяти як окремо, так і в єдиній системі, але при останньому варіанті досягається найефективніший результат (рис. 1.8).



Рис. 1.7. Структура організаційно-економічного механізму розвитку інклюзивної економіки
Джерело: розроблено авторами



Рис. 1.8. Система державного регулювання інклюзивної економіки
Джерело: розроблено авторами

Нормативно-правові – регулюють процес інклюзивності на основі дії загальнодержавного законодавства; правові – визначають порядок залучення трудових резервів до об’єктів господарювання, їх взаємодії із іншими суб’єктами; економічні – виступають у якості фінансової та управлінської підтримки запровадження інклюзивних положень та оновлення виробництва і сфери послуг.

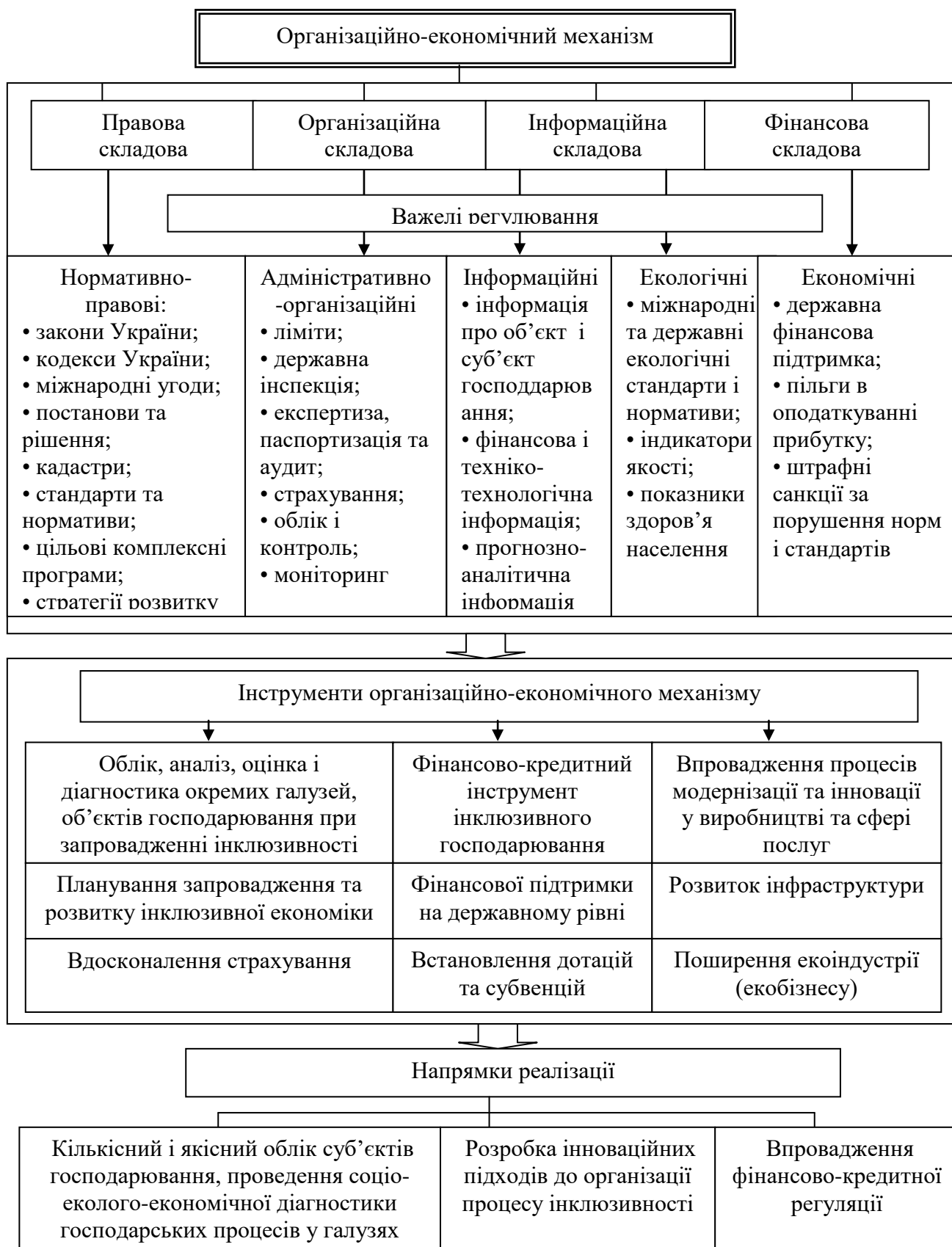
Скорочення бідності та нерівності є головною метою інклюзивного розвитку. В його основі лежить також необхідність забезпечення участі всіх верств населення країни у процесі зростання як з точки зору прийняття рішень, так і у формуванні факторів зростання. Повинні бути створені рівні можливості для усього населення в реалізації власного людського потенціалу незалежно від місця проживання і соціально-економічних умов, статі і віку. Інклюзивне зростання має ширші цілі, ніж збільшення ВВП. Воно спрямоване на розвиток людини, підвищення її добробуту та зниження рівня бідності та нерівності, вимагає активної участі в економіці людського ресурсу, а також підкреслює, що населення країни повинно впливати не лише на результати розподілу ВВП, але й на його виробництво.

Рекордні темпи зростання світового ВВП у 1990-х і 2000-х роках не змогли вирішити проблем бідності, безробіття, нерівності. Так, у

доповіді ООН «Забезпечення стійкого прогресу людства: зменшення вразливості й формування життєстійкості» за 2014 рік зазначається, що 2,2 млрд людей у світі живуть на межі або за межею бідності [256, с. 3].

Економічна криза, яка розпочалася в Україні у 2014 році, призвела до того, що рівень бідності нині є вищим, ніж п'ять років тому. Про це заявила директор Світового банку з питань України, Білорусі та Молдови Сату Кахконен. «Якщо у 2014 році за межею бідності жили 15% населення України, то сьогодні – 25 %. Однак є реальний шлях виходу з кризи. Це завершення розпочатих і реалізація нових реформ, чи буде це галузь охорони здоров'я, створення Вищого антикорупційного суду, незалежних наглядових рад у держбанках, а це половина всього банківського сектору країни, щоб кредити не розходилися по «своїм» людям. Україна зробила крок у реформуванні різних сфер, і їй не можна зупинятися», - зазначила Кахконен. [29].

В Україні бідними офіційно вважаються люди, які мають прибуток, що становить менш ніж 75% середнього прожиткового мінімуму.

Внаслідок економічної кризи в Україні зростає рівень бідності. Про це йдеться в прогнозі Світового банку. Як зазначається, бідність розрахована на основі міжнародної межі бідності в 5,5 доларів в день, є найнижчою в Україні та, як очікується, виростає на 0,2 в.п. у 2020 році до 2,3%. При більш високих порогах зростання бідності буде більше. При цьому очікується, що рівень бідності, який буде розрахований на основі національної межі бідності Світового банку для України, збільшиться на 2 в.п. у 2020 році. «Стійке економічне зростання необхідне для зниження рівня бідності в середньостроковій перспективі», – йдеться в документі. Крім того, Світовий банк прогнозує падіння економіки України у 2020 році на 5,5%, що на 2% нижче, ніж прогноз скорочення валового внутрішнього продукту, який банк давав у квітні (3,5%) [48].

В розпорядженні Кабінету міністрів України від 03 березня 2020 р. № 202-р «Про затвердження плану заходів на 2020 рік з реалізації Стратегії

подолання бідності» передбачено ряд заходів підвищення дієвості політики зайнятості, запобігання довготривалому безробіттю [155].

За офіційними даними, чисельність зайнятого населення в Україні у 2017 році становила 16,2 млн осіб. Безробітних налічувалося 1,698 млн осіб, із них 652,6 тис. – жінки. Не реалізують свій потенціал для отримання доходу, тобто є безробітною частиною економічно активного населення, 9,5 % громадян України. У 2018 і 2019 роках чисельність зайнятого населення збільшилась і відповідно становила 16,4 і 16,6 млн осіб. Безробітних налічувалось у 2018 р. – 1,579, а у 2019 р. – 1,578 млн осіб. Безробітною частиною економічно активного населення у ці роки були 8,8% та 8,2% громадян України [129].

Важливою метою інклюзивного зростання є збільшення ступеню участі усіх громадян соціуму у процесі економічного зростання і справедливий розподіл його результатів. Таким чином, інклюзивний сталий розвиток заснований на такому типі економічного зростання, який дозволяє відчувати його результати кожному члену суспільства, охоплюючи усі сфери його життя. Країни ЄС поставили завдання інклюзивного розвитку в центр програми «Європа-2020», в якій зазначається, що зростання має бути інтелектуальним, сталим та інклюзивним, базуватися на залученні до відповідних процесів усіх секторів економіки, усіх верств суспільства для досягнення високого рівня зайнятості, продуктивності та соціальної єдності. Для реалізації цих пріоритетів було сформовано пакет з п'яти цілей у таких сферах: зайнятість, інновації, зміна клімату та енергетика, освіта, боротьба проти бідності та соціального відчуження. Стратегія «Європа-2020», яка наразі реалізується в ЄС, країни-члени прагнуть до розумного, стійкого та інклюзивного зростання, яке має трансформувати їх економіку, забезпечити соціальний прогрес та подолати структурні проблеми. Спільними зусиллями було визначено, що лише такий тип зростання гарантуватиме високий рівень зайнятості, продуктивності та соціального згуртування для європейських громадян. Детальніше розглядаючи основні цілі Стратегії «Європа-2020»

слід зазначити наступне:

- розумне зростання передбачає розвиток економіки, яка базується на знаннях;
- стійке зростання передбачає ефективне використання ресурсів та підвищення важливості екологічної складової економічного розвитку;
- інклюзивне зростання передбачає високий рівень зайнятості, а також соціальне та територіальне згуртування.

Завданнями інклюзивного зростання було визначено досягнення 75 %-го рівня зайнятості населення у віковій групі 20-64 роки, зменшення ризику бідності для 20 млн. громадян Європейського Союзу, принаймні 40% молодого покоління має мати вищу освіту, 3% ВВП ЄС слід інвестувати в НДДКР [227, с. 3-4]. Слід зазначити, що саме жінки є вразливою категорією населення ЄС, коли йдеться про зайнятість та ризик бідності. Зокрема, за даними Євростату у 2017 році, зайнятість серед чоловіків становила – 78 %, а серед жінок лише – 67 %; у 2018 році – відповідно: 78,3% и 66,5%. Цей показник у гендерному розрізі варіювався серед країн-членів ЄС, найбільшим він був на Мальті – 61 % і 85 %, а найменшим – у Литві 76 % і 77 % [247]. На рівні ЄС рівень безробіття становив 7,0% серед жінок та 6,4% серед чоловіків у 2019 році [248].

В Україні кількість безробітних серед жінок становила у 2018 р. 635,4 тис. осіб, що на 17,2 тис. менше, ніж у 2017 р., а у 2019 р. цей показник складав 679,8 тис. осіб, отже на 27,2 більше, ніж у 2017 р [129]. За даними Державної служби статистики рівень безробіття серед жінок в Україні у 2018 р. становив 7,4%, а у 2019 р. – 7,9%, що на 0,9% більше ніж в країнах Євросоюзу.

Гендерний розрив у зайнятості можна пояснити тим, що жінки переривають трудову діяльність задля материнства, або повністю присвячують себе домашньому господарству після заміжжя [41]. Відтак створення умов для поєднання материнства та кар'єри, а також подолання

патріархальних стереотипів щодо ролі жінки в суспільстві допоможуть зменшити гендерний розрив у зайнятості в ЄС.

Гендерний розрив ризику бідності існує у всіх вікових групах, але найбільшим він є серед громадян у віці 65+, адже жінки мають нижчі пенсії, що пов'язано з нижчим рівнем зайнятості, нижчими заробітними платами та вищим рівнем часткової зайнятості впродовж їх життя [240]. Гендерний розрив в оплаті праці є наслідком, як сегрегації в освіті та відповідно на ринку праці, так і прямої дискримінації. Так, жінки рідше обирають спеціальності, які користуються високим попитом на ринку праці і гарантують високу заробітну плату (наприклад, напрям STEM-наука, технологія, інжиніринг, математика), а надають перевагу гуманітарному спрямуванню освіти і відповідним низькооплачуваним професіям. Відтак, заохочення дівчат до навчання та роботи в галузі STEM є важливим елементом подолання гендерного розриву в оплаті праці. Окрім того, жінкам важко поєднувати професійну кар'єру та виконання неоплачуваних домашніх обов'язків, тому вони частіше обирають часткову зайнятість. Інструменти ЄС задля подолання цієї диспропорції є обмеженими, адже його інституції не можуть втручатися в особисті сімейні відносини, проте просвітницькі кампанії у цьому напрямі можуть мати позитивний ефект. Гендерний розрив існує також на топ-посадах в політиці та бізнесі, адже досі існують стереотипи, що чоловіки є кращими керівниками, ніж жінки. Тим не менше, запровадження гендерних квот в політиці та керівництві компаній поступово зменшить розрив у цьому напрямі. Отже, досягнення гендерної рівності є важливим пріоритетом задля інклюзивного розвитку країн, адже жінки більше потерпають від бідності та мають нижчу зайнятість. Для того, щоб зменшити ризик бідності та підвищити зайнятість серед жінок в ЄС створюють умови для поєднання материнства і кар'єри, активно залучаючи до виховання і догляду за дітьми чоловіків. В Україні потрібно боротися з патріархальними стереотипами; заохочувати жіноцтво до освіти та роботи у

високооплачуваних галузях; впроваджувати гендерні квоти в політиці та управлінні компаніями.

Таким чином, *основними цілями інклюзивного сталого розвитку є:*

- не просто збільшення ВВП, але й всебічний розвиток людського капіталу;
- високий рівень зайнятості населення, інвестування до різних галузей та сфер діяльності;
- скорочення нерівності та бідності, вдосконалення системи соціального захисту, підвищення якості життя громадян, особливо найбільш незахищених верств населення: дітей, жінок, людей похилого віку;
- розвиток соціальної активності, підвищення участі громадян в економічному житті, а не тільки в розподілі та споживанні доходу;
- захист навколишнього середовища, підвищення ефективності використання ресурсів, перехід економіки на «зелені принципи»;
- поширення переваг економічного зростання на всі регіони країни, територіальна єдність країни з позицій рівня економічного розвитку та якості життя;
- територіальне вирівнювання та усунення регіональних диспропорцій.

Два останні положення щодо цілей інклюзивного розвитку, у яких підкреслюється посилення ролі всіх територій при вирішенні проблем економічного зростання, набувають особливого значення в умовах реформи децентралізації, що відбувається в Україні. Підкреслимо, що до процесу інклюзивного розвитку повинні бути залучені всі сектори економіки (не тільки високотехнологічні) та всі складові інфраструктури країни, а також всі регіони і території. Ефективність інклюзивного розвитку регіонів у визначальній мірі залежить від структурної, інвестиційної, інституціональної, соціальної, природоохоронної, фінансової, зовнішньоекономічної політик національного рівня. Від того, наскільки будуть збалансовані ці політики, залежить комплексний пропорційний розвиток економіки країни та її регіонів. Це обумовлено тим, що регіон є не тільки підсистемою соціально-

економічного комплексу країни, а й відносно самостійною його частиною із закінченим циклом відтворення, особливими формами прояву стадій відтворення й специфічними особливостями соціальних і економічних процесів.

Реальний рух до сталого інклюзивного розвитку економіки неможливий без ефективних інститутів, що потребує поглиблення інституціональних перетворень, створенням системи ефективних інститутів і їх активної взаємодії. З позицій інклюзивного розвитку може діяти нова інституціональна одиниця – інститут об'єднаних територіальних громад. Цей інститут повинен забезпечувати широку участь громадян у процесах життєдіяльності територіальних громад та управління ними; формувати ефективні механізми підвищення і розподілу доходів, і бюджетних коштів зокрема; призводити до ефективного вирішення проблем підвищення якості життя населення регіонів, особливо сільського.

В контексті досягнення цілей інклюзивного розвитку актуальною для України є проблема подолання глибокої диспропорційності соціально-економічного простору, зменшення територіальних асиметрій. Подальший розвиток регіонів потребує формування інвестиційно-інноваційної інфраструктури, яка має об'єднувати інвестиційну та інноваційну діяльність в єдине ціле з метою спрямування інвестиційного ресурсу на започаткування інноваційних виробництв, створення конкурентоспроможної продукції та впровадження високих технологій.

Важливим інституціональним фактором інклюзивного розвитку виступає ефективна економічна політика. Державне регулювання регіональним розвитком має бути системним, непрямим, рекомендаційним і головне – стратегічним. Соціально-економічна політика – це певні цілі і принципи дії адміністрації і регіональних економічних суб'єктів, а також напрями та пріоритети їх діяльності, які базуються на загальнонаціональній стратегії і враховують загальнодержавні інтереси. Комплексні адресні плани, що охоплюють всю національну економіку, повинні включати індикативні

показники та цільові орієнтири, систему регіональних завдань, перелік проектів і програм, контрольні баланси виробництва та розподілу стратегічно важливих ресурсів і продуктів, стратегічну прогнозу інформацію, систему стабільних економічних, фінансових, соціальних, екологічних нормативів та інші інструменти регуляторного впливу. Це більш конкретно можливо досягти при реалізації організаційно-економічного механізму розвитку інклюзивної економіки.

Важливим є використання досвіду проведення державної політики світового зразка з чітким розмежуванням повноважень між ланками управління та державними органами влади і місцевим самоврядуванням. Важливими недоліками, що стримують інклюзивний розвиток в Україні є: безсистемність та непослідовність формування державної економічної політики; недостатня нормативно-правова підтримка та регулювання діяльності суб'єктів господарювання; відсутність державної системної підтримки інклюзивного розвитку на регіональному та галузевому рівнях; низький рівень фінансування на створення нових робочих місць; відсутність інституційних умов взаємовідносин між учасниками господарського процесу; відсутність адекватного потребам інклюзивного розвитку реформування освіти; відсутність капіталовкладень в інновації. В даному випадку на допомогу приходять адміністративно-організаційні регулятори, що обумовлені дією нормативно-правових та економічних. При активно функціонуючій законодавчо-нормативній системі та економічних важелях, доцільним виступає становлення радикальних заходів щодо запровадження досліджень, планування, моделювання та прогнозування діяльності суб'єктів господарювання при впровадженні інклюзивності, а також повноцінно діють контролюючі засоби з розвитку інклюзивної економіки.

На основі вищеподаного можна визначити основні завдання організаційно-економічного механізму розвитку інклюзивної економіки, до яких входять:

- забезпечення умов для формування максимально можливих фінансових ресурсів на впровадження та розвиток інклюзивної економіки;
- організація стимулювання і регулювання процесу інклюзивності як фінансовими, так і соціальними методами;
- створення ефективної дієвої системи управління розвитком інклюзивної економіки;
- реалізація державних інвестиційних програм з розвитку інклюзивної економіки.

Організаційно-економічний механізм ґрунтується на системній основі і спрямований поєднувати при необхідності як нормативні підходи, так і прямі та опосередковані заходи впливу на економіку та населення. В запропонованій системі найважливішою домінантою постає єдність трьох складових: ресурсів, населення і господарства. В умовах розвитку ринкової економіки доцільно підкреслити на вагомість ресурсного підходу економіки та полярному розгалуженні при використанні й відтворенні ресурсів, коли перше використання відноситься до економічної сфери, а друге – до неекономічної, що спричиняє незбалансований розвиток соціо-еколого-економічної системи. Результатами комплексного підходу має стати постійно поновлювальна система дій, яка б своєчасно формувала цілі розвитку інклюзивної економіки та функціонувала на рівні державних і регіональних стратегій, проектів та програм розвитку.

Отже, розроблено організаційно-економічний механізм розвитку інклюзивної економіки, який є відкритою, динамічно інтегрованою системою взаємодії суб'єктів, об'єктів і цільових орієнтирів. Він дозволяє проведення регуляторної політики господарювання на національному та галузевому рівнях, що повинні ґрунтуватись на впровадженні інноваційних досягнень, пов'язаних з підвищенням ефективності господарської системи в умовах ринкового середовища.

1.4. Обґрунтування моделювання розвитку інклюзивної економіки

Сучасна економіка характеризується трансформаційними процесами. Економічні системи еволюціонують в часі, в них відбуваються структурні зміни, тому застосування методів моделювання практично дозволяє проробити можливий варіант при кризовій ситуації, а побудова адекватної моделі та її аналіз – можливість опрацювання в складних умовах та варіантів виходу з кризи, відновлення стабільності та забезпечення дієвості.

Моделювання – це відтворення або імітація поведінки будь-якої реально існуючої системи на спеціально побудованому, за певними правилами її аналога або моделі [126]. Моделювання в економіці суттєво відрізняється від процесів моделювання техніки, це чисто теоретичний процес, який вимагає від дослідника глибоких знань проблеми, яка вивчається, вміння правильно врахувати і зафіксувати в моделі ті фактори, які відображають її економічну сутність. Окрім цього, дослідник повинен добре володіти знаннями і вмінням проводити математичний аналіз і вміти математично інтерпретувати зв'язки, залежності між результативними показниками і факторами, які на них впливають.

Моделювання – це основний специфічний метод науки, що застосовується для аналізу та синтезу систем управління, а також особливий пізнавальний спосіб, коли суб'єкт дослідження замість безпосереднього досліджуваного об'єкта пізнання обирає чи створює подібний до нього допоміжний об'єкт – образ чи модель, досліджує його, а отримані нові знання переносить на об'єкт-оригінал. Завдяки активній ролі суб'єкта сам процес моделювання має творчий, активний характер [42, с. 384].

Моделювання економічних процесів необхідне для однозначного формулювання та вирішення проблеми, що потребує надзвичайно важливого рішення для суспільства в певний час. Технологія моделювання розвитку економіки є найважливішим інструментом, який дозволяє залучати інноваційні підходи до вирішення проблемних питань та формуванні

перспектив подальшого розвитку. Визначення сутності моделей та процесу моделювання надає підстави говорити про те, що мистецтво побудови економіко-математичної моделі полягає в тому, щоб узгоджувати якомога більшу лаконічність у її економіко-математичному описі з достатньою точністю модельованого відтворення тих сторін аналізованої економічної реальності, які, власне, і цікавлять дослідника згідно із поставленими цілями та висунутими науковими гіпотезами.

Питання подальшого дослідження моделювання базуються в працях Григорука П.М., Жлуктенко В.І., Наконечного С.І. і Савіної С.С., Холода Б.І., Ткаченко В.А. і Гармидер Л.Д., Равневої О.В. і Голіяд Н.Ю. та ін., які пропонували підходи при формуванні моделей, що ґрунтуються на певному ґрунті розвитку економічного спрямування. Науковці в своїх працях роблять акцент на методологію аналізу соціально-економічних складових для регіонального рівня.

Методологію моделювання досліджували такі вчені, як: О.І. Черняк і П.В. Захарченко, Т.С. Клебанова та ін., акцентуючи увагу на провідних змінах в методології моделювання з розширенням застосування системного підходу і синергетики, посиленням орієнтації методології на практику. Питання вдосконалення методології моделювання розглядаються в монографії «Актуальні проблеми моделювання складних соціально-економічних систем» під редакцією О.І. Черняка і П.В. Захарченка (2016), де окремий розділ присвячено моделюванню процесів управління рекреаційними територіями й сфери туризму на регіональному рівні, базуючись на еволюційних моделях оцінювання стратегій розвитку окремих галузей [3]. В матеріалах Л.С. Гурьянкової та Т. С. Клебанової «Моделирование механизма анализа и контроля распределения финансовых ресурсов территориальных образований» (2016) запропонована модель управління розвитком територіальних утворень, що базується на механізмах аналізу і контролю розподілу фінансових ресурсів територіальних утворень та включає п'ять основних модулів й дозволяє здійснити вибір ефективних

інструментів розподілу фінансових ресурсів, що забезпечують сталий розвиток економіки територіальних утворень в цілому при одночасному згладжуванні міжрегіональної соціально-економічної диференціації [58]. П.М. Григоруk в монографії «Теоретико-методологічні засади економіко-математичного моделювання процесів прийняття маркетингових рішень» (2014) розроблено методологічні засади цього процесу, в якості основних принципів останнього запропоновані наступні: багатомірності та невизначеності [55].

Економічні процеси представляють собою складне переплетіння самих різних за змістом і мірою впливу факторів: соціальних, економічних, екологічних, географічних, психологічних, політичних тощо, при чому простежується не тільки дія цих факторів, а й їх взаємодія. Для виявлення та визначення кількісної міри впливу великої кількості факторів на результативний показник, економічна наука орієнтується на статистичний і економіко-математичний аналіз, який спрямований не тільки на узгодження та класифікацію факторів, а й на вивчення їх взаємозв'язків та отримання основи для теоретичних узагальнень [57].

Моделювання економічного процесу починають з ретельного вивчення його за різними джерелами інформації. При цьому необхідно виявити зовнішні та внутрішні зв'язки економічного процесу, встановити – які потреби задовольняються результатами; що в результаті отримаємо; які необхідні ресурси; за допомогою яких технологічних способів ресурси перетворюються у продукцію. Слід досконало вивчити ендогенне та екзогенне середовище (попит, пропозицію товарів на внутрішньому і зовнішньому ринках); встановити, на який плановий період повинно бути змодульовано цей проект та ін.

Великого значення набуває вірна *постановка економіко-математичного завдання*. Для подальшого опрацювання потрібно підібрати відповідні математичні методи з необхідними обчислювальними можливостями. У постановці завдання має бути чітка відповідь на актуальні

для даного часу запитання та вирішення важливої проблеми: Що є невідомим? Що треба шукати? Яка переслідується мета? На які додаткові питання необхідно відповісти? Які відносини треба передбачити?

Вибір математичних методів вирішення завдання залежить від розвитку обчислювальної математики і класу визначеної задачі. Зараз із усіх методів математичного програмування найбільш розроблені та доступні методи лінійного програмування.

Кількісні зв'язки і співвідношення виступають відображенням якісної природи економічних систем і процесів, тому математичне моделювання передбачає глибокий якісний аналіз умов, в яких вони функціонують, виявлення всієї сукупності факторів, дослідження їх взаємозв'язків і взаємного впливу.

Розробка математичної моделі задачі потребує побудову спеціальної таблиці, в якій всі економічні, технологічні та інші умови і вимоги представлені у вигляді системи нерівностей і рівнянь, які об'єднані єдиною цільовою функцією. Математична модель повинна чітко виражати цільову установку завдання і відповідати вибраному математичному методу, програмі вирішення завдання, допускати альтернативні вирішення.

На цьому етапі математичного моделювання мета завдання, економічні умови, зовнішні і внутрішні зв'язки виражаються в алгебраїчній формі. Ця стадія моделювання називається математичною інтерпретацією планово-економічної задачі.

Послідовність побудови економіко-математичної моделі може бути різною, але найбільш доцільно спочатку сформулювати критерій оптимальності і побудувати цільову функцію, визначити види виробничої діяльності та їх інтенсивність, встановити склад обмежень і розробити техніко-економічні коефіцієнти.

Вибір критерію оптимальності диктується економічною сутністю завдання. Він формується у вигляді функції від вхідних і вихідних змінних;

від параметрів задачі, значення якої досягає максимуму або мінімуму при заданих конкретних умовах, які враховані в моделі.

Основним документом, розробленим відповідно до умов економіко-математичної задачі, вимог обчислювального алгоритму її вирішення, є розширена економіко-математична модель. В ній всі економічні умови і вимоги задачі сформульовані у вигляді рівнянь і нерівностей, представлені матрицею натуральних чисел при залученні нормативів виробничих витрат або виходу продукції.

Узагальнюючи розуміння поняття «інклюзивний» щодо моделі розвитку інклюзивної економіки, можна виділити кілька ключових моментів:

- це – новітнє трактування сучасного розвитку;
- ставить ширші цілі, а не лише збільшення доходу чи ВВП;
- необхідність залучення до вирішення проблем економічного розвитку всіх категорій населення;
- передбачає розвиток усіх територій та всіх секторів економіки;
- ставить за мету скорочення нерівності та бідності за рахунок активної участі в економічному житті, а не тільки перерозподілу доходу;
- отримання вигоди широкими верствами населення, зокрема жінками;
- дбайливе використання природних ресурсів і захист довкілля.

Вітчизняні науковці А.В. Базилюк та О.В. Жулин (2015) пропонують виділити дві моделі інклюзивного розвитку економіки: американську та європейську. Перша спрямована на забезпечення рівності можливостей для усіх членів суспільства, а друга орієнтована на підтримання рівності доступу до результатів праці через їх рівномірний розподіл [7, с.21]. Якщо американська модель робить акцент на інновації, виділення значних коштів на розвиток науки, освіти, медицини та соціальні видатки, то європейська модель передбачає виділення суттєво меншого відсотку коштів на ці ж потреби. Інклюзивна модель економічного розвитку передбачає створення максимальних можливостей для розвитку особистості, участі у всіх сферах життєдіяльності країни, працевлаштування та рівний доступ до результатів

праці. Пріоритетом інклюзивного розвитку є підвищення якості життя населення за рахунок формування економіки з високою зайнятістю та суспільства з його мінімальним розшаруванням [38].

Характерні риси моделей інклюзивного розвитку, а саме національного (з переважанням централізованого фінансування) і територіального (з орієнтиром на активне залучення приватних інвестицій та значною часткою самостійності). Емпіричні та економіко-статистичні дослідження, на основі опрацювання досвіду розвинутих країн, дозволили довести окреслити ефективність другої моделі розвитку. Під моделлю інклюзивного розвитку розуміємо стійкий тип формування інклюзивних складових, що характеризуються до відповідної економіки та у відповідності до виділених критеріїв. У таблиці 1.7 систематизовано подібні моделі, що мають місце у світовій практиці.

В основу подальших досліджень положено застосування методологічних підходів моделювання на основі модифікації моделей Неймана, Солоу і Самуельсона-Хікса, а також Дебая-Грюнейзена, що дозволяє враховувати ангармонічності, які призводять до нелінійної залежності кластерних рівнів від вихідних чисел.

Класична (вихідна) модель Неймана будується при таких передумовах:

- економіка, яка характеризується лінійною технологією, складається з галузей, кожна з яких має кінцевим числом виробничих процесів, тобто випускається декілька видів товарів, причому допускається спільна діяльність галузей;

- виробничі процеси розгортаються в часі, причому здійснення витрат і випуск готової продукції розділені тимчасовим лагом;

- для виробництва в даний період можна витратити тільки ті продукти, які були вироблені в попередньому періоді часу, первинні чинники не беруть участь;

- попит населення на товари i , відповідно, кінцеве споживання в явному вигляді не виділяються; ціни товарів змінюються в часі.

Основні моделі розвитку економіки

Класифікаційний принцип моделі	Типи моделей
Домінантний рівень формування потенціалу	<ul style="list-style-type: none"> - федералістична модель (США, Росія, Бразилія, Мексика); - регіоналістська модель (Німеччина, Великобританія, США, Австрія)
Пріоритет методів інноваційного розвитку	<ul style="list-style-type: none"> - модель, орієнтована на пріоритет прямих методів (РФ, держави СНД, держави Латинської Америки); - модель, орієнтована на пріоритет непрямих методів (Японія, Індія); - модель, орієнтована на раціональне поєднання різних груп методів (США, країни Західної Європи, держави Південно-Східної Азії)
Орієнтація на переважне створення або придбання інновацій	<ul style="list-style-type: none"> - модель, орієнтована на формування інноваційного потенціалу власними силами (США, країни Західної Європи, Південно-Східної Азії, Японія); - модель, орієнтована на переважне використання інноваційного потенціалу інших держав (країни Латинської Америки, Африки, Росія)
Фінансова участь населення в процесі розвитку	<ul style="list-style-type: none"> - модель з низькою фінансовою активністю населення в формуванні інноваційного потенціалу (США, Канада, Бразилія, Росія); - модель високої фінансової активності населення у формуванні інноваційного потенціалу (Німеччина, Австрія, Іспанія).

Джерело: складено авторами

У моделі Неймана передбачається неприбутковість базисних процесів. Це пояснюється тим, що витрати і виручки розведені в часі, тобто відносяться до різних часових моментів, і в разі розширення економіки характерний випадок падіння цін. З таким обґрунтуванням можна погодитися

або ні. Головна ж причина неприбутковості базисних процесів закладена у визначенні економічної рівноваги [111].

У моделі Р. Солоу зростання ВВП пояснюється зростанням населення, технічним прогресом і інвестиціями. Мета даної моделі – відповісти на дуже важливі питання економічної теорії і економічної політики: які чинники збалансованого економічного зростання; який темп зростання може дозволити собі економіка при заданих параметрах економічної системи і як при цьому максимізувати дохід на душу населення і обсяг споживання; який вплив на темпи зростання економіки надають зростання населення, накопичення капіталу і технічний прогрес. Модель Солоу показує не тільки можливість рівноважного економічного зростання при повній зайнятості і повному використанні виробничих потужностей. Особливістю цієї неокласичної моделі є і те, що вона демонструє стійкість економічного зростання, тобто здатність економічної системи повертатися до траєкторії збалансованого розвитку за допомогою внутрішніх ринкових механізмів саморегулювання.

У довгостроковому терміні зростання ВВП визначається зростанням населення і темпом технологічного розвитку. Збільшення інвестицій хоч і збільшує ВВП, але тільки у короткостроковому горизонті. Таким чином, для досягнення стійкого економічного зростання в країні потрібно не «розширення» капіталу, а його «поглиблення», що можливо за допомогою технологічного прогресу. Дана модель є протиставленням моделі економічного зростання Харрода-Домара. Тобто модель Солоу показує, що чим менше різниця між інвестиціями і заощадженнями, тим ВВП у країні більше. Це правило ставить перед урядом завдання стимуляції інвестиційної активності у населення країни [77].

Модель зростання Солоу дозволяє визначити оптимальний рівень норми заощаджень, при якому настає максимальне споживання, а також яка частина виробленої продукції повинна зберігатися, а яка споживається [175, с.75.]. Ця модель показує, що в довгостроковому періоді зростання

виробництво залежить від темпу технічного прогресу. Саме цей екзогенний фактор може підтримати безперервне зростання виробництва, а значить, і зростання добробуту населення, що виражається у збільшенні випуску і споживання на душу населення.

Модель Самуельсона-Хікса – типова кейнсіанська динамічна модель, де всі змінні розглядаються в часі; проста модель включає в себе тільки ринок благ, на якому представлені два економічних суб'єкта: домогосподарства і фірми. Поведінка економічних суб'єктів формується за схемою статичних очікувань. У моделі допускається, що рівень цін і ставка відсотка постійні; механізм коливання сукупного попиту пояснюється за допомогою принципу акселерації і моделі мультиплікатора.

За пропозицією науковців, величини даних параметрів такі, що вони можуть викликати коливання, а не вибухи, бо нашттовхуються на обмежувачі. Верхнім обмежувачем виступає рівень повної зайнятості, нижнім – величина амортизаційних відрахувань.

Концепція Хікса ґрунтується на двох головних елементах [40]:

1) існування верхнього бар'єру, або «стелі», і нижнього бар'єру, або «статі», які не дозволяють сукупним процесам розширення і падіння доходу триватимуть до нескінченності;

2) рух доходу у зворотному напрямку щоразу, коли той досягає «стелі» або «підлоги».

Отже, за цією моделлю поведінка економічної системи залежить від граничної схильності до споживання і автономних витрат домогосподарств та фірм.

Методи кількісної оцінки припускають чисельне визначення величини ризику інвестиційного проекту. Якщо точні оцінки параметрів задати неможливо, проте є можливість визначити інтервали можливого коливання показників. В цьому випадку можна використовувати метод імітаційного моделювання Монте-Карло, який формує безліч можливих випадкових сценаріїв. Результат аналізу ризику виражається у вигляді ймовірності.

Практичне застосування даного методу продемонструвало широкі можливості його використання в інвестиційному проектуванні, особливо в умовах невизначеності та ризику. Ідея методу полягає в поєднанні аналізу чутливості та імовірнісних розподілів факторів. Замість створення окремих сценаріїв (найкращий, найгірший і найбільш ймовірний), в імітаційному методі генеруються сотні можливих комбінацій факторів з урахуванням їх імовірнісного розподілу [8].

Таким чином, методологічні підходи моделювання базуються на основі модифікації моделей Неймана, Солоу і Самуельсона-Хікса, а також Дебая-Грюнейзена, тому до елементів наукової новизни належать:

- вдосконалення існуючих підходів до розробки моделей економіки, які на відміну від наявних, орієнтовані на запровадження комплексного використання потенціалу; обґрунтування напрямків моделювання розвитку інклюзивної економіки регіону й формування відповідного алгоритму на основі класичних підходів;

- розробка методичних підходів і рекомендацій щодо проведення моделювання розвитку економіки, які у порівнянні з існуючими, спрямовані на впровадження принципів комплексності та інклюзивності;

- обґрунтування інноваційних підходів до процесу моделювання розвитку економіки за рахунок використання внутрішніх ресурсів, що на відміну від існуючих, базуються на принципах територіальної інтегративності, багаторівненості та сталого розвитку й спираються на залучення положень комплексності та ймовірної позасезонності.

У результаті обґрунтування підбір технологій моделювання, які доречні при дослідженні розвитку інклюзивної економіки, означено, що:

- модель Солоу – односекторна модель економічного розвитку, в якій економічна система розглядається як єдине ціле, виробляючи лише один узагальнений продукт, котрий може і споживатись, і інвестуватись;

- модель Самуельсона-Хікса – типова кейнсіанська динамічна модель, де всі змінні розглядаються в часі. Це проста модель, що включає в себе

тільки ринок благ, на якому представлені два економічних суб'єкта: домогосподарства і підприємств;

- модель Неймана призначена для знаходження максимально можливого темпу зростання економічної системи, а також пропорцій і цін, що відповідають цьому темпу. Ця модель доречна при врахуванні властиві імовірності інтенсивностей і цін, що дає можливість описати оптимальну траєкторію зростання і відповідну їй оптимальну траєкторію цін;

- моделювання, за допомогою методу Монте-Карло, включає загальну назву групи чисельних методів, заснованих на отриманні великого числа реалізацій випадкового процесу. Моделювання за методом Монте-Карло дозволяє розглянути всі можливі наслідки при прийнятті рішень і оцінити вплив ризику, що забезпечує більш високу ефективність прийняття рішень в умовах невизначеності;

- моделювання сталого розвитку передбачає синтез різнорідних соціальних, економічних, науково-технічних та екологічних факторів й визначення інтегрованого еколого-економічного показника.

Тому, в результаті опрацювання теоретичного матеріалу дозволило обрати модель розрахунку інтегрованого еколого-економічного показника, що дає право її застосування для особливостей запровадження інклюзивного розвитку.

Особливості інклюзивної економіки та її моделювання дозволяють стверджувати про подібність до фізичної моделі, що надає право провести мезомасштабне дослідження (рівень регіону, країни тощо).

Крім цього, для виявлення параметрів моделювання розвитку інклюзивної економіки можуть бути використані кластерна динаміка та методи Монте-Карло, що дозволить визначити ступені імовірного ризику.

Побудова моделі розвитку інклюзивної економіки дозволяє всебічно оцінити подальші перспективи та окреслити стратегічне планування, спираючись на положення антикризового менеджменту. В основу моделі покладені наступні важелі антикризового управління: прогнозування,

планування, макроекономічні дослідження, удосконалення статистичної звітності для достовірного оцінювання реальної ситуації, контрольно-інспекційна діяльність, механізми використання податкових важелів, політика кредитування тощо. Алгоритм побудови економіко-математичної моделі подано на рисунку 1.9.



Рис. 1.9. Алгоритм побудови моделі розвитку інклюзивної економіки на основі положень антикризового менеджменту
Джерело: побудовано авторами [18]

Таким чином, в результаті формування моделі розвитку інклюзивної економіки доречно вдосконалити методи прийняття управлінських рішень в умовах адаптації країни до кризових ситуацій шляхом залучення внутрішнього потенціалу, адекватного захисту національних інтересів від наявних та потенційних загроз на основі сучасних підходів антикризового управління.

Існують перспективи щодо дослідження розвитку цифрової моделі інклюзивної економіки, яка спрямована на обґрунтування пріоритетів економічної політики світових країн та спрямована на ефективну протидію незахищеності і нерівності в умовах технологічних та кризових змін. Саме стійкий, всеосяжний прогрес, що супроводжується зростанням доходів населення нарівні з ростом його економічних можливостей, рівня захищеності і якості життя, повинен бути визнаний країнами головною метою економічного розвитку. Це і передбачає розробку цифрових інструментів досягнення інклюзивного зростання.

Складовими запропонованої методології є [1]:

- комплексна оцінка показників інклюзивного розвитку економіки;
- системний аналіз поточної ситуації цифрового розвитку;
- обґрунтування ролі цифрової економіки в досягненні інклюзивного розвитку;
- запропоновані фундаменти концепції цифрової моделі інклюзивного розвитку, побудовані на досвіді світових країн;
- обґрунтування необхідності і розробка рекомендацій щодо розвитку цифрової платформи на благо всіх жителів і подолання цифрового розриву між країнами, бізнесом і людьми;
- запропоновані напрямки державного регулювання процесів цифровізації для забезпечення інклюзивного розвитку;
- дорожня карта щодо забезпечення інклюзивного розвитку на основі цифрової моделі управління.

Таким чином, ключовим фактором успіху інклюзивної економіки, виступають нові моделі, що дозволяють здійснювати оперативне реагування та моделювання майбутніх викликів і проблем для держав, бізнесу та суспільства.

РОЗДІЛ 2. ТЕОРЕТИКО-МЕТОДОЛОГІЧНІ АСПЕКТИ РОЗВИТКУ ТУРИСТИЧНОЇ ГАЛУЗІ

2.1. Законодавче та правове забезпечення туристичної діяльності в Україні

Вітчизняна туристична галузь відіграє надзвичайно важливу роль у соціально-економічному житті країни. Економічна та соціальна значущість туризму у сучасних умовах визначається тим, що туристичний бізнес сприяє розвитку економіки, розвиваючи такі галузі промисловості як: сільське господарство, торгівлю, будівництво, зв'язок, виробництво товарів широкого попиту, а також сприяє зайнятості населення, зростанню потенційного та реального валового внутрішнього продукту країни і є вагомим джерелом валютних поступлень та засобом забезпечення позитивного сальдо платіжного балансу країни. Зростає її статус та зацікавленість держави в подальшому розвитку, посилюється вплив туризму практично на всі сфери життя і діяльності людини.

Прийнятий Верховною Радою України 15 вересня 1995 року, з останніми змінами 4 листопада 2018 року, Закон «Про туризм» констатує: «Держава проголошує туризм одним з пріоритетних напрямів розвитку національної культури та економіки і створює сприятливі умови для туристичної діяльності» [70, ст. 6]. Що особливо важливо, це визначення повністю відповідає рекомендаціям Гаазької міжпарламентської конференції з туризму (10-14 квітня 1989 р.) – найавторитетнішого туристичного форуму сучасності, де зазначено, що країни повинні визначити свої національні пріоритети і роль туризму в «ієрархії» таких пріоритетів, а також оптимальну стратегію розвитку туризму в рамках цих пріоритетів [49, п. 22]. В документі підкреслено, що: держави повинні чітко визначити місце туризму в рамках національних пріоритетів і давати оцінку впливу будь-якого законодавства на спрощення та лібералізацію туризму для забезпечення того, щоб це не

перешкоджало розширенню потоків міжнародного туризму [49, п. 54]. Рекомендації конференції містять також тези, що мають винятково важливе значення для розвитку туризму. Вони стосуються ролі парламентських, урядових та інших державних інституцій в організації туристичної діяльності, а також планування розвитку туризму. Документ містить рекомендації про необхідність державної влади на всіх рівнях у всіх країнах відігравати активну роль у справі створення сприятливих умов для туризму, а саме – надавати фінансові та інші засоби для реалізації всеохоплюючих інформаційних програм, присвячених туризму [49, п. 18].

Нинішній і майбутній розвиток туризму потребує активнішої підтримки з боку урядів у плані інформації та просування туризму, а також забезпечення інфраструктури. Країнам необхідно освоювати нові ринки, робити кроки щодо забезпечення співпраці в усіх сферах (державних і приватних), в інтересах максимального заохочення сектора туристичної діяльності.

В країні правову базу діяльності туристичної галузі закладено Законом України «Про туризм». Він є основоположним законодавчим актом, що визначає загальні правові, організаційні, виховні та соціально-економічні засади реалізації державної політики в галузі туризму, всебічно регламентує туристичну діяльність в Україні, створює умови для стимулювання ділової активності суб'єктів туристичного підприємництва, забезпечує оптимальний рівень державного регулювання процесу розвитку вітчизняного туризму. Закон України «Про туризм» став правовим підґрунтям для розробки цілого комплексу галузевих нормативно-інструктивних документів, що регламентують конкретні аспекти туристичної діяльності. В цілому ж державна політика в галузі туризму визначається Верховною Радою України. Згідно із Законом України «Про туризм» основними напрямками державної політики в цій сфері є [70, ст. 6]:

- залучення громадян до раціонального використання вільного часу, проведення змістовного дозвілля, ознайомлення з історико-культурною спадщиною, природним середовищем, організація оздоровлення населення;
- забезпечення раціонального використання та збереження туристичних ресурсів, становлення туризму як високорентабельної галузі економіки України, створення ефективної системи туристичної діяльності для забезпечення потреб внутрішнього та іноземного туризму;
- створення та вдосконалення нормативно-правової бази в галузі туризму, відповідно до чинного законодавства України, міжнародних норм і правил;
- захист прав та інтересів держави в галузі туризму;
- створення сприятливого, для розвитку туризму, податкового, валютного, митного, прикордонного та інших видів контролю;
- створення економічних умов, які стимулюють розвиток туризму;
- запровадження пільгових умов для організації туристичної та екскурсійної роботи серед дітей, підлітків, молоді, інвалідів та малозабезпечених верств населення;
- заохочення національних та іноземних інвестицій в розвиток туристичної індустрії;
- встановлення порядку стандартизації, сертифікації та ліцензування в галузі туризму;
- впровадження системи статистичної звітності суб'єктів туристичної діяльності;
- визначення порядку управління державною власністю в галузі туризму;
- створення рівних можливостей на ринку туристичних послуг для суб'єктів підприємництва незалежно від форм власності, сприяння розвитку конкуренції, забезпечення дотримання у цій галузі антимонопольного законодавства;

- забезпечення безпеки туристів, захист їх прав, інтересів та майна;
- підтримка розвитку туризму в регіонах, визначення статусу окремих туристичних центрів, створення умов для пріоритетного розвитку туристичної індустрії;
- організація та розвиток системи наукового забезпечення галузі туризму, підготовки, перепідготовки та підвищення кваліфікації туристичних кадрів;
- розвиток співробітництва із зарубіжними країнами та міжнародними організаціями, участь у міжнародних програмах розвитку туризму, розробка та укладання міжнародних двосторонніх і багатосторонніх договорів у галузі туризму та визначення механізму їх реалізації.

Основними цілями державного регулювання в галузі туризму є:

- забезпечення закріплених Конституцією України прав громадян на відпочинок, свободу пересування, відновлення і зміцнення здоров'я, на безпечне для життя і здоров'я довкілля, задоволення духовних потреб та інших прав [89];
- безпека туризму, захист прав та законних інтересів туристів, інших суб'єктів туристичної діяльності та їх об'єднань, прав та законних інтересів власників або користувачів земельних ділянок, будівель та споруд;
- збереження цілісності туристичних ресурсів України, їх раціональне використання, охорона культурної спадщини та довкілля, врахування державних і громадських інтересів при плануванні та забудові територій;
- створення сприятливих умов для розвитку індустрії туризму, підтримка пріоритетних напрямів туристичної діяльності.

Основними пріоритетними напрямками державної політики в галузі туризму є [70, ст. 6]:

- удосконалення правових засад регулювання відносин у галузі туризму;

- забезпечення становлення туризму, як високорентабельної галузі економіки України, заохочення національних та іноземних інвестицій у розвиток індустрії туризму, створення нових робочих місць;
- розвиток в'їзного та внутрішнього туризму, сільського, екологічного (зеленого) туризму;
- розширення міжнародного співробітництва, утвердження України на світовому туристичному ринку;
- створення сприятливих для розвитку туризму умов шляхом спрощення та гармонізації податкового, валютного, митного, прикордонного та інших видів регулювання;
- забезпечення доступності туризму та екскурсійних відвідувань для дітей, молоді, людей похилого віку, осіб з інвалідністю та малозабезпечених громадян, шляхом запровадження пільг стосовно цих категорій осіб.

Закон України «Про туризм» констатує, що регулювання в галузі туризму здійснюється Верховною Радою України, Кабінетом Міністрів України, центральним органом виконавчої влади, що забезпечує формування державної політики у сфері туризму та курортів, Верховною Радою Автономної Республіки Крим та Радою міністрів Автономної Республіки Крим, місцевими державними адміністраціями, органами місцевого самоврядування, а також іншими органами в межах їх компетенції [70, ст. 7]. Орган державної виконавчої влади в галузі туризму бере участь у підготовці проектів законодавчих та інших нормативних актів з питань туризму. Рішення органу державної виконавчої влади в галузі туризму, що регулюють питання туризму та видані в межах його повноважень, є обов'язковими для міністерств і відомств, місцевих органів державної виконавчої влади, суб'єктів підприємництва незалежно від форм власності, туристів [198]. Повноваження місцевих органів державної виконавчої влади в галузі туризму визначаються положеннями про них, які затверджуються

місцевими органами державної виконавчої влади за погодженням з центральним органом державної виконавчої влади в галузі туризму.

Для забезпечення охорони туристичних ресурсів України, їх збереження та відновлення, раціонального використання, забезпечення безпеки туризму, конституційних прав громадян на відпочинок та інших прав громадян, патріотичного виховання органами державної влади та органами місцевого самоврядування в межах їх повноважень затверджуються державні цільові, регіональні та інші програми розвитку туризму.

Відповідно до розпорядження Кабінету Міністрів України від 14.08.2013р. № 843-р «Про затвердження переліку пріоритетних галузей економіки» курортно-рекреаційну сферу і туризм віднесено до переліку пріоритетних галузей економіки [154].

Указом Президента України від 12.01.2015 р. № 5/2015 схвалено Стратегію сталого розвитку «Україна – 2020» [185]. Її метою є впровадження в Україні європейських стандартів життя та вихід України на провідні позиції у світі. Задля цього рух уперед здійснюватиметься за чотирма векторами: розвиток, безпека, відповідальність, гордість. У рамках названих векторів руху передбачена реалізація 62 реформ та програм розвитку держави, зокрема і Програми розвитку туризму [210, с. 395].

Отже, держава проголошує туризм одним з пріоритетних напрямів розвитку економіки та культури і створює умови для туристичної діяльності.

Згідно інституційної парадигми приймається існування сукупності інститутів, що розглядаються як комплекси правил різного ступеня усвідомлюваних індивідами, але які при цьому здатні надавати істотний вплив на характер і особливості їх економічної поведінки. Таким чином, сприяючи чи ні розвитку певних галузей чи економіки в цілому.

Динаміка інституційних утворень, їх еволюція, багато в чому пояснює історичний розвиток і сформовані типи національно-культурної ідентичності, особливості та стереотипи поведінки, в тому числі і в господарській сфері. Звернення до цього, найбільш фундаментальному рівнем інституційного

економічного аналізу можливо як з метою конкретизації значущих характеристик акторів, з метою подальшого суб'єктного моделювання та теоретичного аналізу, так і з метою проведення специфічних інституційно-еволюційних досліджень, що переслідують аналіз іншої проблематики [91, с.105].

Більшість випадків успішних інституційних реформ у різних країнах мають місце, коли суспільство породжує потужну внутрішню потребу в нових інститутах. Важливим є також імпорт інститутів та їх адаптація до національних умов. Однак це зовнішній чинник. В Україні відсутність якісних інститутів стабільності і розвитку перешкоджає здійсненню реальних, прозорих і ефективних соціально-економічних реформ. З іншого боку, поза реформами неможливо сформувати нові інститути. Без ефективних реформ та якісних інститутів для забезпечення стабільності державі залишається лише інтенсифікувати трудову міграцію громадян за кордон, знімаючи тим самим надмірну соціально-економічну напругу в суспільстві. Попри зневіру громадянського суспільства в тому, що в Україні можуть відбуватися прогресивні соціально-економічні реформи, на перспективу саме стратегічні реформи є і залишатимуться найприйнятнішим шляхом забезпечення суспільної стабільності та розвитку. Головним пріоритетом повинна стати стратегія розвитку.

Розвиток та функціонування туристичної індустрії неможливий без формування важливих основ у вигляді інститутів, які виступають в якості обмежень поряд з традиційними, що аналізуються в межах економічної теорії.

Інституційний механізм як функціональна підсистема, блок господарського механізму, створюючи організаційні умови стабільної роботи суб'єктів економіки, законодавчо-закріплюючи створені економічні відносини, сприяє ефективній реалізації цілей та завдань організаційно-економічного механізму. Передумови виділення та аналізу інституційного

механізму, як самостійного феномену економічної дійсності, визначені в рамках [161]:

- теорії організацій, яка трактує рішення як результат вибору під впливом сформованих норм та правил;
- теорії суспільного вибору, яка акцентує увагу на необхідності перетворення формальних правил в неформальні;
- неоінституціональної теорії, яка підкреслює роль рутин (стандартів поведінки, стереотипів) в інституціоналізації взаємодії суб'єктів та вважає за необхідне існування інституційного механізму, який забезпечує передачу правил, прийнятих в інституті.

Л.М. Решетнікова (2013) зауважує, що сутність інституційного механізму можливо розглядати з двох підходів: інституціонального та структурного.

Згідно першого, інституційний механізм – це встановлена система взаємодії суб'єктів економіки на основі інститутів. Відповідно до структурного підходу, інституційний механізм є структурною частиною господарського механізму економіки в цілому, який має власну структуру [161]. Тоді, інституційний механізм – це особлива структурна складова економічної системи країни, яка забезпечує створення норм та правил, взаємодію її суб'єктів, з метою реалізації економічних інтересів суспільства та забезпечення збалансованого функціонування і розвитку ринкового середовища. Він є важливою складовою системи функціонування та регулювання ринкових відносин, поряд з організаційними та фінансово-економічними засобами, які повинні використовуватись у комплексі, що й забезпечить досягнення цілей державної політики, сприятиме підвищенню її ефективності [109].

З точки зору інституціонального підходу, туризм представляє собою сукупність суб'єктів та об'єктів сфери туризму, а також взаємовідносини, які виникають між ними.

Сфера туризму як елемент економічної системи тісно пов'язана з іншими галузями та сферами економіки. При цьому туристична система, як і будь-яка інша система, неоднорідна, і в ній інститути не ізольовані один від одного, що створює мультисистемну структуру, в якій надмірний вплив на одну із ланок неодмінно позначиться на сполучених ланках, і це матиме визначений позитивний чи негативний результат. Таким чином, при будь-яких системних перетвореннях необхідно враховувати принцип інституціональної компліментарності, який стверджує, що інститути існують та доповнюють один одного, та бажаний економічний ефект досягається тільки на основі взаємопов'язаних інституціональних змін.

Разом з тим, інституційна система утворюється у визначеному інституційному середовищі, котре не може надавати повної впевненості у правильному наборі елементів системи, саме тому необхідно очікувати природного виникнення як ефективних, так і неефективних інститутів, які демонструють стійкість та успішно функціонують у сформованому середовищі.

Необхідність державного регулювання та підтримки туристичної галуззі було обґрунтовано великою кількістю як зарубіжних, так і вітчизняних дослідників. Так, на думку В. Герасименка та С. Галасюк, необхідність державної підтримки та регулювання туризму, як синтетичної та багатогранної економічної системи, з розгалуженою мережею зв'язків є очевидною [51, с. 19].

Держава виступає основним інститутом, який, на основі застосування спеціальних механізмів, визначає напрям розвитку туристичної сфери.

Держава має брати на себе обов'язки з формування інституційного механізму регулювання туристичної індустрії, визначення та оформлення принципів поведінки економічних суб'єктів, а також системи заходів контролю за їх діяльністю. Фактично, держава визначає кордони та створює інформаційні канали проходження прямих та зворотних зв'язків, задаючи спрямованість економічних процесів.

Вдосконалення структури туристичної індустрії країни є одним із пріоритетних напрямів державної туристичної політики, який включає:

- переважний розвиток менш відомих на сьогоднішній день туристичних дестинацій, підвищення частки турів, які мають максимальний мультиплікативний ефект;
- активний розвиток внутрішнього туризму;
- заохочення туристичних взаємовідносин із країнами – активними торговими партнерами України та прикордонними державами.

Досягнення зазначених цілей залежить від розвитку приватного підприємництва у сфері туризму з його сильними стимулами до ринкової експансії та зростанні прибутковості, ефективності. Механізмами створення в країні активного підприємницького середовища виступають: зниження податкового тиску, всебічне правове регулювання, викорінення корупції тощо.

З точки зору суб'єктно-об'єктних відносин механізм взаємодії органів влади (суб'єкт) та посередників, які надають туристичні послуги кінцевому споживачу (об'єкт) – це прийняття нормативно-правових актів та створення умов, необхідних для розвитку туризму. Саме ці механізми взаємодії виступають в якості інституційних факторів розвитку сфери туризму.

Складним інституційним завданням регулювання туристичної індустрії є координація дій учасників ринку, яке для свого успішного розвитку вимагає одночасних та взаємопов'язаних дій в різних сегментах (харчування, транспорт, дозвілля, інформація та ін.). Якщо цього не відбувається, то з'являються так звані «провали ринкової координації», зазвичай до них відносяться [161]:

1. Зовнішні ефекти приватної підприємницької діяльності, наслідком яких можуть бути негативні екстерналії.
2. Недосконала конкуренція та інформаційна асиметрія. Тенденція до підвищення рівня концентрації виробництва об'єктивно властива ринковій системі. Так як ринок самостійно не може обмежити процес виникнення

монополій, завдання по його регулюванню покладається на державні структури.

3. Перерозподіл в цілях забезпечення соціально-економічної справедливості. Ринковий розподіл доходів може породжувати соціальну нерівність, отже завданням державного регулювання є забезпечення гідного рівня життя для тих верств населення, які мають недостатній рівень доходів або не мають їх зовсім (наприклад, пенсіонери та інваліди).

4. Регулювання загальноекономічної рівноваги, попередження різких циклічних змін в економіці країни.

5. Прийняття законодавства та контроль за його виконанням, забезпечення дотримання прав власності та договірних зобов'язань. Як правило, таким регулятором виступає держава, яка використовує для цього різноманітні інструменти («інститути розвитку»): відповідне законодавство, банки, фонди, агентства, які виконують підтримуючі функції фінансового, організаційного та координаційного характеру. Це проявляється у створенні організаційних структур (профільних органів та інституцій); в розробці програм розвитку туризму, державної підтримки малого підприємництва; в існуванні координаційних та консультативних рад по туризму при органах управління та ін.

Як показує практика, велика кількість структурних інститутів не визначає їх якість, крім того має місце нецільове використання зазначених інститутів. Одним із самих розповсюджених є формалізація інституту, коли його створення відбувається під тиском зовнішніх умов. Зокрема, на регіональному рівні деякі інститути впроваджуються як умова отримання державних субсидій, кредитів або грантів міжнародних фінансових організацій при проведенні тих чи інших реформ. Формально існуючи, ці інститути або не виконують своїх початкових функцій, або вони суттєво модифікуються у відповідності до місцевих обставин. І як результат, такий важливий для розвитку туризму інститут як асоціація підприємців туристичного бізнесу, здатний забезпечити становлення та виконання норм

взаємодії та ведення бізнесу, не отримує реального розвитку. Не дивлячись на те, що формально такі асоціації як на національному, так і на регіональному рівнях існують, вони не виконують свого призначення, їх діяльність часто спрямована на захист не загальних інтересів, а інтересів окремих представників галузі.

Зазначена формалізація ринкових інститутів в сфері туризму суттєво знижує їх ефективність щодо зниження трансакційних витрат та підтримку виробництва і обміну, знижує в очах суспільства їх значення, дозволяє зацікавленим особам стримувати подальший розвиток цих інститутів.

Таким чином, основну роль у створенні інституційної складової механізму регулювання сфери туризму відіграє держава, яка бере на себе обов'язки зі створення інституційної структури туристичної індустрії, визначення та дотримання принципів поведінки економічних суб'єктів, а також формування комплексу заходів контролю за їх діяльністю. В умовах децентралізації ці функції мають бути поділені та скореговані, відповідно до місцевих рівнів. Значущість формальних та (особливо) неформальних правил, угод, принципів та домовленостей надзвичайно зростає в умовах сучасної господарської моделі, однією з характерних рис якої є здатність до швидкої трансформації відносин на мезо- та мікрорівнях. Зазначені особливості однаково вагомі як для економічних, так і для організаційних процесів, в яких беруть участь підприємницькі структури.

Аналізуючи процес становлення інституційного середовища туристичної галузі, слід відмітити, що в його основі знаходяться базові традиції людського суспільства, пов'язані із необхідністю забезпечення розвитку спільноти в біологічному та соціальному аспектах (рис. 2.1).

Послідовний процес формування інституційного середовища передбачає наявність багаторівневої системи, елементи якої не тільки взаємодіють між собою, а й здатні до створення нових інститутів, характер функціонування яких обумовлений постійними трансформаціями в економічній а соціальній сферах життя суспільства.



Рис. 2.1. Інституційне середовище туристичного бізнесу, побудовано на основі принципів сталості
Джерело: побудовано авторами

В свою чергу інституційна еволюція призвела до зміни ступеня впливу окремих елементів на задоволення рекреаційних, лікувальних та розважально-пізнавальних потреб людини. Так, зокрема, із формуванням світської суспільної моделі у переважній більшості розвинених країн світу, інститути церкви практично втратили своє керівне місце у формуванні смаків та характеру поведінки пересічного громадянина. Водночас активізація малого та середнього бізнесу стимулювали процес формування міжгосподарських об'єднань, а поява стійкого середнього класу позитивно вплинула на розвиток суспільних організацій формального та неформального типів. Разом із цим необхідно зазначити, що усі інститути, як базові, так і похідні від них, в якості основної мети своєї діяльності мають задовольняти відповідні суспільні потреби. Важливим є також той факт, що досягнення цієї мети в окремих напрямках потребує комплексної участі різних складових інституційного середовища. Так, зокрема, надання інституційних послуг обов'язково потребує іноді державного контролю за процесом, починаючи із матеріально-технічного та кадрового забезпечення. Той факт, що сфера

послуг в ринковій економічній моделі практично повністю контролюється приватними структурами, не відміняє факту відповідності з боку підприємця за якість наданої послуги, особливо в тому випадку, коли є небезпека для клієнтів [72].

Над системою узагальнення суспільно-економічних інститутів працювали вітчизняні вчені. Так, Є.М. Палига та В.Б. Базилюк пропонуються наступну систему критеріїв [139]:

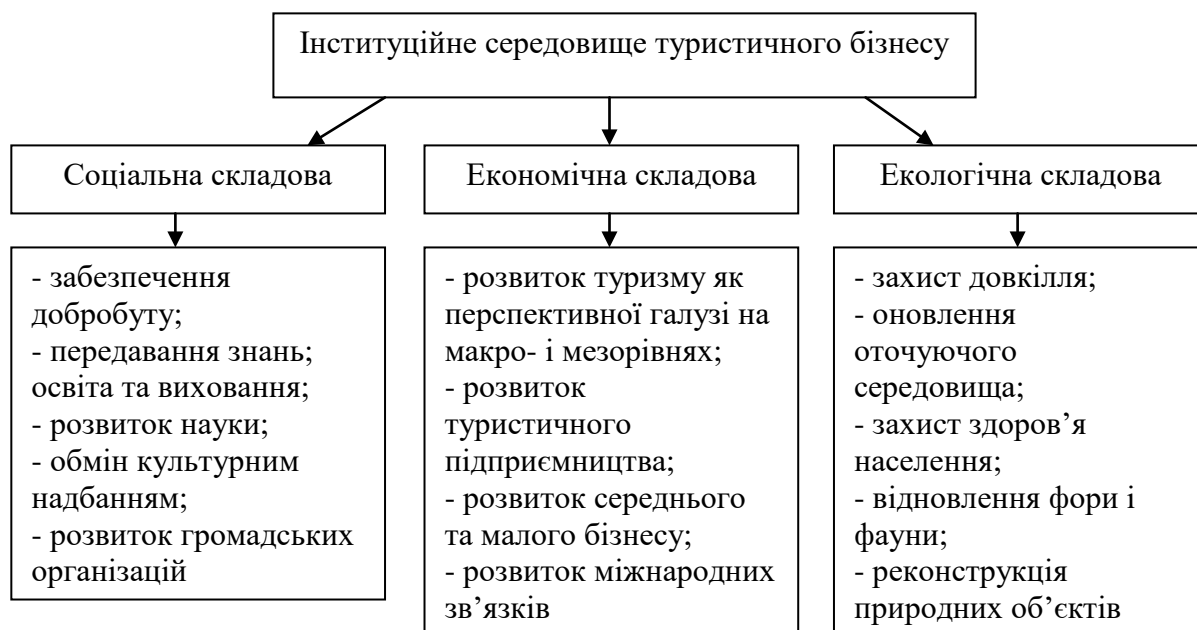
1. За економічним та організаційно-правовим критеріями (формальні, неформальні, легальні, тіньові (напівлегальні та кримінальні));
2. За еволюційним критерієм (I рівень – трансформується структура суспільства; II рівень – відбуваються інституційні зміни; III рівень – відбуваються трансформації самих інститутів; IV рівень – трансформація інститутів, що відносяться до системи перерозподілу благ);
3. Міжрівневий підхід (глобальні, транснаціональні, регіональні, макрорівневі, макрорівневі);
4. За ступенем зрілості (що розвиваються, розвинені, в стадії занепаду);
5. За функціональним критерієм (економічні, соціальні, політичні, юридичні);
6. За характером впливу на економічну систему (позитивний, негативний, нейтральний);
7. За суспільно-організаційним критерієм (базисно-господарські, господарсько-асоціативні, владо-організаційні, асоціативно-соціальні);
8. За ступенем важливості для функціонування системи (базові: приватна власність, конкуренція, система цін, роль влади, свобода підприємництва, власний інтерес; допоміжні; за впливом на процес економічного зростання: зовнішні екзогенні, внутрішні екзогенні, внутрішні ендогенні).

Як зазначають В.К. Збарський та Д.В. Грибова (2020), даний підхід, хоча і передбачає максимально широке охоплення інституційного середовища, але має певні недоліки, що впливають із самого характеру

структурування інститутів. Це, зокрема, стосується відсутності релігійних інститутів, вплив яких на соціально-економічні процеси, навіть в сучасному суспільстві, є досить значним. Також серед базових інститутів 8-го критерію лише роль влади не відноситься до елементів ринкової системи, хоча сама класифікація претендує на універсальність. Окрім цього, дискусійним є введення в якості складових характеру впливу на економічну систему позитивного, негативного та нейтрального. Вектор впливу не є постійним, він визначається конкретними умовами сьогодення, а також свідчить про здатність (чи неспроможність) суб'єкта господарювання формувати взаємодію із учасниками соціально-економічних відносин. І з цими міркуваннями не можна не погодитись.

Запропонована класифікаційна система О.Г. Шпикуляком (2009), яка передбачає перехресну диференціацію інститутів суспільства та ринку за формальним та сутнісним критеріями. Згідно першого підходу виділяються формальні та неформальні інститути, в другому випадку – інститути розділяються на економічні, ринкові, політичні, правові, інститути відтворення, соціально-культурні, соціально-церемоніальні та релігійні. В подальшому в процесі взаємного впливу вони визначають характер соціально-економічних процесів в межах окремого суспільства [213].

В.К. Збарський та Д.В. Грибова (2020), розглядаючи інституційне середовище, яке формується в сфері туристичної діяльності, пропонують власне бачення застосування системного класифікаційного підходу, який має враховувати організаційно-правовий, галузевий та соціально-економічний аспекти функціонування конкретної господарської одиниці. Запропонована класифікація інститутів туристичної діяльності включає [72]:

- за ступенем впливу: сильний, помірний, слабкий;
- за природою: соціальні, економічні, політичні, релігійні;
- за місцезнаходженням: внутрішні, зовнішні, глобальні;
- за статусом: формальні, неформальні.

Як зазначають автори, розроблена система критеріїв, у випадку свого комплексного застосування, дозволяє не тільки провести ідентифікацію елементів інституційного середовища конкретного об'єкту туристичної діяльності, а й визначитися із потенційною стратегією щодо співпраці із ними. Слід зазначити, що методологічною базою з напрямків інституційного аналізу сучасних особливостей функціонування туристичної сфери, як складної багатоукладної системи, є теорія стейкхолдерів. Її положення передбачають аналіз сучасного стану та оцінку перспектив подальшого розвитку будь-якого суб'єкта господарювання, виходячи з наявності навколо великої кількості зацікавлених осіб, що мають можливість в той чи інший спосіб впливати на характер господарської діяльності і це повною мірою відповідає принципам інклюзивної економіки. Таким чином, вивчення інституційної специфіки функціонування національної туристичної галузі має здійснюватися, враховуючи не тільки її соціально-економічну складову, а й особливості взаємодії із елементами внутрішнього та зовнішнього середовища [72].

На нашу думку, класифікаційна система розгляду інституційного середовища, яке формується в сфері туристичної діяльності, має базуватись на принципах сталості і, відповідно від цього, базуватись на вже окреслених нормах і засобах, що включатиме організаційно-економічний механізм з трьома складовими – соціальною, економічною та екологічною. В межах систематизація базових інституцій, що покликані узгодити інтереси стейкхолдерів та доповнити їх чинниками, які забезпечують впровадження новацій, пропонується власний підхід, а саме виділення тільки ендогенних та екзогенних факторів.

Діяльність підприємств туристичної сфери в умовах ринкової економіки реалізується під впливом великої кількості чинників. З метою формування і реалізації стратегії розвитку та забезпечення ефективної роботи, підприємства повинні визначити лінію своєї економічної поведінки і приймати управлінські рішення під впливом різноманітних факторів. Тому

виникає необхідність визначення цих факторів. Ендогенні чинники, відповідно до типів економічної поведінки, бувають: комерційні; фінансові; організаційні; маркетингові; виробничі. До екзогенних факторів необхідно віднести: міжнародний рівень впливу зовнішнього середовища; макрорівень впливу зовнішнього середовища; мезоуровень впливу зовнішнього середовища; мікрорівень впливу зовнішнього середовища. Таким чином, представлений в роботі набір факторів впливу на економічну поведінку підприємств не є вичерпним і не характеризує всі обставини, що впливають на підприємницькі відносини і ефективність економічної поведінки. Вони можуть бути доповнені, наприклад, природними факторами, пов'язаними з природничими або історичними умовами, традиціями спільноти або окремих осіб. На основі аналізу факторів, що впливають на економічну поведінку підприємства, можна констатувати, що:

- 1) ефективність економічної поведінки підприємства залежить від багатьох взаємопов'язаних факторів в межах груп ендогенних і екзогенних чинників;
- 2) між цими чинниками також існують певні взаємозалежності;
- 3) ці чинники можуть як стимулювати, так і обмежувати або перешкоджати розвитку як окремих підприємств, так і галузі в цілому.

Аналіз факторів, що впливають на економічну поведінку підприємства не одноразовий акт, а складний процес, в ході якого вплив факторів є змінним і збільшується зі збільшенням масштабу діяльності підприємства. Аналіз факторів впливу на економічну поведінку підприємства стосується визначення його сильних і слабких сторін а також шансів і загроз (напр. за допомогою методу SWOT, матриці БКГ тощо).

Отже, у процесі моделювання виникає потреба максимально адекватної оцінки впливу найважливіших факторів, які можна виміряти і включити в регресійний аналіз, і використання комбінації процедур для оцінки впливу факторів, які неможливо виміряти і прямо включити в аналіз. Включення специфічних фіксованих змінних необхідне для контролю впливу факторів,

що не залежать, або умовно залежать від часу: галузь, в якій працює підприємство; місце розташування об'єкта; монополістичний статус; структура власності тощо. Фіксовані часові фактори (рік) включаються для контролю впливу на діяльність загальних економічних тенденцій. Можливий вплив різних темпів інклюзивного зростання в конкретних галузях здійснюється включенням галузевих специфічних трендів. В якості інструментальних змінних використовуються фактори, що прямо впливають на економічну поведінку, але не чинять при цьому прямого впливу на результати діяльності. Ці фактори-змінні включають частку державних підприємств та підприємств малого і середнього бізнесу, темпи зростання виробництва у галузі в попередньому періоді та індикатор для орендних підприємств. Так, приватизація чи діяльність підприємств під контролем держави найбільш ймовірно впливає на економічну поведінку підприємства в середовищі з високими темпами реформ. Зростання інтеграції в галузі також спонукає інвесторів виходити на зростаючі ринки і ставати власниками активів і фірм в різних галузях та сферах з найкращими темпами зростання і перспективами розвитку. Але ці фактори, що, безперечно, чинять вплив на процес прийняття управлінських рішень, не є визначальними та такими, що прямо впливають на ефективність та кінцеву результативність.

Разом з тим, необхідним є регулятивний механізм розвитку туризму, що може забезпечуватись на рівні держави, яка використовує для цього різноманітні інструменти (інститути розвитку): відповідне законодавство, банки, фонди, агентства, які виконують підтримуючі функції фінансового, організаційного та координаційного характеру [162, с. 30]. Це проявляється у створенні організаційних структур (профільних органів та інституцій); розробленні програм розвитку туризму, державної підтримки малого підприємництва; в існуванні координаційних та консультативних рад із туризму при органах управління та ін. Проте велика кількість структурних інститутів не визначає їх якість. Окрім того, має місце нецільове використання зазначених інститутів [161]. Одним із самих розповсюджених

недоліків є формалізація інституту, коли його створення відбувається під тиском зовнішніх умов. Зокрема, на регіональному рівні деякі інститути впроваджуються як домовленість на отримання державних субсидій, кредитів або грантів міжнародних фінансових організацій, для лобіювання інтересів під час проведення тих чи інших реформ. Формально наявні, ці інститути або не виконують своїх початкових функцій, або суттєво модифікуються відповідно до місцевих обставин.

Отже, з точки зору інституціонального підходу галузь туризму представляє собою сукупність суб'єктів та об'єктів сфери туристичної діяльності, а також взаємовідносини, які виникають між ними. Вона розуміється як складно організована диверсифікована соціально-економічна господарська система, що об'єднує підприємства різних галузей економіки. І саме на даний напрямок спрямована інклюзивна економіка. Це в цілому дає право відстоювати концепцію розвитку інклюзивної економіки на прикладі залучення міжгалузевого та комплексного характеру туристичної сфери діяльності.

2.2. Світовий досвід розвитку туристичної сфери

Постійно зростаючі прибутки від міжнародної туристичної діяльності створюють умови, за яких країни світу все більше уваги приділяють розвитку туризму. Сфера туризму підтримує близько 50 суміжних галузей. Один турист забезпечує роботою 11 осіб, а створення додаткового робочого місця в туристичній індустрії коштує в 20 разів дешевше, ніж у галузях промисловості. Туризм є одним із секторів економіки світу, який швидко розвивається, а за стабільно високу динаміку розвитку протягом цілого століття був названий «економічним та соціальним феноменом ХХ століття». У структурі світового експорту туризм посідає 3-тє місце після нафтової та хімічної галузей, випереджаючи харчову промисловість та автомобілебудування (обсяги доходу від міжнародного туризму у 2015 р.

становили 1,4 трлн дол. США, у тому числі 210 млрд дол. США надходжень від генерованого туризмом доходу від міжнародних пасажирських перевезень, тобто 4 млрд дол. США щоденно. Генсек ООН Антоніу Гутерреш влітку 2020 року заявив, що кожна 10-а особа на Землі працює у туристичній індустрії й забезпечує засобами для існування ще сотні мільйонів людей, тобто галузь є невід’ємною (і однією з найважливіших) частиною світової економіки, а також – одним із ключових елементів збереження природної й культурної спадщини. «Насправді, можна сказати, що туризм сам по собі є одним із чудес світу», – наголосив керівник ООН [202].

За даними Всесвітньої туристичної організації UNWTO, частка України в туристичних потоках Європи становить близько 4% та близько 1% – в загальноєвропейських надходженнях від туристичної діяльності [321]. Туризм – це інвестиції для країни. Так, за даними U.S. News and World Report [312] лідируючі місця за вкладом держави у розвиток підприємництва в країні посідають: Німеччина, Японія, США, Великобританія, Швейцарія. Наприклад, Кіпр вкладає 20 млн євро в промоцію, а отримує дохід 2 млрд, Грузія використовує бюджет розміром приблизно 18 млн дол.

Зростання рівня конкуренції на світовому ринку туристичних послуг та незадовільні показники розвитку туризму, в умовах пандемії, потребують від нашої країни – як відносно нового учасника світового туристичного ринку – посилення своєї ролі у забезпеченні розвитку туристичної сфери. Одним з напрямів розв’язання проблем розвитку туризму є використання досвіду країн світу. Доцільно розглянути досвід таких країн, з якими Україна схожа за кліматичними, соціально-економічними і політичними факторами.

В першу чергу, це країни Вишеградської групи (Польща, Словаччина, Угорщина) – держави, які успішно здійснили перехід від командно-адміністративної до регульованої ринкової економіки і стали членами Європейського Союзу. Аналізуючи перспективи розвитку туризму у цих країнах на кінець XX ст., початок XXI ст., необхідно підкреслити, що для них

притаманний сучасний туризм, тобто та сфера економіки і життєдіяльності суспільства, яка у тій чи іншій мірі інтегрує практично у всі галузі господарства. Цей чинник повинен стати головним у формуванні туризму як тієї галузі, пріоритетний розвиток якої може позитивно вплинути на економічний і соціальний стан України в цілому, стимулювати ряд важливих галузей економіки, сприяти зміцненню нового позитивного іміджу нових країн та регіонів.

Вивчення розвитку туризму у зазначених країнах є актуальним з огляду на те, що його становлення відбувалося наприкінці 80-х – початку 90-х років ХХ ст., коли країни здобули свою незалежність. Це дає можливість комплексно проаналізувати рівні і шляхи розвитку молодих незалежних країн Європейського Союзу у системі туристичних послуг, а їхній успішний досвід буде корисний для посткомуністичних країн Східної Європи, зокрема України.

Майже всі країни Центрально-східної Європи після розпаду соціалістичної системи зіткнулися з проблемою низької конкурентоспроможності національного туристичного продукту на європейському туристичному ринку. Проте в таких країнах як Польща, Чехія, Словаччина, Угорщина, Румунія та Болгарія, де уряди усвідомили значення міжнародного туризму для економіки країни, були розроблені відповідні стратегічні програми розвитку туризму, які були підкріплені належним фінансуванням, створені державні організації, запроваджені податкові заходи стимулювання тощо [160, с. 131].

Останнім часом, туризм в Польщі розвивається досить швидкими темпами, і ця галузь стала важливою складовою польської економіки. У 1989 р. розпочався сучасний етап розвитку туристичної індустрії в Польщі. Після руйнування старої системи пришвидшились темпи її розвитку. Великий вплив на процес розвитку туристичної індустрії мало скасування віз для громадян Польщі [90, с. 105].

У 1997 р. за допомогою експертів ЄС було розпочато перший етап реалізації «Програми розвитку національного турпродукту» у 5 напрямках: бізнес-туризм, міський культурний туризм, сільський туризм, спеціалізований туризм, прикордонно-транзитний туризм. У цей самий період було розпочато реформу системи управління туристичною індустрією. У 1999 р. було створено Польську туристичну організацію (Polska Organizacja Turystyczna, POT), яка з 2000 р. розпочала свою діяльність. Ця державна інституція займалася просуванням і розвитком польського туризму, насамперед за кордоном. Її метою було – показати Польщу як привабливу туристичну країну, сучасну, з високим рівнем послуг і прийнятними цінами [90, с. 105]. Для цього використовуються різні засоби:

По-перше – мережа спеціалізованих інституцій. Передусім, це згадана вже національна туристична організація, яка видавала і розповсюджувала інформаційні матеріали. Також – Польська агенція розвитку туризму, що розробляла стратегії поступу для різних міст і регіонів, сприяла залученню іноземних інвестицій. У самих же регіонах активно працюють й сьогодні «POT» – туристичні організації на рівні воєводств, які об'єднують представників місцевого самоврядування, дрібний бізнес, власників готелів. За таким же принципом організуються локальні об'єднання у менших адмінцентрах. Усі співпрацюють і взаємодоповнюються.

По-друге, діє система туристичної інформації: регіональні центри у воєводствах, локальні центри, цілорічні пункти «IT» (туристичної інформації) та ті, що діють протягом туристичного сезону [90, с. 105]. «POT» успішно реалізує власні цілі за кордоном через функціонування 14 іноземних представництв (у тому числі у Києві, Україна), які називаються Польськими осередками туристичної інформації. Вони залучені до організації різних заходів у сфері туризму, здійснюють моніторинг ринків певних країн відповідно до власного розташування, проведення рекламних кампаній та заохочення потенційних партнерів до співпраці. «POT» підтримує тісні контакти з 20 іншими національними туристичними організаціями, активно

співпрацює з органами самоврядування, науковими та навчальними закладами, представниками туристичної індустрії, а також регіональними та локальними туристичними організаціями [292].

Визначальною подією для подальшого розвитку Польщі та її туристичної галузі став її вступ до ЄС. Він зробив Польщу доступнішою для іноземних туристів, усунувши митні та прикордонні бар'єри. Окрім того, поживав співпрацю між відповідними структурами ЄС та Республіки Польща, що безперечно сприяло пришвидшенню процесів розвитку туристичної інфраструктури та індустрії загалом. Так, згідно з офіційною інформацією Польської агенції розвитку туризму (ПАРТ) у період з 2006 р. по 2013 р. ЄС виділив 30 млн. євро на розвиток туризму у Польщі, а також 165 млн євро інвестицій у туристичну галузь [195].

Угода між Урядом України та Урядом Республіки Польща про міжрегіональне співробітництво, підписана 24 травня 1993 року є головним документом, який регулює українсько-польське міжрегіональне співробітництво. Згідно статті 4 цієї угоди: сторони всіляко сприятимуть здійсненню співробітництва в галузі розвитку регіонів, міст та сільських місцевостей, по відношенню до яких ця Угода має юридичну силу, зокрема, в сфері туризму [200]. Існує ще низка документів стратегічного характеру, які присвячені питанням українсько-польського транскордонного співробітництва і розвитку туризму в прикордонних територіях зокрема: «Стратегія транскордонного співробітництва "Карпати 2004-2011"» [186] і у подальшому «Стратегічна ініціатива «Карпатський Горизонт 2020» [181]; міждержавна «Стратегія українсько-польського міжрегіонального і прикордонного співробітництва» [188]; міжрегіональна українсько-польська стратегія транскордонного співробітництва між Львівською і Волинською областями та Люблінським і Підкарпатським воєводствами [176]. Про підвищення ефективності взаємодії між суб'єктами і учасниками українсько-польської транскордонної співпраці у туристичній галузі йдеться також у «Державній програмі розвитку транскордонного співробітництва на 2007-

2010 рр.», яка була затверджена 27 грудня 2006 р. Постановою Кабінету Міністрів України [153].

З липня 2006 р. по січень 2007 р. було реалізовано проект «Туризм без кордонів – промоція туристичних центрів Єврорегіону Буг» [56]. Метою проекту стало зміцнення туристичного сектору міст Любліна, Луцька, Бреста через модернізацію системи обслуговування та промоції транскордонного туризму.

У липні-грудні 2009 року за підтримки Міністерства закордонних справ Республіки Польща втілено у життя проект «Стратегія туристичного розвитку міста Луцька в умовах транскордонних євроінтеграційних процесів» [187]. За результатом проекту розроблено Стратегію розвитку міста Луцька до 2020 року [183]. У липні 2011 року відбулось підписання тристоронньої українсько-польсько-білоруської декларації про реалізацію проекту зі створення міждержавних інформаційних центрів екологічного туризму, які діятимуть у Луцьку, Любліні та Бресті.

28 січня 2010 р. Польща і Україна підписали спільний меморандум про співпрацю у сфері туризму [147]. З боку Польщі меморандум підписав президент Польської туристичної організації Рафал Шмідке, а з українського – директор Державного підприємства «Національний туристичний офіс» Андрій Помоз. Підписання меморандуму сприяло зміцненню позитивних тенденцій у польсько-українських відносинах, зокрема, у межах підготовки до проведення чемпіонату Європи з футболу Євро-2012, а також популяризації природного та історико-культурного потенціалу двох країн [90, с. 106]. 2013 р. став успішнішим для польського міжнародного туризму. Завдяки іміджевому ефекту від проведення Євро-2012, у 2013 р. було досягнуто кращого показника приїзду туристів ніж у 2012 р. За інформацією MSIT, у порівнянні з 2012 роком, кількість іноземних туристів у Польщі зросла на 7% і склала загалом близько 15,8 млн осіб. При цьому прибутки від туризму у 2013 році зросли на 11,5% і склали близько 39,8 млрд. злотих (понад 13 млрд дол.).

Проект «Туризм для всіх» втілюється через створення в Інтернеті бази даних про доступність туристичної інфраструктури для туристів з особливими потребами. Дані були зібрані через анкетувальників безпосередньо на об'єктах. У рамках проекту було інвентаризовано об'єкти, звірено і перетворено дані, а також розміщено їх у польській базі даних. Завдяки цій роботі підтверджено, що на території Польщі існує понад 5017 об'єктів, доступних для осіб з різними фізичними вадами [287].

Позитивним зрушенням розвитку туризму в Польщі сприяли інституційні заходи: польський туристичний бізнес має найнижчу ставку оподаткування в Європі – 7% при 22% для інших видів бізнесу. З 1993 р. для деяких видів інвестицій була введена система прискореної амортизації. Обсяг пільг диференціюється в залежності від місця розташування об'єкта інвестування та рівня зайнятості.

Після складного туристичного сезону 2020 року, спричиненого світовою пандемією, польський уряд виділив 5,65 млрд євро на підтримку мікропідприємств туристичної галузі у формі безвідсоткових позик і передбачив таку ж суму на дотації для великих підприємств у формі позик або облігацій, придбання акцій або цінних паперів. Бюджетом країни також передбачено 11,3 млрд євро для підтримки малого та середнього бізнесу, дотичного до туризму, який становить 12% ВВП Польщі. Крім того, податкові канікули продовжено на термін від 6 до 12 місяців, а термін дії нульової ставки за позиками – до 12 місяців. Власники турфірм отримали можливість обговорення умов надання позики незалежно від розміру бізнесу. Сплата більшості податків відтерміновано, спрощено форми та процедури подачі податкової звітності та прискорено процедуру податкових відрахувань.

Туристичний рух є однією з найперспективніших галузей Словаччини, що найшвидше розвивається. Чехословаччина в свій час була найбільшою туристичною країною Східної Європи з найвищим показником в'їзного туризму серед всіх країн соціалістичного блоку Східної Європи. У 1989 р.

(на момент «Оксамитової революції») у Чехословаччині діяли 988 житлових приміщень (389 готелів, 17 мотелів, 200 гуртожитків, 82 кемпінги, 130 котеджних таборів та інших) із 145 822 місцями у Словаччині. Велика кількість рекреаційних об'єктів була доручена громадським організаціям, заводам і підприємствам, які почали розвивати організовані туристичні поїздки [90, с. 106].

Після падіння комуністичного режиму у 1989 році та поділу Чехословаччини 1 січня 1993 року на дві суверенні держави: західна частина (масив Богемія) стала Чеською Республікою, а східна (піднесена зона разом з горами Татрами) – Словацькою Республікою. З 1993 р. в інфраструктуру туризму країн колишньої Чехословаччини прямували великі іноземні інвестиції, більша частина з яких припадала на Чеську Республіку, туризм у Словаччині почав адаптуватися до умов ринкової економіки. Державні об'єкти були поступово приватизовані і розпочалося будівництво нових готелів, у тому числі, за допомогою іноземного капіталу.

Після «оксамитової» революції 1989 р. кількість туристів, що відвідали Словаччину, досягла 32,7 млн осіб, що на 250 % більше, ніж у 1993 році. Падіння кількості іноземних туристів викликано політичними змінами в країні. Багато туристів, переважно із західноєвропейських держав, хотіли відвідати колишню соціалістичну країну, але рівень якості турпослуг Словаччини не відповідав їхнім потребам. Це стало причиною зменшення кількості іноземних відвідувачів. І хоча протягом останнього десятиліття спостерігалось поступове збільшення кількості закордонних туристів, але досі показник 1989 р. так і не було досягнуто [99, с. 94].

Вплив туризму на економіку держави знаходить своє відображення, насамперед, у показниках доходів від туризму. З 1994 р. цей показник зменшувався в середньому на 7 % на рік. Серед інших країн Центрально-Східної Європи Словаччина мала найменші доходи від туризму й була єдиною країною з негативною динамікою туристських доходів. Цей спад викликаний переважно тим фактом, що Словаччина – єдина держава у

Центральній Європі, яка не мала чітко виробленої централізованої туристської політики. Дотепер Словаччина є маловідомим туристичним регіоном для багатьох потенційних туристів, незважаючи на існування Національного агентства з туризму, яке несе відповідальність за просування турпродукту країни на світовий ринок. Це обумовлено, передусім, браком фінансування. У кінці 1990-х рр. витрати держави на рекламно-інформаційне забезпечення туризму були набагато менші, ніж у інших країнах Центральної Європи (Словаччина – 0,86 млн дол. США, Угорщина – 13,4 млн дол., Польща – 14,4 млн дол.).

Ситуація змінилася в кращу сторону після 1 травня 2004 р., коли країна стала членом ЄС. Національне агентство з туризму отримало дотації з фондів ЄС для проведення маркетингових заходів і в 2007 р. було введено в експлуатацію новий Інтернет-портал. Другим позитивним моментом стало координоване просування турпродукту у рамках співпраці центральноєвропейських країн Вишеградської четвірки на світовий ринок за допомогою спільної ініціативи національних туристичних інститутів Словаччини, Польщі, Чехії та Угорщини [288].

В Словаччині реалізуються «Програма підтримки розвитку туризму», яка передбачає часткову дотацію державою кредитів для реструктуризації туристичної інфраструктури та Кредитна програма підтримки на реалізацію проектів розвитку туристичної інфраструктури.

Основними формами туризму Словаччини є літній відпочинок, зокрема на воді, курортний та оздоровчий туризм, зимовий туризм та зимові види спорту, міський та культурний туризм, а також зелений туризм. Держава надає дуже вигідні умови для закордонних інвесторів. За даними консульського відділу Посольства Словацької Республіки в Україні, на зимовий сезон 2009-2010 років було акредитовано 126 українських туристичних агентств. Активізація тісної співпраці з сусідньою державою відбулася у напрямку лібералізації процедур туристичних обмінів [90, с. 107].

Незважаючи на незначні розміри території, країна відзначається великим розмаїттям природних умов – тут чергуються найвищі у Центрально-Східній Європі гірські масиви Карпат, перлиною яких вважаються Татри, а також рівнини, серед яких найбільшою за площею є частина Середньодунайської низовини. За площею лісів країна посідає одне з перших місць у Європі. Чистота навколишнього середовища й різноманіття природи – ось ті чинники, які сприяють розвитку екотуризму. У 2014 р. Словаччина розробила довгостроковий план розвитку велоінфраструктури та велотуризму. Прагнучи наслідувати приклад Нідерландів, Данії та Німеччини з їх вражаючою кількістю велосипедистів на вулицях міста, СР розробила стратегію впровадження конкретних заходів, які популяризуватимуть велосипед і як транспортний засіб, і як спосіб відпочинку [224].

В результаті світової пандемії, спричиненої COVID-19, радикальні заходи вжили у Словаччині. Держава надала гарантії на суму до 500 млн євро на місяць, щоб допомогти підприємствам отримати кредит, а також виділила фінансову допомогу для збереження робочих місць у галузі. Нововведенням стало тимчасове скасування виплат працівників на користь компаній, що залишаються закритими на час карантину, відстрочка виплати заробітної плати та корпоративних податків для підприємств, чий прибуток знизився більше, ніж на 40%. Туристичні компанії отримали дозвіл на списання збитків поточного року. Уряд дотує 80% заробітної плати працівникам компаній, які залучаються на екстрені реагування. Передбачено компенсації для працівників компаній тургалузі, що найбільше постраждали від пандемії, мінімальна виплата становить 1100 євро на місяць.

Угорщина отримує доходи у кілька мільярдів доларів щорічно від туризму. Урядова політика Угорщини спрямована на реалізацію потенційних можливостей країни у цій сфері. 80% угорської території містить лікувально-термальні води, через що вона отримала звання «гарячого ключа» Європи (входить до п'ятірки найбагатших термальними водами європейських країн).

Угорщина щорічно приймає приблизно 39 млн. іноземних туристів. У результаті, частка туризму у ВВП країни досягає 10%, він займає 3-тє місце за обсягом надходжень до бюджету після промисловості та сільського господарства [171].

У 1989 р. угорський уряд визнав розвиток туристичної галузі стратегічним питанням і на рівні урядових ініціатив, у «Плані Сечені» було зафіксовано можливості розвитку туристичного сектора національної економіки, в якому на розвиток туризму та реалізації заходів покращання туристичної інфраструктури було виділено 100 млн. євро. На реалізацію «Плану Сечені», який передбачає підвищення ефективності іноземного туризму за рахунок покращання туристичного обслуговування, стабілізацію галузі за рахунок внутрішнього туризму та залучення туристів, кошти виділяються з державного бюджету, а також підприємцями. Особливий акцент роблять на розвиток бальнеологічного, курортного та конференц-туризму. З метою залучення у країну туристів Угорщина проводить активну інформаційно-рекламну діяльність у сфері туризму закордоном.

За даними Угорського національного туристичного офісу розквіт угорського туризму припав на 90-ті рр. ХХ ст. Перш за все, велика увага приділялася якості рекреаційних послуг, їх різноманітності. Розпочалося будівництво великої кількості нових готелів. Уряд країни усвідомив важливість рекреації для економіки країни і тому збільшили кількість інвестицій у цю галузь, у тому числі іноземних. Багато готелів увійшли до міжнародних готельних мереж [318].

Угорський національний туристичний офіс став угорською туристичною службою; потім у 1996 р. перетворився на секретаріат з туризму при міністерстві промисловості та торгівлі. З липня 2003 р. керівництво цією галуззю перейшло до державного секретаріату з туризму при міністерстві економіки та транспорту; міністр економіки заснував дорадчу організацію, яка називалася національною радою з туризму так важливі питання галузі обговорювалися на відкритих засіданнях Ради з

туризму у парламенті. Виконавчі комітети з туризму були замінені регіональними туристичними радами, регіональними маркетинговими директоріями та проектними бюро, а кількість рекреаційно-довідкових офісів збільшилась до ста. Значно збільшилась кількість закордонних туристичних представництв Угорщини [305].

Регулювання туризму в Угорщині здійснюється переважно її головною організацією – «Угорщина-туризм». За формою ця організація є акціонерним товариством і перебуває в структурі Міністерства економіки Угорщини. Діяльність угорської організації зосереджена виключно на просуванні на внутрішньому та зарубіжних ринках національного турпродукту. Угорські туристичні представництва відкриті у 23 країнах світу. Найбільша інтенсивна робота ведеться в Австрії і Німеччині, оскільки ці країни є пріоритетними ринками для угорського турбізнесу.

У 1992 р. в Угорщині була створена професійна асоціація Hungarian Baths Association, яка з 1998 року є постійним членом Європейської SPA Асоціації (ESPA). Зараз асоціація об'єднує 186 членів. Оздоровчий внутрішній туризм є пріоритетним напрямком розвитку країни, на нього припадає значна частина надходжень від туризму в Угорщині. Внутрішній туризм демонстрував динаміку зростання у 2005 році. Згідно з даними Угорського Центрального Статистичного офісу кількість відвідувачів збільшилась на 5,3%, на 3,5% збільшилася кількість ліжко-ночей. У wellness-готелях кількість ліжко-ночей подвоїлася і SPA-готелі також піднялися за цими показниками (+ 13,1%) [90, с. 107].

Саме за рахунок туризму в Угорщині живе весь малий бізнес, а це більше 90% всіх підприємств, що працюють у країні. Але в основному чисельність кожного підприємства не перевищує п'яти-семи осіб. За опитуваннями компанії «Угорщина-Туризм», у 2018 р. 52% угорців відпочивали на території країни, у першу чергу на озері Балатон. Більшість поїздок всередині країни було зроблено для родичів і знайомих – 39,9%. З цієї кількості 73,8% угорців проживали безкоштовно у родичів або знайомих.

Далі за популярністю йде проживання у готелях та апартаментах. 18,3 % опитаних відпочивали на березі водойм, 23,5% респондентів подорожували протягом декількох днів за кордоном, з них 13,2% – в Австрії, 12,2% – у Хорватії, 11,4% – у Румунії, 8,5% – в Італії. За межами Європейського континенту проводили відпустку 10,2% опитаних угорських громадян, причому всі ці поїздки здійснювалися у літні місяці. З усіх опитаних 68% брали участь в одноденній поїздки. Серед цих поїздок за кордон перше місце займає Австрія, на другому – Словаччина [163].

Сприятливе географічне розташування Угорщини у центрі Європи сприяє залученню туристів із сусідніх країн як в літній, так і в зимовий періоди. З метою активізації розвитку туризму, в Угорщині проводяться дві міжнародні туристичні виставки. Перша (весняна) – «Подорожі», яка в основному розрахована на рекламу літнього відпочинку в Угорщині та інших країнах. Друга (осіння) – «Зимовий туризм, пригоди і розваги. Спортивний інвентар та одяг для зимових видів спорту», яка розрахована на зимовий відпочинок [90, с. 108].

Хорватія є однією з країн Балканського півострова, де активно розвивається туризм в зв'язку зі зручним географічним розташуванням. Країна позиціонує себе як «нову туристичну зірку ЄС» і володіє одними з найбільш значущих туристичних напрямів середземноморського регіону. Цьому сприяє активна діяльність уряду щодо зростання інвестиційної привабливості країни.

У 2020 році, найскладнішому для розвитку туризму в зв'язку з розповсюдженням COVID-19 та загальним закриттям кордонів, Угорщина, де туризм складає 9% ВВП, ввела надання позик на пільгових умовах і гарантованих позик. Державний Ехітбанк виділив грант у сумі 800 тис євро для інвестицій в експортні компанії. Уряд країни призупинив виплати за кредитами до кінця цього року для всіх, хто отримав кредит до 18 березня, знизив щорічну відсоткову ставку (APR) для нових позик. Крім того, програми лояльності передбачають компенсацію 70% заробітної плати

упродовж трьох місяців для компаній, що переживають занепад, уведено суттєве скорочення різних відрахувань із заробітної плати, а також надбавку в розмірі 40% для осіб, що працюють у галузі досліджень і розробок інновацій у туристичній галузі [202].

З метою стимулювання розвитку туристичної галузі та усунення диспропорцій, стимулювання в'їзного туризму в Хорватії використовували податкові важелі, зокрема:

- туристичні послуги звільнені від сплати ПДВ;
- застосовуються додаткові стимули для капіталовкладень, у відповідності з розміром інвестицій і рівнем забезпечення роботою певної кількості персоналу. Інвесторам, які здійснюють діяльність в зонах Спеціального Державного захисту, де корпоративний податок на додану вартість складає від 5% до 15%, надаються спеціальні привілеї;
- обсяг пільг диференціюється в залежності від місця розташування об'єкта інвестування та рівня зайнятості.

З факторів конкурентоспроможності, за якими оцінюються країни, сильними сторонами Хорватії є рівень розвитку інфраструктури туризму, інформаційних технологій, якість доріг, рівень безпеки, стан навколишнього середовища та культурних пам'яток. Хорватія прикладає значні зусилля для забезпечення сталого розвитку. Поряд з Австрією, Італією, Іспанією та Швейцарією вона входить до першої десятки країн Європи, що здатні запропонувати відвідувачам найкомфортніші умови для відпочинку. Негативний вплив мають порівняно незначні видатки держави на розвиток туризму, недостатньо розвинена мережа міжнародних авіасполучень, якість портової інфраструктури, ступінь підготовки кадрів та все ще низька цінова конкурентоспроможність [315, с.147].

В Хорватії, згідно з рекомендаціями ВТО, всі засоби розміщення представлені двома категоріями: колективні (готелі, спеціалізовані заклади, інші колективні засоби розміщення) та індивідуальні (власне житло відвідувачів-резидентів, житло, орендоване у приватних осіб чи агентств

тощо). Потужність бази колективних закладів розміщення конкуруючих країн розміщена таким чином: Італія та Іспанія генерують 78% потужностей бази розміщення регіону, другу групу країн складають Греція, Туреччина та Хорватія, а замикають коло – Болгарія і Мальта. Частка Хорватії значно зросла б у випадку урахування потужностей індивідуальних засобів розміщення, які складають понад 55% закладів розміщення Хорватії.

У розподілі країн за тривалістю перебування туристів у колективних закладах Хорватія посідає 5 позицію з показником 4%, поступаючись Туреччині (9%) та Греції (7%) і випереджаючи Болгарію (2%) та Мальту (1%). Першість тримають Італія (40%) та Іспанія (37%) [223].

Хорватія є одним з найбільш значущих туристичних напрямів середземноморського регіону. Результати опитування іноземних відвідувачів показали, що Хорватія є більш територіально доступною, ніж Греція та Туреччина, проте поступається Іспанії та Італії. У порівнянні з іншими країнами регіону Хорватія характеризується найбільшою середньорічною динамікою зростання туристичних потоків (8,4%), випереджаючи Чорногорію (8,3%) та Туреччину (5,5%) [105].

В умовах кризи уряд Хорватії змушене було послабити податковий тиск на турбізнес. Так, готельні об'єкти були звільнені від сплати половини річної суми туристичного податку за основні спальні місця, а за допоміжні – всієї суми. Крім того, суб'єкти туріндустрії звільнені від сплати половини суми членського туристичного внеску і від сплати змінної частини концесійного збору на 2019 рік за використання концесії на туристичних землях в кемпінгах, що належать органам місцевого самоврядування.

Хорватська туріндустрія зробила висновки з минулого сезону і планує робити акцент на сталий туризм, тобто усвідомлений, індивідуальний. Відмова від масового туризму, який негативно впливає на якість життя місцевих жителів, орієнтує країну на новий виток у розвитку.

Отже, туризм – одна з провідних галузей світової економіки. Багато держав визнали туристичну індустрію одним з пріоритетних напрямків

розвитку національної економіки та культури, що сприяє збільшенню ВВП, валютних надходжень, розвитку промисловості і торгівлі, інфраструктури, інвестицій, сприяє створенню нових галузей. В економіці найбільш розвинених країн світу туризм посідає одне з головних місць надходжень до бюджету. Але на сьогоднішній день туристичний сектор в усьому світі має значні збитки із-за пандемії коронавірусу. Особливо відчутними вони залишаються для відновлення народного господарства тих країн, у яких туризм складає суттєву частку ВВП та має вплив та ринок зайнятості. Ми дослідили, як іноземні уряди намагаються протистояти викликам в туристичній галузі та до яких креативних ідей вдаються, щоби мінімізувати втрати.

Експерти ООН оприлюднили статистику щодо перспектив відновлення туристичної галузі в умовах коронавірусної кризи. ООН опублікувала аналітичний звіт «Туризм і COVID-19», у якому розтлумачила можливі сценарії розвитку ситуації на цьому ринку. Згідно з прогнозами експертів, кількість міжнародних туристів цього року може скоротитися від 58% до 78%, що призведе до скорочення витрат відвідувачів з 1,5 трлн доларів (в 2019 році) до 310-570 млрд. Подальша боротьба з пандемією може призвести до того, що без роботи в цьому секторі залишаться близько 120 млн осіб [202].

Уряди багатьох країн намагаються стимулювати національну туристичну галузь, яка у різних європейських країнах становить від 9 до 23% ВВП.

Згідно з аналітичним звітом ООН «Туризм і COVID-19» уряд Німеччини запровадив бюджетне стимулювання туристичної галузі, доходи якої в країні складають 23% ВВП. Зокрема, на пряму рекапіталізацію з метою забезпечення платоспроможності компаній виділено 100 млрд євро, на підтримку ліквідності турфірм – 400 млрд євро, на рефінансування галузі – 100 млрд євро. Крім того запроваджено відтермінування податкових платежів та скорочення авансових податкових платежів, корпоративних

податків і податків на торгівлю, скасовано правозастосовні заходи/штрафи у випадках прострочки по оплаті, а також авансові платежі податку на прибуток, корпоративний податок на прибуток і податок на торгівлю.

Для підтримки ринку зайнятості німецький уряд розширив доступ до короткострокової допомоги в разі втрати роботи, збільшив дотації для програми виплат на утримання дитини для батьків із низьким рівнем доходів, спростив формальності для підтримки найманих працівників та розширив програми компенсації соціальної допомоги.

Не залишили без підтримки підприємців в туристичній сфері у 2020 році й інші розвинуті країни.

Так, Китай – перша країна, яку охопив коронавірус, зараз перебуває на шляху до відновлення нормального життя, а самі китайці вже отримали дозвіл на пересування в межах своєї країни (до переліку дозволених увійшли лише ті дестинації, де ситуацію з епідемією повністю врегульовано). Великі туристичні компанії (наприклад, TUI China) розробили туристичні пакети для своїх клієнтів, серед яких програми не лише до Пекіна та Шанхая, але й до міста Санья, що на південному острові Хайнань. Також доступні тури до відомих гірських курортів і регіонів природних заповідників. Безпека туристів усе ще є питанням найвищої пріоритетності, а особливу увагу приділяють дотриманню всіх норм і стандартів охорони здоров'я та безпеки в готелях. Впроваджена урядом Китаю заборона на групові подорожі за межі країни діє і дотепер. У подальшому сегмент індивідуального туризму стане основною рушійною силою, що зумовить зростання зовнішнього туристичного ринку Китаю [140].

Нова Зеландія та Австралія домовилися про утворення «туристичної бульбашки», яка дозволяє подорожі між двома країнами, якщо вони є безпечними. Програма наразі відома як «Транстасманська туристична зона, вільна від COVID-19». Її положення дозволяють резидентам країн вільно подорожувати між двома сусідніми державами без необхідності дотримуватися карантинних обмежень. Коридор відкрили у серпні, на

початку гірськолижного сезону в Новій Зеландії та напередодні шкільних канікул. Заходи, запроваджені урядами країн на цей момент, можна умовно поділити на три категорії:

- забезпечення справедливого балансу між захистом туристів та інтересами працівників туристичної галузі;
- забезпечення умов для виживання бізнесу по всьому ланцюжку постачання;
- зосередження уваги на механізмах координації для більш адресного реагування й підтримки відновлення туристичного сектора.

Національні уряди та спільноти розробили відповідні стратегії для усіх суб'єктів туристичної діяльності для всіх етапів кризи. Йдеться не лише про надання підтримки у вигляді компенсації втрачених прибутків, а й про уведення регуляторних норм щодо стандартів і протоколів для бізнесу з метою відкриття, адаптації та доступу на нові ринки, а також підвищення підприємницького потенціалу малого та середнього бізнесу турфірм і сприяння процесам налагодження співпраці.

Окремі країни, на кшталт Угорщини або Хорватії, прискореними темпами розгорнули програми впровадження «туристичних карток» або сертифікатів, завдяки яким наймані працівники зможуть отримати від компанії часткову компенсацію для відпочинку на ринку внутрішнього туризму, що дозволило зберегти туристичні внески в економіку країни на максимальному можливому рівні.

Особливу увагу на галузь туризму спрямовують ті країни, що гарантують повернення вартості бронювання туристичних поїздок, скасованих через пандемію COVID-19, і вважають туризм пріоритетною галуззю, що найбільше постраждала від кризи. Авіаперевезення, як галузь з відносно низькою маржою (до 10%) і високим оборотом потребує особливого підходу. Європейський підхід, який наразі демонструють Франція та Німеччина, спрямований на поступову націоналізацію основних авіаліній (Air France і Lufthansa).

Більшість країн розрізняють програми за розміром компаній, пропонуючи малим і середнім підприємствам, які складають кістяк галузі та джерело інновацій, спеціальну підтримку. Водночас, масштаби діяльності зумовлюють вищу економічну пріоритетність більших підприємств відносно втрати прибутків і, особливо, робочих місць.

Готельний та супутній йому бізнес отримав дозвіл на відновлення роботи з обмеженнями в деяких країнах Європи за умови дотримання суворих правил роботи, спрямованих на попередження спалаху повторної хвилі пандемії. Такі нововведення неминуче зменшили прибутки підприємців унаслідок обмеженої кількості відвідувачів і водночас збільшили їх операційні витрати, що продовжить негативний вплив на галузь на невизначений період. Фахівці галузі та місцева влада шукають творчі рішення. Наприклад, у Литві, муніципальна влада надала дозвіл ресторанам і кафе на розташування закладів на території міських площ і в місцях громадського користування. У такий спосіб спрощення дозвільної процедури підприємці заощадили на видатках.

Радикальні заходи на державному рівні запропоновані в різних країнах, вони подані в таблиці 2.1.

Згідно спеціального звіту «Пандемія COVID-19 і її наслідки у сфері туризму в Україні», у першому кварталі 2020 року вже спостерігалось скорочення подорожей у 22%, а прибуття в березні впали до рівня 57% на всіх ринках. Це означає втрату 67 мільйонів міжнародних туристів і близько 80 мільярдів доларів США надходжень. Після спалаху коронавірусної інфекції прогнозовані показники на 2020 рік знижувалися кілька разів, що було спричинено високим рівнем невизначеності [140].

Таблиця 2.1

Урядові заходи, застосовані розвинутими країнами, вжиті з метою мінімізації наслідків пандемії COVID-19 у туристичній сфері

Країна, бюджетне стимулювання як % ВВП	Нові позики та підтримка ліквідності	Відстрочка платежів за існуючими позиками та заставами	Відтермінування податкових зобов'язань, їх послаблення або скасування	Підтримка щодо заробітної платні
Польща, 12	25 млрд польських злотих (5,65 млрд €) на підтримку мікропідприємств у формі безвідсоткових позик 50 млрд польських злотих (11,3 млрд €) на підтримку МСБ у формі безвідсоткових позик 25 млрд польських злотих (5,65 млрд €) на підтримку великих підприємств у формі позик або облігацій, придбання акцій або цінних паперів	Виплата основної суми та процентів позики Подовження пільгового періоду на додатковий термін до 6 або до 12 місяців Зменшення ставки процентів за позиками до 0 % на термін не більше 12 місяців Можливість обговорення умов надання позики для всіх підприємців, незалежно від розміру бізнесу	Відтермінування більшості податків; Спрощені форми та процедури подачі податкової звітності; Прискорено процедуру податкових відрахувань	Виплата субсидій на заробітну плату для працівників установ, що постраждали внаслідок пандемії та осіб, що працюють не за наймом: 50 % мінімальної з/п — падіння обсягів на 30 % 70 % мінімальної з/п — падіння обсягів на 50 % 90 % мінімальної з/п — падіння обсягів на 80 %
Словаччина, 12	Гарантії на суму до 500 млн € на місяць, щоб допомогти підприємствам отримати кредит	Тимчасове скасування виплат працівників на користь компаній, що залишаються закритими на час карантину	Подовжено термін сплати податку на прибуток; платники податків отримали право на використання недоотриманих податків за податкові періоди протягом 2015–2018 рр., які до цього не використовувалися, на суму максимум 1 млн € для оплати податків у 2020 р	80 % з/п працівникам на підприємствах екстреного реагування; мін. виплата становить 1100 € на місяць, макс. — 200 000 € на місяць на компанію; компенсація для осіб, що працюють не за наймом і спеціалізуються в галузі, що найбільше постраждала від пандемії, залежно від обсягів падіння прибутків

Продовження таблиці 2.1

<p>Угорщина, 9</p>	<p>Надання позик на пільгових умовах і гарантованих позик; нова експортна підтримка через державний банк Eximbank; грант у сумі 800 000 € для інвестицій в експортні компанії; позики на оборотний капітал на пільгових умовах; новий механізм надання гарантій і страхування.</p>	<p>Призупинення виплат за кредитами до кінця 2020 р. для всіх, хто отримав кредит до 18 березня; подовження терміну отримання короткострокових позик ділових підприємств до 30 липня; щорічна процентна ставка (APR) для нових позик збільшено до рівня тарифної ставки СВ плюс 5 %</p>	<p>Послаблення соціального захисту для секторів економіки, що перебувають під найбільшою загрозою (подорожі, туризм, розваги тощо); новий додатковий податок для кредитних установ протягом 2020 р.; новий додатковий податок для об'єктів роздрібною торгівлі (кризисний податок) на користь інших важливих секторів; спрощена процедура оподаткування та процедури подачі податкових декларацій</p>	<p>Компенсація 70 % з/п протягом трьох місяців для компаній, що переживають занепад; суттєве скорочення різних відрахувань із з/п; прибавка до заробітної плати в розмірі 40 % для осіб, що працюють в інженерному секторі або в галузі досліджень і розробок</p>
<p>Німеччина, 23</p>	<p>100 млрд € на пряму рекапіталізацію з метою забезпечення платоспроможності компаній; 400 млрд € на гарантії, що допоможуть бізнесу протистояти проблемам ліквідності 100 млрд € на рефінансування</p>	<p>Здебільшого через European Central Bank та орієнтовано на стабілізацію довгострокових ставок за процентами, що є нижчими або дещо нижчими від ринкової ставки, залежно від ставки та бізнесу</p>	<p>Відтермінування податкових платежів та скорочення авансових податкових платежів, корпоративних податків і податків на торгівлю Скасування правозастосовних заходів/штрафів у випадках прострочки по оплаті Авансові платежі податку на прибуток, корпоративний податок на прибуток і податок на торгівлю було скасовано</p>	<p>Розширений доступ до короткострокової допомоги в разі втрати роботи Розширена програма виплат на утримання дитини для батьків із низьким рівнем доходів Спрощення доступу до основних видів підтримки доходів для осіб, що працюють не за наймом Розширення та спрощення програм компенсації соціальної допомоги</p>

Джерело: побудовано за [140]

Згідно зі звітом ЮНВТО щодо пов'язаних із COVID-19 обмежень на пересування, опублікованим 20 квітня 2020 року, 100% усіх міжнародних DESTИНАЦІЙ ввели обмеження на пересування через пандемію [140]:

- 97 DESTИНАЦІЙ (45%) повністю або частково закрили свої кордони для туристів;

- 65 DESTИНАЦІЙ (30%) повністю або частково призупинили здійснення міжнародних авіарейсів,

- 39 DESTИНАЦІЙ (18%) закривають свої кордони за більш диференційованим принципом, забороняючи в'їзд для пасажирів із певних країн походження.

Потенційними глобальними наслідками у 2020 році, порівняно з 2019 роком визначено:

- зменшення кількості прибуттів міжнародних туристів із 850 мільйонів до 1,1 млрд;

- втрата експортних надходжень від туризму на суму від 910 мільярдів до 1,2 трильйона доларів США;

- ризик втрати від 100 до 120 мільйонів робочих місць у сфері туризму.

За даними Всесвітньої ради з питань подорожей і туризму (WTTC), у 2020 році глобальний спад туризму може досягти 25% і призвести до скорочення робочих місць на 12-14%. Всесвітня туристична організація (UNWTO) закликала уряди підтримувати малі та середні підприємства в галузі туризму, оскільки вони становлять 80% галузі. Сектор подорожей та туризму має унікальний вплив, і ми вважаємо, що 50 мільйонів робочих місць у всьому світі знаходяться під загрозою [283].

Наразі існує два загальних підходи до подолання кризи: перший підхід направлений на забезпечення доступних кредитних ліній для представників бізнесу, а другий передбачає відтермінування сплати боргових і податкових зобов'язань. Попри те, що всі країни орієнтуються на обидва підходи, держави з більш розвиненою економікою та вищим кредитним рейтингом

покладаються здебільшого на доступні лінії кредитування, усвідомлюючи, що саме це дозволить відновити конкурентоспроможність національної економіки у максимально стислий термін. За логікою речей, сукупна вартість економічних заходів як % ВВП позитивно корелює з рівнем ВВП на душу населення. Решта країн, не маючи іншого виходу, покладаються більшою мірою на відтермінування сплати податкових і боргових зобов'язань, що може призвести в довгостроковій перспективі до негативної ланцюгової реакції в економіці (тривалий дефіцит бюджету, проблеми із загальною платоспроможністю). Особливу увагу на галузь туризму спрямовують ті країни, що гарантують повернення вартості бронювання туристичних поїздок, скасованих через пандемію COVID-19, і вважають туризм пріоритетною галуззю, що найбільше постраждала від кризи.

Перспективність розвитку туризму, як галузі національного господарства, є одним з пріоритетних напрямків країн. Перспективність розвитку підтверджується всіма прогностичними даними світової туристичної організації, відповідно до яких у XXI столітті туризм стане найважливішою рушійною силою світового розвитку. У зв'язку із цим високий рейтинг держави в розвитку цієї галузі – це не лише великий потенціал акумуляції фінансових ресурсів, а й міжнародний авторитет і сфера впливу у глобальному середовищі.

2.3. Аналіз туристичного ринку в Україні

Туризм вважається одним із перспективних напрямків соціально-економічного розвитку країни, адже туристичне господарство генерує 11% валового продукту в світі, а туристична індустрія – 4,2%. Аналіз ситуації в Україні показує, що туристичне господарство до світової пандемії поступово розвивалась, хоча й не характеризувалась стабільним зростанням. Так, якщо в 1997 році Україну відвідало 337 000 іноземних туристів, то в 2003 році – 591 000, в 2004 році – 436 000, в 2019 – 14 229 642 іноземних туристів [129].

Аналогічне коливання за роками кількості туристів характерне і для внутрішнього туризму.

Одночасно, в Україні існують всі передумови для розвитку туризму: історичні, географічні, природні, економічні, соціальні, демографічні. Поряд з цим, існують проблеми, які сповільнюють розвиток туризму в країні та гальмують розвиток туристичної індустрії. До них належать:

- відсутність реклами вітчизняного туризму, переваг туризму вихідного дня тощо;

- відсутні кошти на реконструкцію пам'яток історії та архітектурного мистецтва, а залучення інвестицій гальмується через неврегульовану нормативно-законодавчу базу країни;

- в Україні не розвинений сектор туристичної індустрії. У жодному місті України не роздаються безкоштовні буклети-путівники історико-культурних пам'яток міста. Крім того, не у всіх містах наявні такі путівники, що обумовлено вузьким тлумаченням туризму та малою обізнаністю про різноманіття туристичних послуг; відсутня якісна он-лайн інформація;

- різноманіття туристичних послуг притаманні, як правило, містам загальнонаціональних зон рекреації та туризму, історичні та культурні центри. В той час коли, в більшості міст України можна розвивати промисловий, оздоровчий та інші види туризму. Але для цього ж знову потрібні інвестиції для створення бізнес-центрів, рекреаційних зон відпочинку, які поєднували в собі пасивні та активні види відпочинку.

Наявні проблеми гальмують розвиток туризму та туристичної індустрії в Україні. Вирішення розглянутих проблем вплине, як на покращення економічного, так і соціального розвитку країни.

Проаналізуємо динаміку туристичних потоків в Україні (рис. 2.2).



Рис. 2.2. Динаміка туристичних потоків України, осіб
Джерело: побудовано за даними [129]

Відповідно до отриманих даних можна зробити висновок, що протягом періоду, що досліджено (2011-2019 роки), динаміка кількості іноземних громадян, які відвідали Україну поступово збільшувалась, зміна чисельності громадян України, що виїжджали за кордон, у 2019 після невеликого зростання, зменшилась. Обидва потоки досягли піку у 2013 році, так само як і у 2014 році відбувся спад за вказаними категоріями. Однак 2014 рік сильно змінив вподобання іноземних туристів, скоротивши потік іноземних громадян удвічі. Це пояснюється подіями, які були надзвичайно складними для України саме у 2014 році. Починаючи з 2015 року кількість бажаючих відвідати Україну відображає позитивні зрушення, збільшуючи потік іноземних туристів в середньому на 10% щороку. Але якщо оцінити динаміку іноземних туристичних потоків, то кількість іноземних громадян, що відвідали Україну у 2017 р. у порівнянні з 2011 р. скоротилася більше ніж на 65%. Узагальнюючи динаміку туристичних потоків внутрішніх туристів у обраному періоді, то по відношенню до 2011 року кількість громадян, які виїжджали за кордон зросла на 33,7%, що свідчить про постійне збільшення попиту, незважаючи на економічну ситуацію в Україні. Протягом 2018 року в Україну приїжджали 14,2 млн іноземних туристів. За інформацією Кабінету міністрів України, в 2018 році туроператори і турагентства надали послуги

понад 4 млн 557 тисячам осіб, тоді як у 2017 році цей показник становив 2 млн 806 тисяч туристів [134].

Отже, до кризи COVID-19 туризм в Україні перебував у стані покращення після значного занепаду, пов'язаного з подіями 2014 року. Міста-мільйонники Київ, Одеса та Львів виступали найрозвинутішими туристичними дестинаціями, з точки зору ланцюжка формування вартості туристичних послуг, управління дестинацією та популярності для переважної більшості міжнародних туристів в Україні.

Країни-лідери, які мешканці України обрали для виїзду за кордон у 2017 році були Польща, Росія, Угорщина (рис. 2.3).



Рис. 2.3. Країни, куди найчастіше виїжджали за кордон у 2017 році мешканці України, осіб

Джерело: побудовано за даними [127]

Отже, перше місце у вподобаннях українців для виїзду за кордон займає Польща (43%), при чому 98% туристів основною метою вказували приватну поїздку, що була характерною і для інших країн для відвідування, далі лідерами були Росія (19%) та Угорщина (13%). Відносно іноземних громадян, які відвідували Україну, то країнами-лідерами були Молдова, Білорусь та Росія (рис. 2.4).

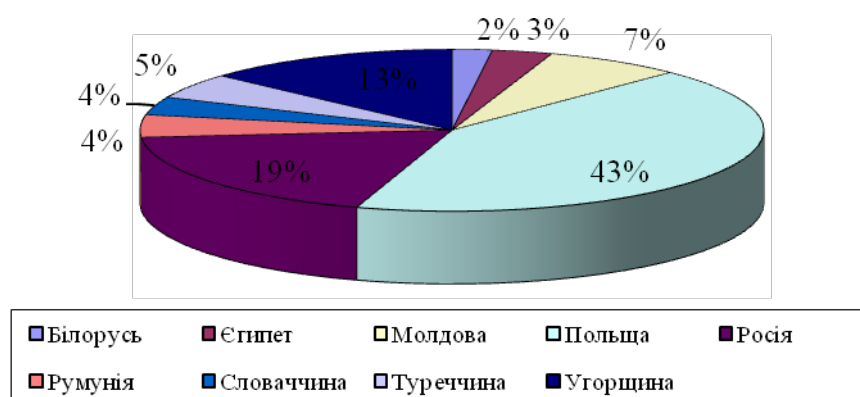

Рис. 2.4. Країни, мешканці яких прибули в якості іноземних туристів до України, осіб
Джерело: побудовано за даними [127]

Попри найбільшу кількість іноземних громадян з Молдови, лідерство у сфері туризму займає Білорусь, чисельність туристів за даною метою є найбільшим (17095 осіб). Прикордонні країни традиційно є лідерами за кількістю відвідування України: Молдова, Білорусь, Росія, Польща, Угорщина, Румунія, Словаччина (табл. 2.2).

З огляду на те, що прикордонні країни традиційно є лідерами за відвідуванням України і складають 82,3 % всього в'їзного туристичного потоку у 2018 році, коливання показників туристичних потоків в основному залежить саме від цих країн. Відвідування України громадянами прикордонних країн зменшилося, в той час як не прикордонних зросло: Великобританії на 47,3 %, Китаю на 38,8 %, Литви на 23,4 %, Ізраїлю на 21,7 %, США на 19,7 %, Чехії на 16,0 %, Італії на 15,4 %, Німеччини на 13,3 %, Франції на 9,2 %, Болгарії на 7,9 %.

Таблиця 2.2

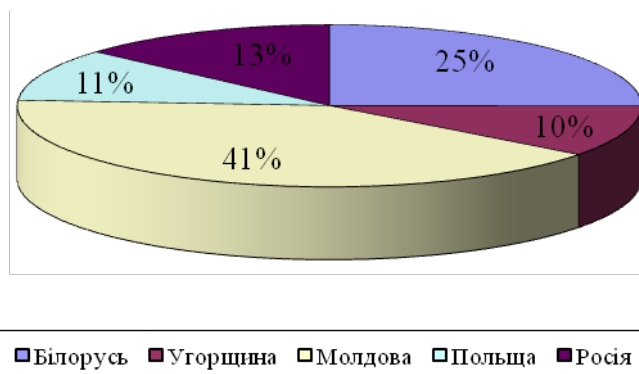
Країни, громадяни яких найчастіше відвідують Україну, тис осіб

№	Країна	2015	2016	2017	2018	Приріст 2018/2017, %
1	2	3	4	5	6	7
1	Молдова	4739,6	4474,2	4 548,2	4 436,7	-2,5
2	Білорусь	1898,5	1827,8	2 733,0	2 666,7	-2,4
3	Росія	1321,0	1542,6	1 521,0	1 539,2	1,2
4	Польща	1156,9	1195,1	1144,4	1 097,1	-4,1
5	Угорщина	1072,1	1271,2	1059,8	915,8	-13,6
6	Румунія	765,0	775,8	792,9	740,5	-6,6
7	Ізраїль	149,6	217,2	261,1	317,8	21,7
8	Словаччина	413,2	410,7	366,3	314,0	-14,3
9	Туреччина	142,9	206,7	275,5	279,2	1,3
10	Німеччина	155,8	171,5	210,1	237,9	13,3
11	США	108,5	138,2	154,1	184,3	19,7
12	Великобританія	54,8	70,4	78,8	116,0	47,3
13	Італія	63,3	77,8	84,6	97,6	15,4
14	Азербайджан	75,8	105,9	96,1	93,8	-2,3
15	Литва	35,3	52,3	75,6	93,3	23,4
16	Чехія	39,5	49,1	67,7	78,6	16,0
17	Франція	46,0	54,3	61,2	66,8	9,2
18	Болгарія	35,6	42,2	47,0	50,7	7,9
19	Грузія	37,8	48,4	49,3	47,6	-3,3
20	Казахстан	27,6	37,6	41,5	46,9	13,3
	Всього	12886,2	13605,9	14421,2	14206,7	-1,5

Джерело: побудовано за даними [127]

За підсумками 2018 року можна відзначити незначне збільшення виїзного туристичного потоку на 5,2 %, у порівнянні з 2017 роком (табл. 2.3).

Таблиця 2.3

Інформація щодо кількості українських громадян, що виїхали до інших країн, млн осіб

Період / квартал	2015 рік	2016 рік	2016/2015, %	2017 рік	2017/2016, %	2018 рік	2018/2017, %
I	4,8	5,3	9,8	6,9	30,9	5,8	-15,5
II	5,7	6,5	13,0	5,6	-14,1	7,1	26,7
III	6,8	6,9	1,2	7,8	12,8	8,2	5,5
IV	5,8	6,0	3,5	6,2	2,7	6,7	8,7
Всього	23,2	24,7	6,5	26,4	7,2	27,8	5,2

Джерело: побудовано за даними [127]

Найчастіше громадяни України відвідують прикордонні країни: Польщу, Росію, Угорщину, Молдову, Білорусь, Румунію, Словаччину (табл. 2.4).

Таблиця 2.4

Динаміка кількості осіб до країн, до яких найчастіше подорожують громадяни України, тис осіб

	Країна	2015	2016	2017	2018	Приріст 2018/2017, %
1	Польща	9 505,7	10 111,1	9 991,0	10 000,5	0,1
2	Росія	4 110,0	3 859,8	4 376,4	4 162,7	-4,9
3	Угорщина	2 442,1	2 893,4	3 118,8	3 219,3	3,2
4	Молдова	1 727,3	1 655,8	1 680,4	1 665,5	-0,9
5	Білорусь	1 325,5	1 114,5	1 186,5	1 400,1	18,0

Продовження таблиці 2.4

6	Румунія	678,7	857,7	1 045,4	1 236,7	18,3
7	Туреччина	510,5	930,7	1 185,1	1 192,5	0,6
8	Єгипет	350,9	417,9	733,6	1 131,7	54,3
9	Словаччина	755,2	886,1	854,7	917,7	7,4
10	Німеччина	294,8	276,0	344,2	533,9	55,1
11	Італія	113,4	122,3	173,6	287,3	65,5
12	ОАЕ	137,4	150,7	166,6	184,5	10,7
13	Ізраїль	129,3	146,4	155,1	148,9	-4,0
14	Австрія	106,5	105,9	115,4	147,3	27,6
15	Іспанія	60,7	89,6	113,0	146,2	29,4
16	Греція	101,3	96,4	104,8	134,8	28,6
17	Грузія	81,6	104,5	112,0	121,1	8,1
18	Франція	98,4	92,7	106,7	116,7	9,4
19	Чехія	52,7	41,8	73,5	88,6	20,5
20	Кіпр	57,3	80,0	58,3	83,5	43,2
	Всього	23 171,2	251	26437,4	27810,9	5,2

Джерело: [129].

У 2018 році частка кількості українських громадян, подорожуючих за кордон до прикордонних країн складає близько 81,3% виїзного туристичного потоку, із зменшенням відвідувань Росії та Молдови. З неприкордонних країн зростання кількості подорожей відбулося до Італії, Німеччини, Єгипту, Кіпру, Іспанії, Греції, Австрії тощо.

В'їзд іноземців в Україну та виїзд українців за кордон за період з 2015 по 2018 роки подано на рисунку 2.5. Як простежує динаміка, кількість іноземні, які в'їхали до України більша, ніж кількість українців, які виїхали за кордон, що свідчить про фінансову і/чи часову складність таких поїздок для вітчизняних громадян. Також простежується стабільність в кількості

українців, які в'їхали за кордон в останні два роки, коли кількість іноземців поступово збільшується за весь період дослідження.



Рис. 2.5. Динаміка в'їзних та виїзних агентів, 2015-2018 рр..
Джерело: побудовано за даними [127]

Аналізуючи туристичний потік протягом 2015-2018 рр.. слід зазначити тенденцію до зростання, хоча за результатами 2018 року показник в'їзного туризму залишився фактично на рівні 2017 року (табл. 2.5). Поквартальна тенденція спостерігається однаковою, що обумовлено сезонністю туристичної галузі.

Таблиця 2.5

Інформація щодо кількості іноземних громадян, що приїхали до
України, млн осіб

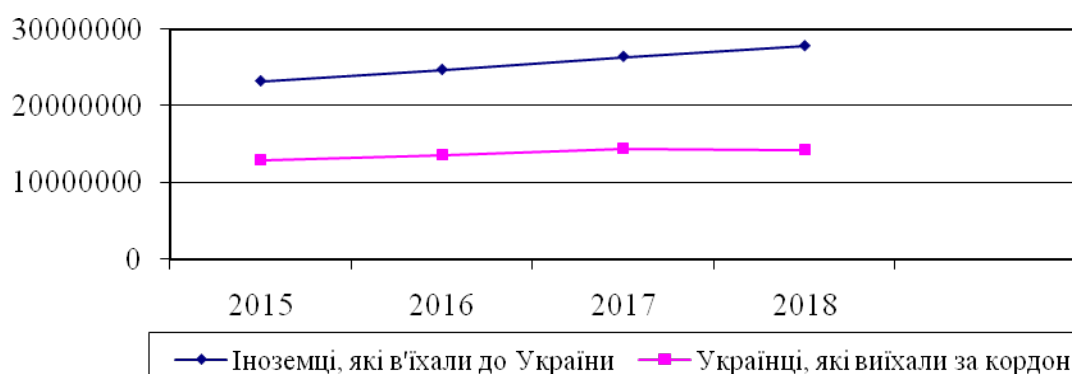
Період	2015 рік	2016 рік	2016/2015, %	2017 рік	2017/2016, %	2018 рік	2018/2017, %
I квартал	2 864,8	2 427,3	-15,3	2 631,5	8,4	2 547,7	-3,2
II квартал	3 214,0	3 392,7	5,6	3 697,1	9,0	3 673,4	-0,6
III квартал	3 733,2	4 559,5	22,1	4 769,5	4,6	4 935,7	3,5
IV квартал	3 074,2	3 226,3	4,9	3 323,1	3,0	3 050,1	-8,2
Всього	12 886,2	13 605,9	5,6	14 421,2	6,0	14 207,0	-1,5

Джерело: побудовано за даними [127]

Аналізуючи туристичний ринок України, доцільно здійснити оцінку як кількості суб'єктів туристичної діяльності (рис. 2.6), так і показників їх роботи.



Рис. 2.6. Кількість суб'єктів туристичної діяльності в Україні, осіб
Джерело: побудовано за даними [129]

Так, мережа суб'єктів туристичної діяльності України – юридичних осіб та фізичних осіб-підприємців – у 2017 році становила 3469 одиниць, що на 40 одиниці менше, ніж у 2016 році. У структурі мережі за типами суб'єктів туристичної діяльності найбільш численною категорією є туристичні агенти, частка яких перевищує 80% від загальної кількості суб'єктів. Пік суб'єктів туристичної діяльності припав на 2012 та 2013 роки, що можна пояснити проведенням чемпіонату з футболу Євро-2012, після чого спостерігалось різке падіння як кількості суб'єктів, так і зменшення доходів. І у 2017 році кількість юридичних осіб скоротилася на 6%. У той же час, кількість фізичних осіб, які здійснюють туристичну діяльність у 2017 році по відношенню до 2016 року зросла на 58 одиниць. Аналізуючи кількість туристів – громадян України, обслугованих суб'єктами туристичної діяльності протягом року, то вона становила понад 2,7 млн осіб (що на 8% більше у порівнянні з 2016 роком), іноземних туристів – майже 40 тис осіб (у 2016 році відповідно було 35 тис). Для переважної більшості туристів (85%) основною метою подорожі була організація дозвілля та відпочинку.

Згідно з Ліцензійним реєстром суб'єктів туроператорської діяльності Міністерства економічного розвитку і торгівлі України, станом на 01.01.2019 р. видано 2737 ліцензій підприємствам, що здійснюють туристичну діяльність. З них ліцензій, за видами туризму:

- внутрішній, в'їзний та виїзний – 2 262;
- внутрішній та в'їзний – 391;
- виїзний та в'їзний – 9;
- виїзний та внутрішній – 6;
- внутрішній – 4;
- виїзний – 57;
- в'їзний – 8.

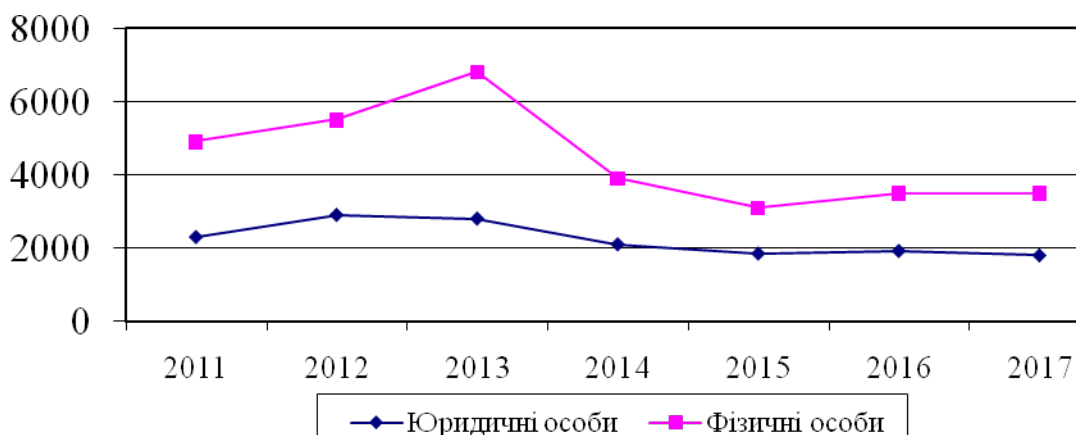
Ліцензованими туроператорами на виконання п. 23 Ліцензійних умов провадження туроператорської діяльності, затверджених постановою Кабінету Міністрів України від 11.11.2015 № 991, було надано 537 звітів (19,6%) щодо діяльності підприємств у 2018 році.

За даними Державної служби статистики України, протягом 2018 року послугами туристичних операторів, що відзвітували, скористалися 3 376,4 тис. туристів, у тому числі:

- 3 334,4 тис громадян України (з них 571,8 тис – діти віком до 17 років);
- 42,0 тис іноземних громадян.

Із загальної кількості обслугованих громадян України:

- здійснили подорож за кордон – 3 148,2 тис осіб;
- подорожували в межах території України – 186,2 тис осіб.

За 2018 рік реалізовано 1 560,7 тис путівок (організаціям та безпосередньо населенню) на 18 325,1 тис днів, загальною вартістю близько 37 766,0 млн гривень.

Безпосередньо населенню у 2018 році було реалізовано 815,7 тис путівок на 9 492,1 тис днів загальною вартістю 21 914,9 млн гривень. Зокрема:

- громадянам України для подорожі в межах країни – 28,8 тис путівок;
- громадянам України для подорожі за кордон – 789,0 тис путівок;
- іноземцям для подорожі в межах України – 11,4 тис путівок.

За метою поїздки найбільша кількість туристів здійснювала подорожі:

- з культурно-пізнавальною метою – 1 731,1 тис осіб;
- службовою – 110,1 тис осіб;
- лікувально-оздоровчою – 17,2 тис осіб;
- круїзний – 11,0 тис осіб;
- міський туризм – 10,7 тис осіб;
- гірський курорт – 8,9 тис осіб;
- пригодницький – 6,5 тис осіб;
- екологічний – 4,4 тис осіб
- інші – 1 476,15 тис осіб.

Для подорожі в межах України ліцензованими туроператорами безпосередньо населенню було продано 28,8 тис путівок загальною вартістю близько 216 633,0 тис грн на 234,7 тис днів. Кількість внутрішніх туристів склала 186,2 тис осіб, з яких 16,7 тис осіб – діти віком до 17 років.

Дохід від надання туристичних послуг суб'єктами підприємницької діяльності представлено на рис. 2.7.

Аналізуючи дані рис. 2.7 слід зазначити, що попри певне скорочення кількості суб'єктів туристичної діяльності, у 2017 році спостерігалось суттєве підвищення доходів юридичних осіб, які займаються наданням туристичних послуг (до даної категорії включено туроператорів, турагентів та суб'єктів, що здійснюють екскурсійну діяльність), понад 60% порівняно з 2016 роком. Також позитивними зрушеннями характеризувалися і доходи фізичних осіб (туристичних агентів та суб'єктів, що здійснюють екскурсійну діяльність), що зросли понад 25%, у порівнянні з 2016 роком.



Рис. 2.7. Дохід від надання туристичних послуг в Україні, млн грн.
Джерело: побудовано за даними [129]

У той же час, зростання доходів від надання туристичних послуг протягом досліджуваного періоду пов'язане зі збільшенням як вартості туристичних послуг, так і зростанням чисельності проданих путівок.

У 2018 році загальний дохід від надання туристичних послуг (без ПДВ, акцизного податку і аналогічних обов'язкових платежів) склав 16 935,3 млн грн, у тому числі сума комісійних, агентських та інших винагород – 384,2 млн гривень. При цьому операційні витрати, зроблені суб'єктами туристичної діяльності склали 12 408,1 млн гривень. Обов'язкові платежі суб'єктами туристичної діяльності в бюджет та позабюджетні фонди склали 127,2 млн гривень. Витрати на послуги сторонніх організацій, що використовуються під час виробництва туристичного продукту, відповідно до наданих статистичних даних, склали 26 078,1 млн грн, з них:

- на розміщення і проживання – 20 580,9 млн грн;
- на транспортне обслуговування – 5 176,2 млн грн;
- на харчування – 82,7 млн грн;
- на медичне обслуговування – 30,4 млн грн;
- на екскурсійне обслуговування – 23,9 млн грн;
- інше – 184 млн грн [134].

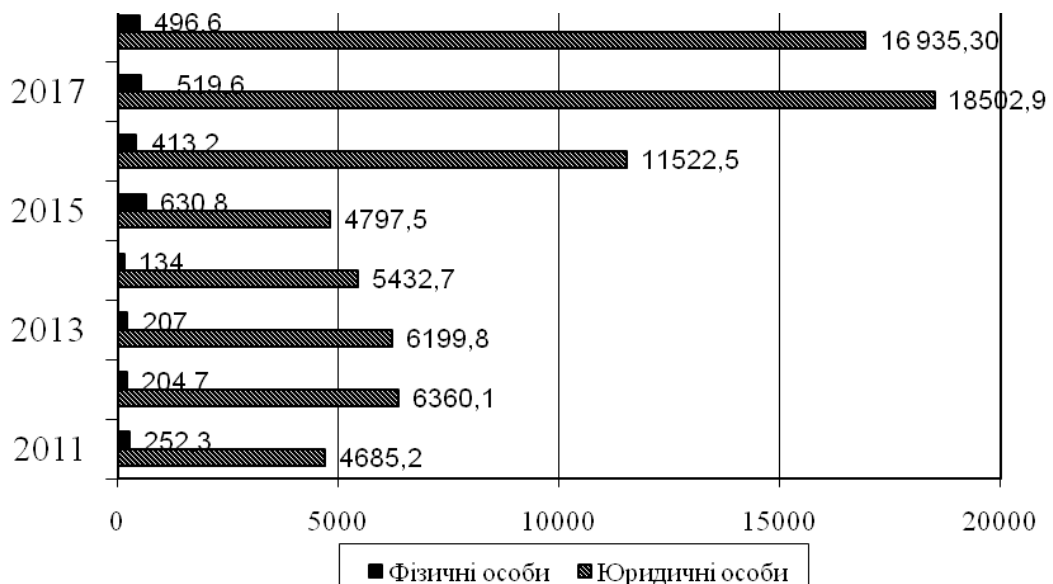
Оскільки кількість суб'єктів туристичної діяльності та доходи отримані ними прямо залежать від кількості обслуговуваних туристів, тому доцільно провести аналіз кількості туристів, обслуговуваних саме суб'єктами туристичної діяльності України протягом 2011-2017 років (рис. 2.8).



Рис. 2.8. Кількість туристів, обслуговуваних суб'єктами туристичної діяльності України, осіб
Джерело: побудовано за даними [129]

Громадяни України, які виїжджали за кордон, становили групу, що найбільше користувалися послугами суб'єктів туристичної діяльності. Як і розглянуті вище туристичні потоки України, кількість обслуговуваних туристів мають таку ж динаміку як піку (2013 рік), так і спаду (2014 рік), так і розвитку (починаючи з 2015 року). Низький рівень використання потужності туристичного потенціалу України підтверджується також і незначним внеском туристичної сфери в ВВП (рис. 2.9).

Якщо порівняти частку туризму у ВВП України у 2017 році, то вона становитиме 0,64%, у той час, коли світова практика показує 6-10%. Це свідчить про те, що рівень розвитку туризму в Україні знаходиться на дуже низькому рівні.

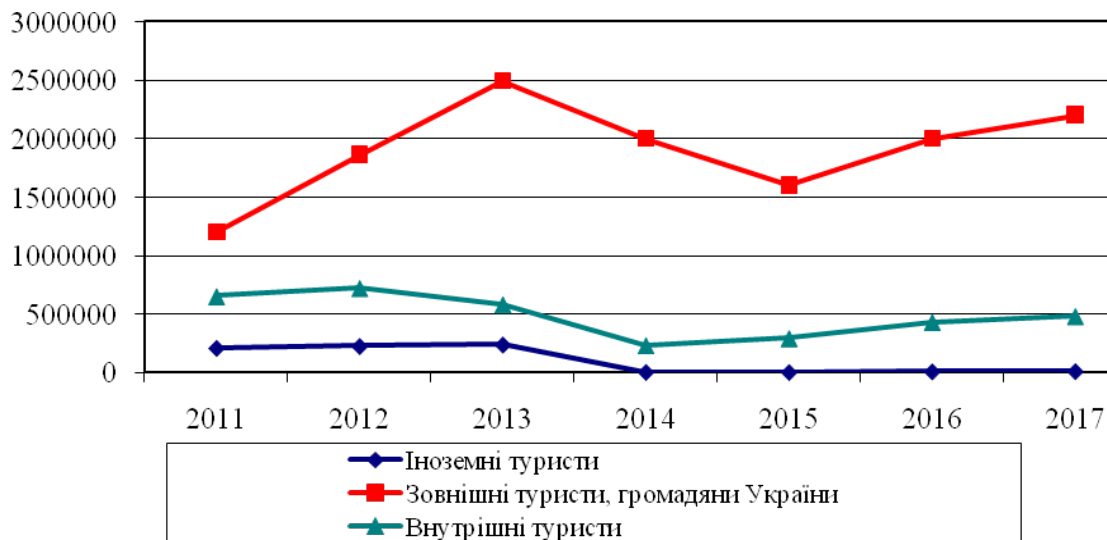

Рис. 2.9. Зміна частки доходів від надання туристичних послуг у складі ВВП України, %

Джерело: розраховано авторами за даними [129]

Як свідчить дослідження [102, с. 178], між рівнем доходів туристів та доходами туристичних підприємств існує пряма залежність, що виражається у тому, що при збільшенні доходу туриста на 2,5%, витрати на туризм зростають на 4%. Однак, говорячи про залежність між рівнем економічного розвитку країни та рівнем туризму, така тенденція не прослідковується. Тому проаналізуємо динаміку зміни валового внутрішнього продукту в Україні та частку доходів від надання туристичних послуг протягом 2012-2017 рр. (рис. 2.10).

Отже, частка доходів від надання туристичних послуг залишається низькою. Покращення економічної ситуації, рівня життя населення, прийняття законодавчих актів, які сприятимуть розвитку туризму стануть першими кроками на шляху покращення ситуації в країні.

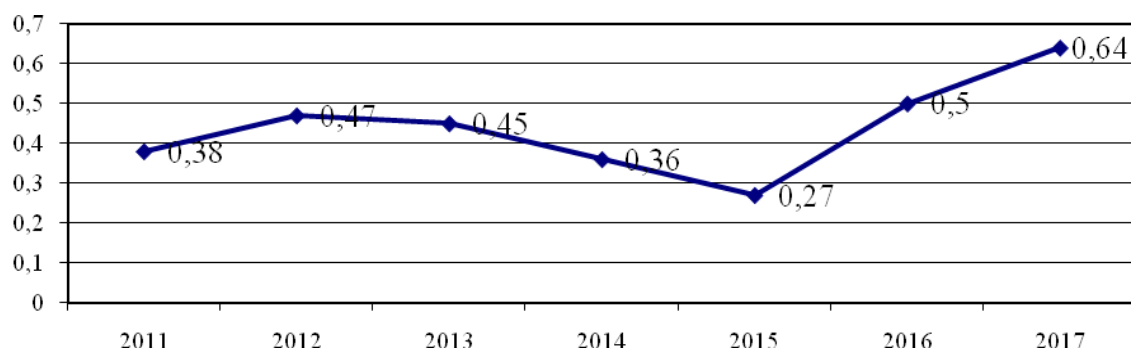
Туризм України має високий потенціал розвитку в таких продуктах, як тури вихідного дня та діловий туризм, а також в області природних і культурних ресурсів (наприклад, гастротуризм, сільський туризм, медичні заклади/центри оздоровлення), однак через відсутність ефективного управління галуззю, неправильне статистичне охоплення та неконкурентність на міжнародному ринку її розвиток суттєво гальмувався.



Рис. 2.10. Динаміка зміни ВВП України та доходів від надання туристичних послуг протягом 2012-2017 років
Джерело: побудовано авторами за даними [135]

На рисунку 2.11 подано обґрунтування впливу туризму на економіку країни.

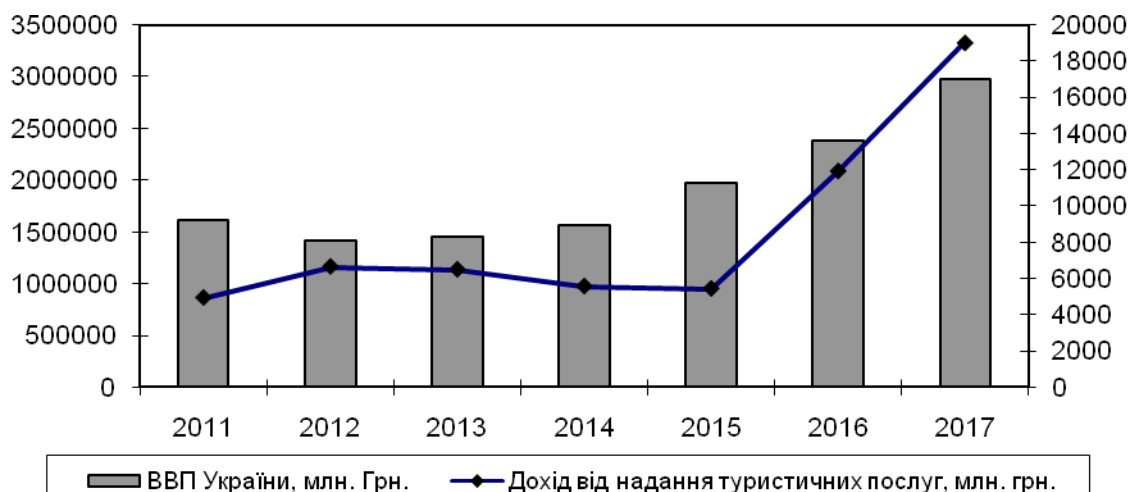

Рис. 2.11. Вплив туризму на економіку України, %
Джерело: [198]

Загальний економічний внесок (частка у ВВП) туризму України складає 7 999 121 \$ США, що становить 11,2%, згідно з даними Туристичного допоміжного рахунку за 2015 рік. Окремі складові включають: розміщення – 2 215 055 \$ США (27,7%), транспорт – 2 171 819 \$ США (27,2%), культура – 764 030 \$ США (9,6%), спорт і рекреаційний відпочинок – 538 396 \$ США

(6,7%), оренда автомобілів – 510 594 \$ США (6,4%), кейтеринг – 491 834 \$ США (6,1%), інше – 899 667 \$ США (5,1%) [140].

Наразі тривають активні дискусії щодо частки внесків туризму в економіку України; за різними оцінками, вона дорівнює близько 7–10%. Пов'язана з туризмом економіка в Україні залежить здебільшого від внутрішнього туризму, а також внутрішньої складової виїзного туризму. При цьому в'їзний потік із-за кордону формує трохи більше третьої частини усієї економіки національного туризму. Для порівняння: у середньому частка в'їзного туризму в загальній сумі туристичних витрат у країнах ЄС складає 90 %. Більш того, деякі статистичні показники свідчать, що темпи зростання українського зовнішнього туризму за останні кілька років виражаються двозначними цифрами.

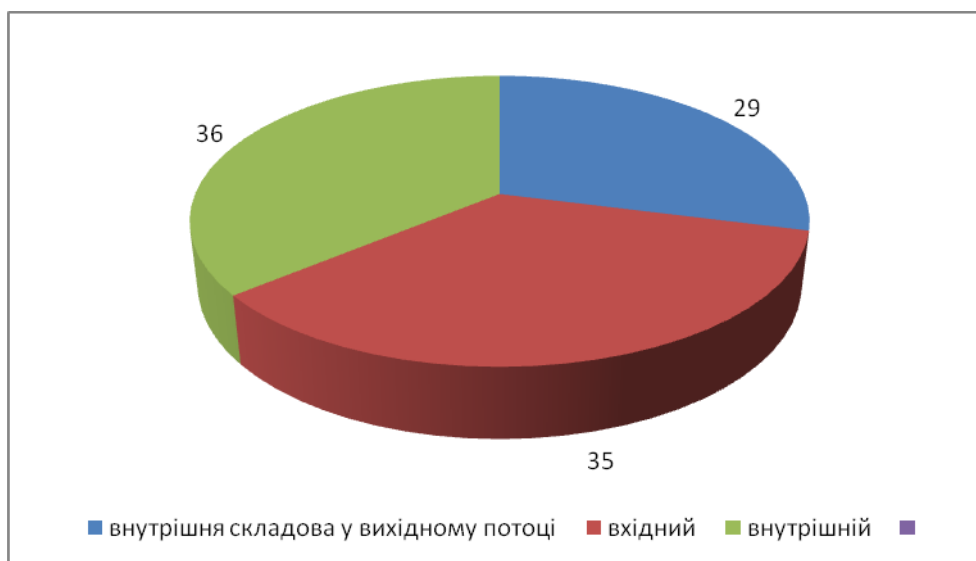
Спираючись на оцінки Державної служби статистики України, працевлаштування у сфері туризму складає щонайменше 700000–900000 робочих місць, що є результатом взаємодії сектора розміщення та кейтерингу з такими галузями, як мистецтво, розваги та рекреаційні заходи, де працює близько півмільйона людей. І це без урахування сильного транспортного сектора й інших складових економіки туризму. Структура допоміжних туристичних рахунків відповідає структурі тих країн, що мають подібні туристичні продукти, але зі значною нижчою часткою кейтерингу в загальній структурі (за міжнародними критеріями, у більшості країн частка кейтерингу в економіці туризму складає 10–15 %). З іншого боку, відносно вищий рівень внесків в економіку забезпечує сектор транспорту та культури, якщо порівнювати з аналогічними показниками інших країн світу. Отже туризм робить важливий внесок у національну економіку. Наслідки пандемії COVID-19 мають бути не такими болючими як в інших європейських країнах, оскільки обсяг міжнародної туристичної складової України в загальній економіці туризму є набагато меншою.

Суворі карантинні заходи та політика соціального дистанціювання змусили вітчизняний туристичний сектор активніше шукати шляхи

покращення якості послуг. У той же час, згідно з інформацією, наданою Глобальним економічним форумом, Україна використовує менше третини наявних туристично-рекреаційних можливостей. За оцінками експертів, доходи до бюджетів усіх рівнів можуть становити до 10 млрд. доларів на рік при повному розкритті туристичного потенціалу України [314]. Цей факт свідчить про те, що туристичні компанії мають суттєвий вплив на економічне зростання України та резерви для збільшення обсягів туристичного руху та поліпшення управління якістю послуг в умовах економічного розвитку.

Через пандемію COVID-19 українці дуже обмежені у виборі літнього відпочинку. Так, за даними туроператорів та українського МЗС, наразі охоче впускають українських туристів лише кілька країн, та й ті відкрили свої кордони лише з липня. Передусім, це Туреччина, Єгипет, Туніс, Албанія та Хорватія, та ще деякі держави, які не вважаються найбільш популярними напрямками літнього відпочинку. У ситуації, яка склалася з закордонними поїздками, чимало українців поїхали на місцеві курорти – значно більше, ніж торік, визнають туроператори та експерти цієї галузі.

Подорожі у межах України українці найчастіше організовують самостійно, не звертаючись ні до турфірм, ні до офіційних готелів, тож розрахунки їхньої кількості було зроблено мобільними операторами. Так, компанія «Vodafone Україна» заявила, що на українських південних курортах літа 2020 року значно побільшало абонентів, порівняно з літом 2019-го [45]:

- у *Одеській, Миколаївській та Херсонській областях*, судячи зі зростання мобільного трафіку, нині на 30% більше туристів, ніж в аналогічні дні літа 2019 року;

- на курорті *Кирилівка* (Запорізька область, Азовське море) мобільний трафік свідчить, що приїхало на 55% більше відпочивальників, ніж торік;

- в місті *Бердянськ* (Запорізька область, Азовське море) курортників, імовірно, на 37% більше, ніж в аналогічні дати 2019 року;

- на азовських курортах підконтрольної Києву частини Донеччини (Ялта, Урзуф, Білосарайська коса) людей побільшало на 100-170%.

Мобільним операторам довелося екстрено посилювати потужність мережі та застосовувати пересувні базові станції, щоб перекрити аномальний сплеск користування зв'язком на курортах.

На другому місці за популярністю серед внутрішніх туристів після морів – Західна Україна, на третьому – столичний регіон та, власне, Київ, на четвертому – локальні туристичні цікавинки в інших місцях.

В Карпатах більшою є частка легальних місць розміщення та менше проблем з якістю, ніж на морях. Однак тут туристичний потік дещо обмежила нещодавня руйнівна повінь. З іншого боку, гори, замки та міста Західної України не є альтернативою для пляжного відпочинку.

Виділимо основні чинники, які обмежують розвиток внутрішньо українського туризму, навіть попри карантинне закриття кордонів [45]:

- українські готелі, перевізники та туроператори не можуть налагодити постійного партнерства, як це роблять закордонні гравці ринку. Відтак немає «гуртових» знижок, спеціальних цін та взаємного інтересу поліпшувати сервіс;

- гірша якість послуг стосовно їхньої вартості. В Україні майже нереально отримати такий сервіс, як, наприклад, у Туреччині, за ті ж гроші;

- в Україні мало готелів, здатних приймати туристів та забезпечувати сервіс на ту кількість «зірок», яку вони формально мають. Загалом українська туристична галузь – вкрай маленька в порівнянні з країнами-сусідами. Так, місто Краків у Польщі щороку приймає 14 мільйонів туристів. Для порівняння – український Львів приймає трохи більше від двох мільйонів гостей на рік;

- чистота пляжів, безпека, якість доріг та води у водоймах – все це в Україні зазвичай гірше, ніж на популярних закордонних курортах;

- в Україні – значно гірший інвестиційний клімат для туристичної галузі, ніж в інших країнах регіону;

- коронавірус став фактором невизначеності не лише для зовнішнього, але й для внутрішнього туризму;

- українці, для яких ціни на морських і в карпатських курортах є зависокими, подорожують у відомі їм мальовничі місця самостійно: на своїх автівках, з власними наметами замість готельних номерів. Дедалі більше українців, які торік могли собі дозволити квиток на літак і тропічні моря, нині постять у соцмережах світлини та відео, як вони відпочивають у наметі на березі моря, річки чи озера в Україні. У соцмережах люди обмінюються інформацією про кемпінги та просто місця, куди можна приїхати з наметом чи автомобілем на відпочинок самостійно. І тренд самоорганізації туристичного відпочинку став масовим у 2020 році.

В Україні існує ряд факторів, які суттєво знижують конкурентоспроможність національного туристичного продукту, серед них основними є [160, с. 132]:

- неконкурентоспроможна якість туристичних послуг, перш за все готельних та транспортних;

- концентрація внутрішніх та в'їзних туристичних потоків на одиничних туристичних центрах та курортах;

- неефективні заходи по просуванню національного туристичного продукту на зарубіжні та внутрішньому ринках;

- недосконала система оподаткування підприємницької діяльності в сфері туризму, яка в свою чергу знижує інвестиційну привабливість туристичної галузі;

- недостатня кількість кваліфікованої робочої сили;

- неефективні інструменти державного регулювання.

Ці факти свідчать про те, що туристичні компанії мають суттєвий вплив на економічне зростання України та резерви для збільшення обсягів

туристичного руху й поліпшення управління якістю послуг в складних сучасних умовах.

У 2015 році Міжнародна організація стандартизації закріпила нові версії стандартів – ISO 9000: 2015 та ISO 9001: 2015. Як і в багатьох інших країнах світу, Національний орган зі стандартів України закріплює такі стандарти, як ідентичні національні стандарти відповідно до Національного стандарту України. Основу стандартів системи управління якістю формують сім принципів: 1) орієнтація на споживачів; 2) лідерство; 3) залучення персоналу; 4) процесуальний підхід; 5) вдосконалення; 6) прийняття рішень на підставі фактичних даних; 7) управління комунікаціями та відносинами (нові версії стандартів ISO 9000: 2015 та ISO 9001: 2015, 2015) [266; 267; 268].

Вважаємо, що однією з найважливіших проблем для українських компаній є формування та закріплення системи управління якістю, що дасть змогу підвищити рівень конкурентоспроможності туристичних підприємств як на внутрішньому, так і на міжнародних ринках [222]. На кінець 2019 року понад 1 мільйон підприємств мали діючі сертифіковані системи управління якістю в 176 країнах світу. Найбільша кількість компаній (близько 250 тисяч), які мають сертифіковані системи управління якістю, функціонують у Китаї. Однак в Україні ця кількість нижча, ніж, наприклад, у Китаї – у 3,5 рази більша, в Іспанії – у 30 разів, в Італії – у 40 разів більша, ніж в Україні. З точки зору експертів, в Україні насправді працює не більше 20% сертифікованих систем управління якістю [225]. Станом на 01.07.2019 Національне агентство з сертифікації систем управління якістю – Державне підприємство «Укрметртестстандарт» видало близько 600 сертифікатів на систему управління якістю. Але лише 20 підприємств отримали сертифіковані інтегровані системи управління [138]. Це один із суттєвих факторів, що негативно впливають на інтеграцію туристичних компаній на ринок ЄС. Така ситуація є причиною послаблення конкурентних позицій українських туристичних компаній і на внутрішньому ринку.

Сучасний підхід до закріплення управління якістю – це концепція «Загальне управління якістю» (TQM) або комплексне управління якістю, що вимагає самооцінки для встановлення цілей щодо покращення діяльності виробників товарів та послуг [289]. Дослідники вважають, що останнє десятиліття характеризується впровадженням інтегрованих систем управління якістю як основних міжнародних стандартів якості. Це дозволяє отримати певні зовнішні та внутрішні переваги [254; 251; 294]. Польські вчені звертають увагу на динамічний прогрес екологічних виробничих рішень та систем управління якістю щодо навколишнього середовища, які дозволяють менеджерам компаній збільшувати ефективно використання ресурсів, планувати дії щодо застосування наявного потенціалу, посилення соціальної відповідальності [325; 326] та необхідний моніторинг якості туристичного продукту за процедурою оцінки його складових [270].

Важливим випадком для корпоративного управління якістю є критерії та методи вимірювання ефективності управління, оцінка систем управління якістю. Ці проблеми вивчали 72 іспанських сервісних компаній за допомогою методу опитування [269]. Дослідники опрацьовували проблеми використання моделі «EQFM» для управління продуктивністю бізнесу у компаніях, пов'язаних із туризмом у Словаччині, та підкреслили той факт, що підприємці повинні реагувати на ринковий попит та мати можливість адаптуватися до радикальних змін.

Туристичний бізнес повинен бути зосереджений не лише на фінансовій стороні бізнесу, а й на більш гнучких факторах, таких як нефінансові показники. Ці аспекти включають, зокрема: здатність до навчання, інноваційне мислення працівників, використання наявної інформації, здатність постійно покращувати стосунки з клієнтами або постачальниками [237]. Позитивний вплив туризму демонструє необхідність державної політики, яка підтримує ініціативу туристичних підприємств та збільшує попит на внутрішні та міжнародні подорожі. Вчені представили систематичний огляд прийняття рішень за кількома критеріями, що

використовуються при оцінці якості послуг та маркетингу [275]. Таким чином, наукова парадигма управління якістю охоплює формування політики у сфері якості з метою встановлення цілей та процесів для досягнення цих цілей у сфері якості шляхом планування, забезпечення, контролю та поліпшення якості.

Методичний та організаційний підходи до процесу оцінки системи управління якістю передбачені міжнародним стандартом «ISO 9001» та застосуванням розробленої моделі EFQM (моделі досконалості) [306]. Вважається, що ця модель є системою самооцінки діючої системи управління якістю організації для визначення рівня її доцільності у досягненні поставлених цілей.

Ми вважаємо, що основною проблемою при оцінці системи управління якістю в туристичному бізнесі виступає складність, а іноді й неможливість якісної оцінки конкретних компонентів системи. В цьому випадку використовується метод експертної оцінки, який базується на суб'єктивних уявленнях експертів і не супроводжується традиційними оцінками. Експертна процедура заснована на методі оцінки об'єктів, що порівнюються. Метод порівняння дозволяє визначити найбільш пріоритетні напрямки вибору [280; 216; 286; 249].

Отже, з точки зору нашого дослідження, ми маємо намір провести аналіз системи управління якістю в туристичних компаніях, який базується на експертній оцінці рівня основних компонентів системи управління якістю: планування якості, забезпечення, контроль та вдосконалення. Для встановлення узгодженості думок експертів щодо рангів компонентів системи управління якістю: планування якості, забезпечення, контроль та вдосконалення використовували коефіцієнт відповідності Кендалла [299; 228; 322]. Його розраховують за формулою:

$$W = \frac{12S}{m^2(n^2 - n)} \quad (2.1)$$

де

$$S = \sum_{i=1}^n (i-1) \cdot n \equiv [(\sum_{j=1}^m) \equiv [x_{ij} - 1/2]] \cdot m(n+1)] .$$

Для подальшого дослідження було створено експертну комісію для працівників українських туристичних агентств та визначено складові оцінки (кількість компонентів $n = 4$, кількість експертів $m = 3$). Думка експертів була зібрана за допомогою анкети. Експерти зробили оцінку ступеня значущості параметрів, присвоївши їм рейтинговий номер, при чому 1-й рейтинг призначається компоненту з найвищим рейтингом. Якщо експерт визнає кілька компонентів еквівалентними, їм присвоюється однаковий номер рангу. На основі даних опитування була складена зведена матриця рангів (табл. 2.6) та матриця за сумою рангу (табл. 2.7).

Таблиця 2.6

Підсумкова матриця рангів

Складові рейтингу	Експертна група 1	Експертна група 2	Експертна група 3
Планування якості	1	2	1
Гарантія якості	2	1	2
Контроль якості	4	4	4
Підвищення якості	3	3	3

Джерело: опрацьовано авторами за результатами анкетування

Рангова матриця побудована на основі формули:

$$d = \sum x_{ij} - \frac{\sum x_{ij}}{n} = \sum x_{ij} - 7,5 \quad (2.2)$$

Перевірка правильності складу матриці на основі розрахунку контрольної суми визначалась за формулою:

$$\sum x_{ij} = \frac{(1+n) \cdot n}{2} \quad (2.3)$$

Рангова матриця

Зміст	Експертна група			Сума рангів	d	d ²
	1	2	3			
x ₁	1	2	1	4	-3,5	12,25
x ₂	2	1	2	5	-2,5	6,25
x ₃	4	4	4	12	4,5	20,25
x ₄	3	3	3	9	1,5	2,25
Σ	10	10	10	30		41

Джерело: опрацьовано авторами за результатами анкетування

Сума стовпців матриці має узгодження між собою, що відповідає контрольній сумі, отже, матриця побудовано вірно.

Оцінка середнього ступеня узгодженості думок усіх груп експертів щодо розрахунку коефіцієнта узгодження проведена за формулою 2.1. Отриманий коефіцієнт відповідності дорівнює 0,911, що вказує на високий ступінь узгодженості думок експертів.

Наступним кроком оцінюється значимість коефіцієнта узгодження. Для цього розраховуємо критерій відповідності Пірсона за формулою:

$$x^2 = \frac{12S}{mn(n+1)} = n(m-1)W. \quad (2.4)$$

Розрахований x^2 (8,2), порівняний із табличним значенням для кількості ступенів свободи $K = n-1 = 4-1 = 3$ і при заданому рівні значущості $\alpha = 0,05$. Оскільки x^2 є за розрахунковою таблицею $8,2 \geq (7,81473)$, то $W = 0,911$. Ці значення не є випадковим, а тому отримані результати є значущими і можуть бути використані у подальших дослідженнях. На підставі

отримання суми рангів (табл. 2.8) розраховані показники ваги розглянутих параметрів. Для цього використаємо формулу:

$$S_{ij} = x_{\max} - x_{ij} \quad (2.5)$$

Таблиця 2.8

Матриця трансформованих рангів

Зміст	Експертна група			Σ	Значення λ
	1	2	3		
1	3	2	3	8	0,4444
2	2	3	2	7	0,3889
3	0	0	0	0	0
4	1	1	1	3	0,1667
Разом				18	1

Джерело: побудовано авторами

Оцінки показників відносної важливості компонентів рейтингу, що містяться в таблиці 2.8, свідчать про те, що група експертів віддала перевагу важливості першого, другого та четвертого досліджуваних компонентів, а розрахунок коефіцієнта відповідності свідчить про наявність високого рівня злагоженості експертів. Оцінка рівнів розвитку системи управління якістю у туристичному бізнесі передбачає вивчення чотирьох згаданих компонентів управління якістю, які є критеріями оцінки відповідно. Кожен із чотирьох критеріїв має п'ять підкритеріїв. Найвищий показник для кожного з двадцяти критеріїв оцінки – 5 балів. Максимальний результат для кожного компонента системи управління становить 25 балів. Модель функціональної оцінки поєднує двадцять оцінювальних факторів. Система управління якістю була оцінена в десяти туристичних компаніях. Для збору необхідної інформації запит проводився за допомогою анкет для керівників, менеджерів

туристичних компаній та незалежних експертів. Середній бал за кожним із двадцяти підкритеріїв оцінки розраховували за формулою:

$$J_c = \frac{J_g + J_m + J_i}{3}, \quad (2.6)$$

де

J_c – середній бал кожного питання, наведеного в анкеті;

J_g – середній коефіцієнт для керівника компанії;

J_m – середній коефіцієнт для керівників;

J_i – середній рейтинг незалежних експертів.

Після узгодження думок експертів щодо компоненти системи управління якістю, маємо методологічну основу для її оцінки та аналізу діяльності туристичних компаній та подальшого ранжування суб'єктів господарювання.

Дотримуючись рекомендацій Міжнародного стандарту ISO 9004 щодо оцінки діючої системи управління якістю організації, встановлено 5 рівнів оцінки системи управління якістю у туристичних компаніях за 100-бальною шкалою (табл. 2.9).

Таблиця 2.9

Шкала оцінки рівнів прогресу системи управління якістю в туристичних компаніях

Рівні	Шкала оцінки, бали	Опис статусу управління якістю
1	0-20	Відсутня діяльність якості
2	21-40	Час від часу непостійна діяльність
3	41-60	Діяльність не у всіх аспектах
4	61-80	Постійна та систематична діяльність
5	81-100	Високоефективна діяльність

Джерело: побудовано авторами на основі опитування експертів

Це опитування проводилось за зразком десяти українських туристичних операторів, які впроваджують системи управління якістю вже більше 2 років. Результати опитування експертів щодо першої складової системи управління якістю «якість планування», наведені в таблиці 2.10.

Таблиця 2.10

Результати опитування за компонентом «планування якості»

Назва компонента системи управління якістю	Вищий показ-к	Фактичні ставки компаній									
		1	2	3	4	5	6	7	8	9	10
1. Постановка цілей та стратегічних завдань	5	5	4	4	3,5	3,5	3	3	3,5	3	3
2. Встановлення шляхів і методів досягнення цілей	5	4	3,5	4	4	3	3,5	3	4	4	3,5
3. Деталі бізнес-процесів	5	3,5	3,5	3,5	3,5	2,5	2,5	2	2,5	2	2,5
4. Збір та аналіз інформації про ділове середовище	5	5	4,5	5	2,5	2,5	3	3	3	4	2,5
5. Планування фінансових ресурсів для підвищення якості	5	4,5	2,5	3,5	2,5	2,5	3	2	3	2	2,5
Усього, балів	25	22	18	20	16	14	15	13	16	15	14

Джерело: побудовано авторами на основі опитування експертів

Аналізуючи отримані дані результатів порівняльної оцінки за компонентом «планування якості», слід зазначити, що абсолютним лідером є компанія 1, яка відстає лише на три бали від максимального результату за цим індексом. Можна також відзначити цей великий відступ пари лідерів, а саме 3 і 2, від інших туристичних компаній. Потім існують «посередні» компанії – підприємства 4 та 8. Компанію 7 слід класифікувати як повного аутсайдера: за рівнем індексу ця компанія відстає від максимального результату лідера на 9 балів. За оцінками експертів, планування якості у всіх компаніях відповідає вимогам ринку та бізнес-цілям.

Наступним кроком було перегляд результатів експертного опитування відповідно до компоненту «забезпечення якості». Остаточні результати наведені в таблиці 2.11.

Таблиця 2.11

Результати опитування за компонентом «забезпечення якості»

Назва компонента системи управління якістю	Вищий показ-к	Фактичні ставки компаній									
		1	2	3	4	5	6	7	8	9	10
1. Забезпечення якості послуг відповідно до положень чинного законодавства	5	4	3,5	4	3,5	3	3	2,5	3	2,5	2,5
2. Виправлення невідповідностей відповідно до положень чинного законодавства	5	4,5	3,5	3,5	3	3,5	3,5	3	3	3	3
3. Забезпечення персоналу необхідними документами про якість	5	3,5	3	3,5	2	2,5	2,5	3	3,5	2,5	2,4
4. Оновлення інструкцій щодо якості послуг	5	4	4	4	3	2	2,5	1,5	3	3	2
5. Запобігання рекламаціям щодо якості послуг	5	4	4	4	3	2	2,5	1,5	3	3	2
Усього, балів	25	20	18	19	16	15	16	12	16	14	13

Джерело: побудовано авторами на основі опитування експертів

Аналіз проведених розрахунків доводить, як і в першому випадку, абсолютним лідером є компанія 1 за цим компонентом. Дана компанія відстає від базової величини на 5 пунктів. На відміну від першого випадку, не одну, а дві туристичні компанії 10 і 7 слід класифікувати як цілковиті аутсайдери, оскільки ці компанії відстають на 12 і 13 балів, відповідно до цього індексу.

Далі проаналізовано результати опитування за компонентом «контроль якості», які представлені в таблиці 2.12.

Як і в попередньому випадку, абсолютним лідером є компанія 01, відповідно до компонента «забезпечення якості». Відповідно до значення, ця компанія не отримує максимальних результатів, лише 2 бали. Можна також відзначити це велике відсторонення трьох лідерів, тих самих компаній, від

Результати опитування за компонентом «контроль якості»

Назва компонента системи управління якістю	Вищий показ-к	Фактичні ставки компаній									
		1	2	3	4	5	6	7	8	9	10
1. Контроль якості на кожному етапі бізнес-процесу	5	5	4	5	4	3	3	2,5	4	3	2,5
2. Встановлення критеріїв оцінки результатів щодо якості	5	5	4	4	3,5	3,5	3,5	2,5	3	2,5	2
3. Визначення рівня задоволеності споживачів	5	4	5	5	4	4	4	3	4	3	3
4. Залучення менеджерів та експертів до процедури контролю якості	5	5	3	3,5	3,5	2,5	3	2	2,5	3	2,5
5. Відповідність отриманих результатів встановленим цілям політики якості	5	4	3	3	5	3	2	5	3	3	3
Усього, балів	25	23	19	21	18	15	16	12	17	14	12

Джерело: побудовано авторами на основі опитування експертів

інших туристичних підприємств. Не одну, а дві туристичні фірми, 7 та 10, можна віднести до категорій абсолютних аутсайдерів, оскільки вони відстають від лідера на 11 балів відповідно до рівня їх цінностей. Таким чином, керівники цих компаній також повинні дотримуватися принципу безперервності вдосконалення механізму контролю якості. Система контролю якості повинна забезпечувати контроль на кожному етапі технологічного циклу та відповідно до всіх параметрів туристичного продукту. Завдання контролю повинно ставитись одночасно з формуванням цілей щодо підвищення якості бізнесу. Результати експертного опитування відповідно до компонента «поліпшення якості» в туристичних компаніях опрацьовано у таблиці 2.13.

Таблиця 2.13

Результати опитування за компонентом «поліпшення якості»

Назва компонента системи управління якістю	Вищий показ-к	Фактичні ставки компаній									
		1	2	3	4	5	6	7	8	9	10
1. Встановлення цілей щодо підвищення якості на кожному рівні організації	5	4	3,5	4	3,5	3	3	2,5	3,5	3	2,5
2. Забезпечення компетентності персоналу для успішного просування та завершення заходів щодо підвищення якості	5	3	4	3	2,5	2	2	2	3	2,5	2
3. Розробка та закріплення процесів для здійснення заходів щодо підвищення якості послуг для туристів	5	4	3,5	3,5	3,5	3	3,5	3,5	3,5	3	3,5
4. Комплексний огляд удосконалень при проектуванні нових або модифікованих послуг, а також процесів	5	5	3	4	3	3,5	2,5	2,5	4	2,5	3
5. Визнання та нагородження персоналу за вдосконалення	5	4	3	3,5	3	3	3	2,5	3	3	3
Усього, балів	25	20	17	19	16	15	14	13	17	14	14

Джерело: побудовано авторами на основі опитування експертів

Аналізуючи інформацію, наведену в таблиці 2.13, слід зосередити увагу на цій певній динаміці результатів порівняльної оцінки відповідно до компоненту «поліпшення якості» у туристичних компаніях-лідерах. Як і в попередньому випадку, абсолютним лідером є компанія 1, згідно з компонентом «поліпшення якості». Компанія 3 знаходиться близько до неї і відстає від лідера лише на 1 бал. Також можна спостерігати значну конверсію трійки лідерів, що включає компанію 8. Ми можемо класифікувати туристичну компанію 7 як повного аутсайдера. Вона відстає від абсолютного

лідера на 7 пунктів відповідно до рівня індексу. Цій компанії рекомендується розробляти та впроваджувати бізнес-процеси для виконання проектів, що стосуються вдосконалення в цілій організації, контролювати, аналізувати та аудитувати планування виробництва туризму, мотивувати та отримувати винагороду персоналу за підвищення якості послуг. Після збору та оцінки всіх необхідних експертних ставок є можливість оцінити загальну систему управління якістю в досліджуваних туристичних компаніях.

У таблиці 2.14 наведено загальну експертну оцінку рівнів розвитку системи управління якістю в 10 компаніях.

Таблиця 2.14

Загальна експертна оцінка компонентів системи управління якістю в туристичних компаніях

Назва компонента системи управління якістю	Вищий показ-к	Фактичні ставки компаній									
		1	2	3	4	5	6	7	8	9	10
1. Планування якості	25	22	18	20	16	14	15	13	16	15	14
2. Забезпечення якості	25	20	18	19	16	15	16	12	16	14	13
3. Контроль якості	25	23	19	21	18	15	16	12	17	14	12
4. Поліпшення якості	25	20	17	19	16	15	14	13	17	14	14
Усього, балів	25	20	17	19	16	15	14	13	17	14	14

Джерело: побудовано авторами на основі опитування експертів

В рамках методів, що використовуються в нашому підході, ми встановили 5 рівнів прогресу (зрілість) системи управління якістю в туристичних компаніях, які можуть бути розповсюджені на тур фірми такого типу. Впровадження результатів дослідження щодо рівнів прогресу системи управління якістю у вибраних туристичних компаніях показано в таблиці 2.15.

Отже, профіль управління бізнесом показує, у яких туристичних компаніях виникають проблеми з «контролем якості» та «поліпшенням якості». Саме ці аспекти системи управління вимагають певних корпоративних удосконалень. Згруповані результати експертної оцінки

Таблиця 2.15

Рівні прогресу системи управління якістю в туристичних компаніях

Рівень	Оцінка	Туристичні компанії	Опис стану управління
I	0-20	-	Управління якістю є несистематичним, цілі не ставлять. Для подальшого прогресу необхідно суттєво переглянути принципи ведення бізнесу
II	21-40	-	Управління якістю має потенційні можливості для прогресу, але ці можливості застосовуються недостатньо. Керівникам потрібно чітко встановити цілі та розробити стратегію розвитку системи управління якістю на основі якості
III	41-60	5, 7, 9, 10	На підприємстві сформована система управління якістю. Необхідно зосередитись на оптимізації бізнес-процесів та контролі якості на кожному етапі бізнес-процесу. Для вдосконалення системи управління якістю слід враховувати задоволення персоналу та споживачів.
IV	61-80	2, 3, 4, 6, 8	Більшість аспектів системи управління якістю постійно вдосконалюються. Необхідно зберегти динаміку вдосконалень та розпочати перетворення проблемних сфер діяльності, що залишились, за допомогою порівняльних показників та інших стратегій підвищення якості
V	81-100	1	Максимальні результати досягаються у всіх аспектах управлінської діяльності. Система управління якістю є еталонною

Джерело: побудовано авторами

дають можливість менеджерам отримати більш конкретне уявлення про стан управління якістю та аспекти його вдосконалення. Отримані результати оцінювання були відправлені на підприємства, що досліджувались. Результати опрацювання досліджені турфірмами і знайшли своє

відображення у Довідках про впровадження наукових досліджень (Додаток А).

Отже, досвід експериментальної перевірки запропонованого підходу при оцінюванні рівня прогресу системи управління якістю в 10 туристичних компаніях показує, що спеціально розроблені підходи та методи можуть створити сучасні інструменти для діагностики сучасного стану управління якістю бізнесу. Проаналізувавши результати опитування цих туристичних компаній, можемо зробити наступні висновки: компанія 1 перебуває на V рівні прогресу системи управління якістю; компанії 2, 3, 4, 6, 8 знаходяться на IV рівні; компанії 5, 7, 9 та 10 – на III рівні. Отримані результати вивчення системи управління якістю компаній відповідають результатам дослідження [294]. На їх думку, закріплення системи управління якістю, методи самооцінки насправді допоможуть турфірмам уникнути невідповідностей, постійно покращувати якість продукції та процесів та зосереджуватись на задоволенні клієнтів. Таким чином, проведені дослідження дають основу для впровадження положень міжнародних стандартів ISO 9000: 2015 та ISO 9001: 2015 в українських туристичних компаніях з метою підвищення їх конкурентоспроможності, цілей економічного розвитку та якості послуг для споживачів.

Аналіз існуючих проблем вказує на те, що здійснення першочергових заходів щодо розвитку в'їзного та виїзного туризму передбачає не стільки виділення з бюджету значних асигнувань, скільки проведення заходів організаційного характеру, які мають бути направлені на більш широке врахування інтересів туріндустрії при управлінні суміжними галузями економіки, проведення комплексних досліджень та зміну концепції просування на світовому ринку національного туристичного продукту.

Важливим інструментом державного впливу, який здатний само організувати туристичний ринок може бути якість туристичного продукту. Забезпечення державою необхідної системи сертифікації та класифікації туристичних послуг, заохочення підприємств туристичної галузі, які

постійно нарощують якість послуг, створення системи контролю якості туристичних продуктів – запорука надходження приватних інвестицій. Принциповим завданням залишається вдосконалення структури туристичної індустрії: розвиток менш відомих на даний момент туристичних дистанцій, збільшення частки турів з максимальним мультиплікативним ефектом; заохочення туристичних взаємозв'язків з країнами активними торговими партнерами України та прикордонними державами.

2.4. Стан та тенденції розвитку туристично-активних регіонів України та їх потенціалу

У вітчизняній літературі питаннями регіоналізації країни займалися В.Симоненко, В. Половкін, О. Діброва, О. Шаблій, А. Пономарьов. В загальному вигляді варіанти регіоналізації країни враховують, що регіон як частина географічного простору становить цілісність природного середовища, господарства й населення. Тобто згідно з принципом регіонально-цілісного уявлення регіон розглядається науковцями як цілісна система, елементи якої перебувають у взаємодії. Узагальнюючи напрацювання вітчизняних науковців, доречно визначити туристичний регіон як «територію, на якій присутній наявний туристичний потенціал і має туристичні об'єкти та надає послуги такої якості, на яку очікує клієнт (турист). Туристичним регіоном можуть бути: окремі комплекси, місцевість, район, область, країна або навіть група країн, які турист обирає під час своєї подорожі».

Основні вимоги до регіону, щоб його можна було вважати туристичним:

- наявність об'єктів туристичного інтересу,
- можливість надання необхідних для задоволення потреб туристів послуг такої якості, яких очікує клієнт.

У світовій практиці виділяють 5 туристичних регіонів:

- Європейський,
- Азіатсько-Тихоокеанський,
- Американський,
- Близький Схід,
- Африка.

Серед туристичних регіонів за підсумками 2015 р. найпотужнішим є Європейський (51%, 608 млн. осіб), далі йдуть Азіатсько-Тихоокеанський (24%, 279 млн. осіб), Американський (16%, 191 млн. осіб), Близький Схід (4%, 53 млн. осіб) та Африка (4%, 53 млн. осіб). Європейський туррегіон є абсолютним лідером за обсягами міжнародного туризму.

Європейський туристичний регіон поділяється на 5 субрегіонів: Північний, Західний, Центральнo-Східний, Південний та Східно-Середземноморський. Найбільшим за площею є Центральнo-Східний, до якого належить Україна та ще 20 європейських країн. Це колишні соціалістичні країни Центральної та Східної Європи.

Для всіх країн Європейського туристичного регіону характерно зростання обсягів зовнішньоекономічної діяльності у галузі туризму в умовах формування відкритої економіки. В даних умовах постає проблема теоретико-методологічних підходів до визначення показників-індикаторів, що характеризують туристичну діяльність та визначення пріоритетів туристичних країн Євросоюзу. Як базові можуть бути вибрані наступні показники-індикатори конкурентних переваг для відповідного кола країн:

- рівень забезпеченості туристичними ресурсами для виходу на пізнавально-розважальний, рекреаційно-оздоровчий та діловий сегменти світового ринку туристичних послуг (бальна оцінка від 1 до 3 балів);
- ефективність туристичної діяльності (грошові надходження від туризму на 1000 жителів);
- масштаби туристичної діяльності (кількість іноземних туристів);
- напрямок та інтенсивність туристичної діяльності (сальдо туристичного балансу);

- рівень розвитку сфери послуг (частка послуг у структурі ВВП);

При оцінці конкурентних переваг необхідно враховувати рівень розвитку пов'язаних та підтримуючих галузей (густота транспортних шляхів, кількість міжнародних аеропортів, забезпеченість засобами зв'язку). По кожному індикатору визначається рейтингової оцінка як в цілому по державі між регіонами так і в середині регіонів складає від 1 до 5 балів, при чому 1 бал найгірша ситуація, 5 – найкраща.

За станом ринкового середовища туристичної діяльності найкращі позиції в міжнародному регіоні, куди входить Україна, мають Угорщина та Польща. Конкурентні позиції туристичних підприємств України на ринку туристичних послуг міжнародного регіону можна оцінити як середні.

Схема поділу території України, що викликана потребами розвитку туристичної галузі, обумовлюється впливом природних і соціально-економічних чинників. І саме на підставі цих факторів, на думку української дослідниці Є.Панкової, виділяються туристичні регіони і райони [141, с. 22–23].

Туристичний регіон розглядається науковцями як територіально-туристичну система, яка поєднує кілька туристичних районів, що мають свої специфічні особливості і об'єднані географічними, історичними, ресурсними факторами; туристичний район – як група туристичних комплексів, об'єднаних спільною територіальною структурою туристичного господарства. Єдиної схеми туристичного районування на сьогодні не розроблено. Частиною дослідників відокремлюється чотири туристичних регіони: Карпатський, Поліський, Дніпровський і Азово-Чорноморський, які, в свою чергу поділяються на 35 туристичних районів. Інші виділяють сім регіонів: Карпатський (західний), Волинсько-Тернопільський (північно-західний, або поліський), Житомирсько-Вінницький (буферний), Київський (центральний), Харківський (північно-східний), Дніпровсько-Донецький (південно-східний), Причорноморський (південний). Треті схильні об'єднувати три приморські райони в один Кримсько-Одесько-Азовський

туристичний регіон, виділяючи також Карпатський туристичний район [82, с. 24].

Основою туристичного районування є рекреаційне районування, тобто поділ території на окремі таксономічні одиниці, що відрізняються туристичною спеціалізацією, структурою рекреаційних ресурсів і напрямом їх освоєння. Рекреаційні ресурси характеризуються природними умовами, площею їх поширення, тривалістю використання. Рекреаційне районування на сьогодні теж не є остаточно розробленим і жорстко усталеним [141, с. 22-23].

Продовжуючи з'ясовувати зміст поняття «туристичний регіон» ми звернулися до енциклопедичного словника-довідника з туризму, у якому наведено дві трактовки цього терміну. Згідно першої туристичний регіон розглядається як «територія, якій належать спеціальні заклади і послуги, що необхідні для організації відпочинку, навчального процесу або оздоровлення». Туристичним регіоном на думку авторів може вважатися як будь-яке велике місто, так і невеликий населений пункт, що має пам'ятки історії і культури та інші об'єкти, які приваблюють увагу туристів. Регіони поділяються на регіони широкої та вузької спеціалізації. Різниця між ними у тому, що «вибір туристичного регіону широкої спеціалізації можна вважати випадковим, оскільки сам регіон не представляє для туриста інтересу на відміну від регіону з вузькою спеціалізацією, перебування в яких туристом планується заздалегідь». За другим визначенням туристичний регіон становить собою групу країн, які мають схожі умови розвитку і характеризуються спільністю генезису і взаємозв'язком компонентів туристської індустрії [173, с. 268].

Світова організація торгівлі (СОТ) визначає туристський регіон як територію, яка має великий мережею спеціальних споруд і послуг, необхідних для організації відпочинку або оздоровлення. З даного визначення випливає висновок про те, що туристський регіон, для того щоб вважатися самостійним, повинен мати всі необхідні споруди для перебування

в ньому туристів, туристський регіон визначається як місце, що має туристськими спорудами та послугами, які вибирає турист або група туристів і які продаються виробником послуг [320].

Ще один підхід до тлумачення терміну «туристичний регіон» представлений у монографії М. Борушак «Проблеми формування стратегії розвитку туристичних регіонів». На думку авторки, туристичний регіон – це географічна територія, яку гість або туристичний сегмент вибирає з метою подорожі. Така територія містить всі споруди, необхідні для перебування, розміщення, харчування і організації дозвілля туристів. Регіон є єдиним туристичним продуктом і конкурентоспроможною одиницею і повинен управлятися як стратегічна комерційна одиниця [34, с. 67]. Науковцем також було встановлено, що в основі виникнення різноманітних підходів до визначення поняття «туристичний регіон» лежить селективний вибір туристичних ознак, детальний аналіз яких дозволив поділити регіони на чотири групи:

1) туристичний регіон визначається певною туристичною ознакою (наприклад, наявністю туристичного потенціалу, унікальних природних чи історико-культурних пам'яток тощо);

2) туристичним може вважатися лише той регіон, у якому обов'язково виробляється туристичний продукт;

3) щоб називатися туристичним регіоном, територія повинна відповідати основним вимогам: мати об'єкти туристського інтересу (пам'ятки історії та культури, музеї, природні атракції тощо); в її межах повинна існувати можливість надання необхідних для задоволення потреб туристів послуг такої якості, на яку очікує клієнт (транспортне обслуговування, умови для проживання, організація дозвілля з відповідним рівнем обслуговування);

4) регіон слід уважати туристичним, якщо використання і реалізація туристичних ресурсів здійснюється у відповідному обсязі, а набір запропонованих туристичних послуг є значно ширшим від мінімально

необхідного, з врахуванням специфіки конкретного туристичного регіону [35, с. 10].

Таким чином, туристичний регіон являє собою територію, що має в своєму розпорядженні об'єкти туристичного інтересу і пропонує певний набір послуг, необхідних для задоволення потреб туристів. Як туристичний регіон можуть розглядатися і окремих комплекс, і місто, місцевість, курорт, район, область, країна або навіть група країн, які турист вибирає за мету своєї подорожі [82, с. 30].

Останнім часом разом із поняттям «туристичного регіону» у туристському лексиконі вкорінюється також поняття «регіонального туризму», яке містить у собі два тісно зв'язані між собою аспекти: географічний і соціально-економічний. Перший відображає просторовий розподіл рекреаційних ресурсів, об'єм рекреаційних потреб місцевого населення і ступінь задоволення їх у конкретному районі, а також можливості для залучення зовнішніх туристських потоків на дану територію. Другий свідчить про рівень рекреаційного розвитку території, що зумовив місце даного регіону на вітчизняному і світовому туристському ринку, і соціально-економічні умови, здатні стимулювати або стримувати розвиток сфери туризму.

Поряд з цим, формується поняття «туристично-активний регіон», яке окреслює не тільки географічні чи соціально-економічні аспекти, а й підкреслює його значимість в розвитку економіки країни. Туристично-активні регіони за певним рівнем туристичної потреби, наявністю відповідного потенціалу й ступенем його використання, рівнем господарської діяльності та, виходячи з цього, за існуючою системою активності в економіці.

Проблема розвитку туристично-активних регіонів України полягає у однобічності та сезонності розвитку економіки. Тому важливим завданням, вирішення якого передбачається в проекті, виступає процес моделювання інклюзивної економіки, що обумовить визначення перспектив розвитку

регіонів, вдосконалення їх стратегічного планування за рахунок використання наявних ресурсів. Хаотичне використання ресурсного потенціалу в туристично-активних регіонах призводить до загострення економічної, соціальної та екологічної ситуацій та актуалізує питання впорядкування господарювання й вимагає їх прискіпливого дослідження.

Для оцінки реальної ситуації на туристичному ринку України розглянемо регіональний аспект. Кількість функціонування суб'єктів туристичної діяльності за адміністративно-територіальні області України характеризується нерівномірним розподілом (табл. 2.16).

Таблиця 2.16

Кількість суб'єктів туристичної діяльності за регіонами, осіб

Регіон	Роки				
	2015	2016	2017	2018	2019
Україна	3182	3506	3469	3572	4664
Вінницька	63	68	69	70	89
Волинська	68	69	66	68	96
Дніпропетровська	294	322	325	327	429
Донецька	23	33	42	43	96
Житомирська	47	56	47	49	68
Закарпатська	67	65	63	65	87
Запорізька	140	161	160	162	153
Івано-Франківська	83	107	105	107	124
Київська	90	119	116	116	231
Кіровоградська	46	47	43	48	72
Луганська	11	19	17	18	46
Львівська	221	272	282	294	420

Продовження таблиці 2.16

Миколаївська	60	69	63	65	85
Одеська	245	268	264	272	292
Полтавська	91	88	93	95	150
Рівненська	59	66	60	65	116
Сумська	53	57	58	59	106
Тернопільська	43	53	45	49	94
Харківська	264	255	263	265	261
Херсонська	53	72	67	69	82
Хмельницька	78	89	90	91	88
Черкаська	75	86	92	93	112
Чернівецька	65	66	65	66	79
Чернігівська	55	51	51	51	58
м. Київ	888	948	923	932	1230

Джерело: побудовано на основі даних [129]

Аналізуючи інформацію таблиці 2.16 зауважимо, що у 2017 році збільшення кількості суб'єктів туристичної діяльності, спостерігалось у Дніпропетровській, Донецькій, Львівській, Полтавській, Харківській та Черкаській областях. Однак найбільша кількість суб'єктів туристичної діяльності зосереджена у м. Київ, Дніпропетровській, Харківській та Одеській областях. Так як м. Київ є найбільшою туристичною дестинацією, улюбленим місцем відвідування туристів, лідером за діловою метою поїздки серед іноземних громадян. За даними [132] м. Київ у 2018 році відвідало на 24% більше туристів, ніж за аналогічний період 2017 року. До провідних країн-візитерів до Києва увійшли: Ізраїль, США, Німеччина, Білорусь,

Туреччина, Великобританія, Азербайджан, Франція, Італія, Грузія. У 2019 році по всіх областях

Відповідно до даних Управління туризму та промоції КМДА [132], 2017 рік став найефективнішим у контексті реалізації цільової програми та спільних проєктів з представниками бізнесу в сфері міжнародних відносин – проведено понад 50 різних заходів для формування туристичної привабливості Києва, та збільшення туристичного потоку. Однак попри розвиток туризму у певних містах, туристична сфера, на жаль, у порівнянні зі світовими тенденціями, не досягає бажаного рівня. Нерівномірність знаходження місць атракцій, нерозвиненість інфраструктури, відсутність матеріально-технічного забезпечення, і відповідно невисока якість обслуговування не допомагають у розвитку туризму в Україні.

Обсяг надходжень від сплати туристичного збору у 2018 році склав 90,7 млн грн, що на 29,2% більше, ніж у 2017 році. При цьому у 2017 році у порівнянні з 2016 роком приріст сплати туристичного збору склав 30% (Додаток Б).

Провідними областями України за найбільшими обсягами надходжень від сплати туристичного збору, що надійшли до місцевих бюджетів, у 2018 році стали: м. Київ – 33,0 млн грн (36,4% від загальної суми турзбору); Львівська обл. – 13,4 млн грн (14,8%); Одеська обл. – 11,6 млн грн (12,7%); Закарпатська обл. – 3,8 млн грн (4,2%); Івано-Франківська обл. – 3,7 млн гривень (4,1%).

Обсяг надходжень від сплати туристичного збору у I півріччі 2019 року склав 57,9 млн грн, що на 71,2 % більше, ніж у I півріччі 2018 року (у I півріччі 2018 року – 33,8 млн грн). Зростання обсягів надходжень від сплати турзбору відбулось, зокрема за рахунок зміни підходу до його нарахування на підставі Закону України від 23.11.2018 № 2628 «Про внесення змін до Податкового кодексу України та деяких інших законодавчих актів України щодо покращення адміністрування та перегляду ставок окремих податків і зборів». Відповідно до зазначеного Закону України з 1 січня 2019 року

граничні ставки збору встановлюються місцевими радами у розмірі до 0,5% (для внутрішнього туризму) та до 5% (для в'їзного туризму) від розміру мінімальної заробітної плати, встановленої на 1 січня звітного (податкового) року для однієї особи за одну добу тимчасового розміщення. Найбільше зростання обсягів надходжень від сплати туристичного збору у I півріччі 2019 року у порівнянні з аналогічним періодом 2018 року відбулося у Луганській (у 3,2 рази), Черкаській (у 2,7 рази), Вінницькій (у 2,7 рази), Херсонській (у 2,2 рази) та Житомирській (у 2,1 рази) областях [134].

Спостерігається позитивна динаміка щодо сплати податкових платежів до Державного бюджету України підприємствами, що здійснюють туристичну діяльність. У 2018 році сума податкових платежів від юридичних осіб та фізичних осіб-підприємців, які здійснюють туристичну діяльність, склала 4 222,2 млн грн, що на 20,7% більше, ніж у 2017 році. При цьому обсяг платежів від юридичних осіб збільшився на 19,2%, а від фізичних осіб-підприємців – на 38,1% (табл. 2.17).

Найбільше зростання суми сплати податків суб'єктами підприємницької діяльності туристичної сфери у 2018 році у порівнянні з 2017 роком відбулось: у Закарпатській (на 33,2%), Львівській (на 27,4%), Полтавській (на 26,0%), м. Київ (на 24,5%), Волинській (на 24,4%), та Кіровоградській (на 23,7%) областях (Додаток В).

Таблиця 2.17

Сума податкових платежів до Державного бюджету України підприємствами, що здійснюють туристичну діяльність, млн грн

	Роки			2018/2017, %
	2016	2017	2018	
Юридичні особи	2 320,3	3 225,7	3 845,1	19,2
Фізичні особи - підприємці	175,9	273,1	377,1	38,1
Всього	2 496,2	3 498,8	4 222,2	20,7

Джерело: побудовано на основі даних [129]

Провідні області України за найбільшими обсягами надходжень від сплати податків суб'єктами туристичної діяльності у 2018 році: м. Київ – 1 363,8 млн грн (32,3 % від загальної суми); Львівська – 447,4 млн грн (10,6 %); Одеська – 287,6 млн грн (6,8 %); Дніпропетровська – 235,2 млн грн (5,6 %); Харківська – 195,4 млн грн (4,6 %).

Певні розбіжності в цифрах спостерігаються і в рамках визначення вартості наданих туристичних послуг. Очевидно, що такі розбіжності трапляються тому, що в Україні під виглядом туризму відбувається значна міжнародна міграція заробітчанства та різних форм контрабанди. Також попри всі складені програми розвитку країни і окремих регіонів, в яких туризм визначається пріоритетною галуззю, на жаль, туристична сфера ще не розглядається як суттєве джерело доходу.

Незважаючи на те, що Україна володіє унікальними історико-культурними пам'ятками, природно-рекреаційними ресурсами, зонами різноманітних форм відпочинку, її конкурентоспроможність на світовому туристичному ринку є доволі низькою. Для визначення конкурентного статусу країни у сфері надання туристичних послуг експерти Всесвітнього економічного форуму (ВЕФ) щороку вираховують індекс конкурентоспроможності країн у сфері туризму. Відповідно до Звіту про глобальну конкурентоспроможність 2016-2017 рр. Україна з індексом 4,05 знову втратила позиції порівняно із попереднім роком і посіла лише 73 місце серед 139 країн світу.

Таким чином, проаналізувавши динаміку розвитку ринку туристичних послуг та регіонів України, можна зробити висновок, що туризм – сфера діяльності, яка приносить не лише доходи, а й має великий потенціал для розвитку. Володіючи значними природними ресурсами, вдалим географічним розташуванням країни, великою кількістю туристичних атракцій, маючи висококваліфікований персонал, долаючи інфраструктурні та інвестиційні проблеми, туризм може розвиватися за оптимістичним сценарієм розвитку,

тим самим покращуючи не лише свою ефективність, але й результативність суміжних з ним сфер. Однак занедбаність об'єктів туристичної спадщини, нераціональність у використанні наявних природних ресурсів, відсутність інвестицій у розвиток не лише інфраструктури, але й туризму в цілому, відтік персоналу за кордон можуть стати ключовими факторами вибору песимістичного шляху розвитку. Тому оцінюючи реальну ситуацію на ринку туристичних послуг України слід відмітити, що туризм тільки почав відновлюватися за економічними показниками, а головне – зростає довіра не лише іноземних туристів, але в першу чергу, українських громадян, що свідчить про позитивні зрушення, однак без державної підтримки даної сфери економіки туризм не зможе розвиватися за оптимістичним сценарієм, що і стане предметом подальших досліджень.

Доречно зазначити, що зростання показників виїзного туризму прогнозовано сприяв безвіз, який зняв багато бар'єрів для подорожей по Європі (збір документів для віз, втрата часу і неможливість продавати "гарячі" тури за день-два). Іншим фактором зростання виїзду можна вважати збільшення числа лоукостів, прихід на український ринок нових гравців в сфері авіаперевезень, створення першого українського лоукост-перевізника SkyUp, розвиток транспортної інфраструктури, створення нових маршрутів дають більше можливостей для подорожей, збільшують доступність відпочинку та зручність вильотів з регіональних аеропортів, а конкуренція підштовхує створювати кращий туристичний продукт за більш доступною ціною.

З внутрішнім туризмом на жаль, не так організовано і все запрогнозовано. Усередині країни українці їздять, як і раніше, в Карпати (лікувальний і гірськолижний відпочинок), Львів, Київ і Одесу. Це центри внесезонного відпочинку, відвідування яких стає дедалі більше. Про появу інших центрів "тяжіння" внутрішніх туристів мова в найближчій перспективі не йдеться. Але розвиток туризму в регіонах України має значні перспективи

й дозволить створити додаткові робочі місця, поповнити валютний запас, відновити занедбану інфраструктуру, зміцнити економіку.

Для території України прийнято розрізняти від 5 до 10 туристичних регіонів, виділяючи, головним чином, за врахування географічних та історичних факторів. Фактично усі регіони України мають можливості для подальшого розвитку туристичного бізнесу. Але туристичний потенціал України розкрито не повною мірою, про що свідчать 1,0–2,0% туристичної галузі у структурі ВВП країни, тоді як частка туристичної індустрії у світовому ВВП становить 10%. Згідно з даними Світової туристичної організації ЮНВТО, питома вага України в туристичних потоках Європи становить близько 4% і лише 0,9% у загальноєвропейських надходженнях від туристичної діяльності. Така розбіжність у структурі натуральних і грошових потоків може свідчити про низьку ефективність української туристичної сфери та низький рівень використання наявних туристичних ресурсів.

Комплексність в економіці (інтегральний індекс соціо-еколого-економічного розвитку територій (ІСЕЕРТ) характеризує стан соціального, економічного та екологічного розвитку досліджуваних підсистем).

Туризм у конкретній місцевості, районі або регіоні здатний відігравати істотну роль у стимулюванні господарського розвитку і приносити відповідну користь. Туризм може виконувати в регіоні функції галузі, що стимулює господарський і суспільний розвиток. У зв'язку з цим у даний час розвиток туризму є одним з пріоритетних напрямів підвищення ефективності функціонування туристичних регіонів.

Проблема розвитку туристично активних регіонів України полягає у однобічності та сезонності розвитку економіки. Тому важливим завданням, вирішення якого передбачається в проекті, виступає процес моделювання інклюзивної економіки, що обумовить визначення перспектив розвитку регіонів, вдосконалення їх стратегічного планування за рахунок використання наявних ресурсів. Хаотичне використання ресурсного потенціалу в туристично активних регіонах призводить до загострення

економічної, соціальної та екологічної ситуацій та актуалізує питання впорядкування господарювання й вимагає їх прискіпливого дослідження. Для апробації теоретико-методологічних положень передбачається розробка методичних рекомендацій до моделювання інклюзивної економіки з метою визначення подальшої можливості розвитку регіонів в існуючих умовах.

Державна політика щодо розвитку туризму полягає в стимулюванні потреб населення в послугах; в протекціоналізм туристичної діяльності шляхом створення правових основ та нормативної бази; сприятливого фінансового механізму; проведення фінансово-економічного регулювання; спрощення туристичних формальностей; підготовки кадрів і проведення науково-дослідницької роботи в сфері туризму. Однак на ділі цього виявляється недостатньо для зацікавленості підприємців малого і середнього бізнесу. Тому виникає необхідність в реалізації нових ідей і пропозицій.

Одним з таких інновацій може бути використання нового для України виду туризму – туризму для людей, які мають фізичні вади здоров'я.

Взагалі туризм для людей з інвалідністю є порівняно новим і соціально значущим напрямком туристичної діяльності. Історія активного відпочинку та туризму для людей з інвалідністю як масового явища починається з кінця 50-х - початку 60-х років ХХ століття, коли прийшло загальне усвідомлення прав людини. З цього часу було звернуто увагу на інвалідів як на повноправних членів суспільства; почався рух до залучення осіб з особливими потребами в усі сфери суспільного життя, в тому числі до повноцінного відпочинку і туризму. Це пов'язано і безпосередньо з тим, що кількість осіб з різними видами обмеження життєвих можливостей щорічно зростає. Так що на сучасному етапі важливо звернути увагу на поняття «інклюзивний туризм».

Інклюзивний туризм для людей з інвалідністю – це сучасний вид туризму, який дозволяє включити в туристичну діяльність будь-яку людини, незалежно від її фізичних можливостей, особливостей фізико-психологічного стану і розглядається, перш за все, як потужний засіб активної реабілітації.

2.5. Обґрунтування виділення кластерів в туристично активних регіонах України

Туристичний кластер (з англ. cluster – «гроно», «група», «скупчення») – це концентрація на певній території підприємств індустрії туризму, які взаємодіють між собою з метою створення туристичного продукту. Групи підприємств спільно використовують туристичні ресурси, інфраструктуру, ринок праці та взаємодоповнюють один одного [174].

Зацікавленість більшості країн у створенні кластерів зумовлена двома причинами: по-перше, кластери сприяють прискоренню розвитку бізнесу, а по-друге, дають змогу підвищити інтенсивність появи нових підприємств в їх межах. Як свідчить світовий досвід, у тих країнах, де з метою реалізації кластерної моделі були створені та профінансовані державні програми, економіка відповідних галузей набула набагато більшого розвитку, ніж там, де кластери формувалися лише за рахунок власного потенціалу [193].

Світова практика формування і розвитку кластерів дає підстави виокремити такі напрями участі уряду в цьому процесі: структурна політика, орієнтована на створення сприятливих і стабільних умов, які б давали змогу підприємствам збільшувати їх конкурентоспроможність та інноваційний потенціал (у т. ч. зниження податків, реконструкція інфраструктури та ін.); посередницька політика, спрямована на ідентифікацію і стимулювання інноваційної кластеризації шляхом надання стратегічної інформації та задоволення попиту і пропозиції; політика вибагливого споживача (зокрема при оформленні держзамовлень, організації тендерів та ін.) [68, с.468].

Суть кластерної концепції полягає у забезпеченні виробничо-комерційної діяльності і вдосконаленні ділових та особистісних відносин, які повинні набути характеру органічно взаємопов'язаної та нерозривної ділової співпраці. В науковій літературі окреслені такі передумови створення кластерів: близькість ринків; забезпеченість спеціалізованою робочою

силою; наявність постачальників, засобів виробництва та інших ресурсів; доступність специфічних місцевих ресурсів; ефект масштабності у виробництві; наявність інфраструктури; низька вартість трансакцій; високоякісний доступ до інформації. Хоча всі ці індикатори є суттєвими для підприємств, що входять до кластерів, проте практично важливим для кожного з них зокрема є такий індикатор, як спеціалізована робоча сила. Якщо за рахунок використання сучасних інформаційних технологій можна деякою мірою компенсувати фактор близькості до постачальників, можливості науково-дослідної роботи або доступ до обладнання виробників, то для спеціалізованої робочої сили альтернативи немає. Тому відповідність робочої сили у поєднанні з можливістю спеціалізованого навчання забезпечує найзначущішу регіональну конкурентну перевагу створення кластерів. Від мети створення кластери можуть мати внутрішню орієнтацію (наприклад, спрямовані на активізацію підприємницької діяльності в галузі чи регіоні, розв'язання проблем зайнятості) або експорто-орієнтовану спрямованість. Саме до таких і належать туристичні кластери [193].

Суттєву роль у формуванні туристичних кластерів відбувають принципи інклюзивності, що дозволяють формувати систему інтенсивної виробничо-технологічної та інформаційної взаємодії туристичних підприємств, постачальників базових і додаткових послуг з приводу створення туристичного продукту та надають можливість залучення додаткового потенціалу.

До туристичних кластерів належать групи, сконцентрованих географічно в межах регіону підприємств, які спільно використовують спеціалізовану туристичну інфраструктуру, локальні ринки праці та інші функціональні структури господарства. Провідну роль відіграють туристичні підприємства (зазвичай, потужні туроператорські фірми), які експортують свої послуги за межі регіону, країни. На нижчому рівні знаходяться різноманітні туристичні агентства, а також численні підприємства з розміщення, харчування, транспортування туристів, надання супутніх послуг

і виробництва товарів туристичного попиту. І всі вони об'єднуються спільним бізнес-кліматом, в межах якого формуються необхідні для функціонування туристичного кластера трудові ресурси, технології, а також діють різні стимули, включаючи податкову систему, адміністративне регулювання та бар'єри [68, с.469-471].

Туристичні кластери різняться рівнем організованості, потенційними можливостями, специфікою внутрішньої взаємодії та рівнем державної підтримки. Стратегічними туристичними кластерами, що покликані відігравати істотну роль в економічному розвитку відповідних територій, є туристичний кластер історичних малих міст Західної України, кластер агро-екотуризму «Оберіг» (Хмельницька область), а також ті, що формуються у сфері сільського зеленого туризму на всій території України (у сільській місцевості). До групи стабілізаційних належить туристичний кластер у Миргороді, створений з метою диверсифікації економічної діяльності в регіоні [193].

Як свідчить світовий досвід, більшість туристичних кластерів налагоджують і постійно зміцнюють різноманітні зв'язки з іншими. Найщільнішими є їх зв'язки з продовольчими, медіа-кластерами, а також швейними, автомобільними та ін. Отже, взаємозалежність членів туристичного кластера проявляється в тому, що ефективна робота кожного з них створює передумови для успіху інших учасників. Завдяки цьому усі компанії туристичного кластера отримують вигоду від спільних зусиль у вигляді ширшого кола можливостей та збільшених прибутків. У туристичному кластері за налагодженої взаємодії створюються умови, сприятливі для виробництва нових видів послуг, завдяки чому формується інноваційне і ділове конкурентне середовище.

У структурі туристичного кластера доцільно виділяти чотири основні сектори [193]:

- 1) сектор виробництва туристичних послуг об'єднує туроператорські фірми та турагентства, заклади з розміщення та оздоровлення туристів

(готелі, мотелі, кемпінги, санаторно-курортні заклади, турбази), підприємства з перевезення туристів (автотранспортні підприємства, авіакомпанії, залізниці тощо), заклади з організації харчування туристів (ресторани, кафе, їдальні) та заклади з організації дозвілля туристів (екскурсійні бюро, музеї, театри, заклади індустрії розваг (казино, аквапарки та ін.), національні природні парки, заповідники, заказники, ботанічні сади, зоопарки. Отже, цей сектор охоплює підприємства, які безпосередньо виробляють і реалізують туристичні послуги.

2) сервісний сектор об'єднує банківсько-кредитні та страхові установи, навчальні заклади туристичного профілю, наукові установи, а також бізнес-центри, лізингові компанії. Підприємства сервісного сектора надають різноманітні послуги (фінансові, освітні, посередницькі) ключовим підприємствам кластера.

3) допоміжний сектор. По-перше, включає різноманітні підприємства з виробництва сувенірів, туристичного спорядження, специфічних для певної місцевості товарів; по-друге, поліграфічні підприємства, картографічні фабрики, періодичні видання, теле-радіокомпанії; по-третє, органи державної влади, агенції регіонального розвитку, міжнародні та державні фонди і програми.

4) сектор забезпечення життєдіяльності туристичного кластера пов'язує між собою окремі сектори та підприємства туристичного кластера, забезпечуючи координацію їх діяльності. Варто зазначити, що така структура туристичного кластера не є сталою, тому що склад учасників може розширюватися. Все частіше встановлюються зв'язки з іншими кластерами економіки (найчастіше з продовольчими, автомобільними, медіа-кластерами). До його складу входять маркетинговий, рекламно-інформаційний, логістичний і юридично-аудиторський відділи [84].

Не всі перелічені елементи організаційної структури туристичного кластера є обов'язковими. Залежно від щільності зв'язків підприємств туристичного бізнесу та пов'язаних і підтримувальних галузей, рівня

сформованості кластера склад його учасників може розширюватися. З частиною компаній сервісного та допоміжного секторів туристичний кластер може укласти угоди про співпрацю, що не передбачають їх входження до кластера.

У процесі формування туристичних кластерів подібні та взаємопов'язані підприємства і організації взаємодоповнюють один одного і кооперуються з метою створення відносин взаємної довіри, взаємообміну ідеями та інформацією, координації дій. Саме високий ступінь довіри дає можливість знизити вартість операцій, що здійснюються між партнерами. Навіть якщо туристичні компанії раніше не працювали разом, але мали інформацію одна про одну і підтримували неформальні зв'язки в межах регіону, все це вже створює базу для формування довіри.

Членство в туристичному кластері є важливим засобом зміцнення, насамперед, конкурентоспроможності кожного з підприємств. При цьому туристичні кластери є добровільними об'єднаннями туристичних і споріднених підприємств, які зазвичай взаємодіють із науковими та освітніми установами, органами місцевої влади з метою підвищення конкурентоспроможності туристичних послуг на зовнішніх ринках.

У межах туристичних кластерів можливим є таке поєднання різних підприємств, які в одних ситуаціях конкурують між собою, а в інших – співпрацюють для вироблення певних спільних рішень, розробки спільних ініціатив, хоча це в багатьох випадках залежить від структури кластера. Отже, кластерна модель передбачає не тільки взаємовигідну співпрацю, обмін інформацією, ідеями, технологіями, працівниками, а й обов'язково передбачає наявність конкуренції між ними.

Туристичні кластери можуть об'єднувати як незначну, так і велику кількість підприємств туристичного та споріднених і допоміжних секторів економіки. Вони можуть формуватися як з великих, так і з малих фірм у найрізноманітніших поєднаннях і відносинах. Від інших форм організації спільної туристичної діяльності туристичні кластери відрізняються вищим

рівнем взаємодії між підприємствами, організаціями, установами, інституціями, що входять до їх складу, варіюючи за формою від цільових об'єднань підприємств туристичного бізнесу до потужних, добре структурованих комерційно-конкурентних утворень. Туристичні кластери об'єднують значно більше коло учасників, включаючи різноманітні інститути підтримки, виробничі та комерційні структури, а також регіональні і національні уряди (в особі туристичної адміністрації, департаментів туризму).

Кластерна модель організації туристичної діяльності відрізняється відсутністю централізованого впливу, дотриманням умов рівноправності, створенням умов для зростання ринкової конкуренції серед виробників туристичних послуг тощо. Окрім того, діяльність туристичних кластерів спрямована на забезпечення:

- інноваційності, адаптивності до умов зовнішніх ринків туристичних послуг, що постійно змінюються, взаємної діагностики підприємств кластера;
- максимального використання інформаційних і комунікаційних технологій (реклама в Інтернеті, електронна торгівля туристичними послугами);
- підвищення рівня кваліфікації та інтелектуального потенціалу працівників.

Основними перевагами кластерної моделі організації туристичного бізнесу в регіоні є:

- використання ефекту масштабу, за якого економічна ефективність спільної діяльності об'єднаних у туристичний кластер підприємств є вищою порівняно з відокремленою діяльністю. Водночас з'являється можливість сформувати «критичну масу», необхідну для вирішення різноманітних організаційно-управлінських питань;
- розширення доступу до інновацій, що досягається за рахунок зустрічних міжфірмових потоків ідей та інформації;

- формування локального галузевого ринку праці, що уможливлює обмін працівниками, їх стажування, підвищення кваліфікації;

- зменшення собівартості послуг за рахунок спільного використання туристичних ресурсів і туристичної інфраструктури, розширення кола постачальників і споживачів туристичних послуг, що конкурують між собою, розвитку кооперування, договірної спеціалізації.

Окрім того, підприємства туристичного бізнесу, об'єднавшись у туристичний кластер в межах регіону, отримують можливість ефективніше відстоювати свої інтереси на рівні місцевих органів влади, а також брати участь у великих інвестиційних програмах.

Механізм формування туристичних кластерів традиційно включає дві складові: з одного боку, це створення ініціативної групи з формування кластера, до якої мають входити як представники ключових підприємств потенційного туристичного кластера, так і фахівці, що мають досвід упровадження кластерної моделі в інших регіонах чи галузях (наприклад, спеціалісти агенцій регіонального розвитку, експерти різноманітних програм та ініціатив); з іншого – необхідною умовою є офіційне визнання та реєстрація кластера органами державної та місцевої влади.

Кластерна модель організації туристичного бізнесу в регіоні покликана вивести народні промисли на європейський рівень, що передбачає об'єднання виробників продукції для створення єдиного технологічного циклу.

Італійський дослідник В. Сенгенбергер виокремлює два напрями підвищення конкурентоспроможності суб'єктів господарської діяльності: «другорядної дороги», що передбачає підтримку конкурентоспроможності шляхом зниження виробничих витрат (насамперед за рахунок низьких зарплат), та «головної дороги», яка передбачає ефективне використання ресурсів, інвестування у виробництво і технологічні інновації, підвищення кваліфікації. Саме другий шлях є перспективним для туристичної галузі. Організаційно він реалізується шляхом упровадження кластерної моделі.

Отже, переваги кластерної моделі організації туристичної діяльності національних підприємств з урахуванням можливості виходу та закріплення на зовнішніх ринках є очевидними. При цьому довготермінова стратегія розвитку туристичних кластерів повинна визначатися у співпраці органів державної влади та ключових підприємств туристичного бізнесу. Її важливими аспектами є розробка та вдосконалення законодавчої бази організації туристичних кластерів в Україні, становлення системи навчання і підготовки спеціалістів зі створення і впровадження кластерної моделі у сфері туризму з урахуванням потреб і перспектив розвитку регіонів, а також створення системи навчання і перекваліфікації фахівців для роботи на підприємствах у межах туристичних кластерів.

Сутність кластерного підходу полягає в тому, що це є нова управлінська технологія, яка дозволяє підвищити конкурентоспроможність окремого регіону, галузі або обох разом. Тобто, застосовуючи кластерний підхід, ми підвищуємо ефективність функціонування та конкурентоспроможність підприємств регіону (оскільки кластер обмежений географічно) шляхом координації та об'єднання зусиль (у тому числі і в просуванні наперед визначеного спільного продукту, в нашому випадку туристичного) не лише безпосередніх виробників продукту, а й допоміжних підприємств, які опосередковано пов'язані з виробництвом кінцевого продукту кластера. Крім того, ефективність функціонування підприємств за рахунок впровадження інноваційних підходів та новітніх, наукомістких технологій [214, с.56].

Відтак усе вказане розробляється і впроваджується в життя під науковим контролем. Зацікавлені особи – стейкхолдери (підприємці основної та суміжних галузей, місцева влада, громадські об'єднання, громади та ін.) об'єднуються та рухаються у наперед визначеному пріоритетному напрямку відповідно до науково розробленого покрокового плану підвищення ефективності функціонування регіону. Механізми розвитку такої форми організації туристичної діяльності, як туристичний кластер, сьогодні

формується відповідно із законами конкурентної боротьби та з урахуванням специфіки регіонального аспекту.

Головна концепція кластерної теорії – це об'єднання окремих елементів в єдине ціле для виконання у взаємодії певної функції або реалізації певної цілі. Вважається, що основи кластерної теорії були закладені в кінці XIX століття А. Маршалом, а термін «кластер» першим ввів М. Потер в 80-ті роки XX століття. У його трактуванні *кластер* – це сукупність вертикальних (покупець-постачальник) чи горизонтальних (спільні клієнти, технології, посередники) взаємозв'язків. М. Портер аналізує кластери переважно в якості галузевих об'єднань [76].

З погляду чинного законодавства України, в інноваційній сфері «кластер» підпадає під класифікацію «інноваційна структура». Порядок створення і функціонування інноваційних структур регламентується Постановою Кабінету міністрів України від 22.05.1996 р. № 549 «Про затвердження Положення про порядок створення і функціонування технопарків та інноваційних структур інших типів». Згідно з п. 2 цього документа «інноваційна структура – це юридична особа будь-якої організаційно-правової форми, яка створена відповідно до законодавства (вид А), або група юридичних осіб, яка діє на підставі договору про спільну діяльність без створення юридичної особи і без об'єднання вкладів її учасників (вид Б), за певними сферами діяльності і типом функціонування, орієнтованими на створення та впровадження наукоємної конкурентоспроможної продукції». Відповідно до п. 4 Порядку визначено, що ініціатором створення інноваційної структури можуть бути центральні та місцеві органи виконавчої влади, органи місцевого самоврядування, підприємства, організації незалежно від форм власності [156].

Досить чітко переваги кластеризації сформував М.В. Багрій (2014), зокрема вчений вказує на [6]:

- ефективне використання туристично-рекреаційних ресурсів, удосконалення й підвищення конкурентоспроможності регіонального туристичного продукту;

- підвищення інвестиційної привабливості регіону, сприяння інноваційним інвестиційним проектам у галузі туризму;

- координацію зусиль влади, бізнесу та громадських організацій з метою розвитку туристичної інфраструктури;

- спільне використання кадрового потенціалу, реалізація програм підготовки та підвищення кваліфікації персоналу;

- зниження собівартості туристичних послуг за рахунок преференцій для учасників кластера;

- спільне використання ресурсів, узгодження стратегії і тактики бізнес-діяльності;

- реалізацію спільних маркетингових та рекламних заходів, участь у туристичних виставках та ярмарках, розробку та просування туристичного бренду регіонів;

- розширення можливостей для розвитку інноваційних форм і напрямів туристичної діяльності.

Використання кластера туристично-рекреаційного регіону дасть змогу:

- орієнтувати діяльність кожного учасника на потреби ринку через використання узгодженої загальної стратегії;

- розширити систему збуту, зменшити витрати на постачання та збуту за рахунок розвитку внутрішньої системи постачання і єдиної системи розповсюдження продукції й послуг;

- встановити взаємозв'язки, які роблять учасників кластера сильнішими порівняно з тими підприємствами, які працюють поодиночці;

- створити унікальні передумови для розвитку інноваційної діяльності;

- стабілізувати господарську діяльність учасників, що дозволить збільшити кількість робочих місць і рівень заробітної плати;

- спростити доступ до ринкової інформації за рахунок створення загальної кластерної інформаційно-аналітичної системи.

Таким чином, можна коротко сформулювати ефективність створення туристичного кластеру за різними сферами діяльності: економічна, правова, соціальна, туристична (табл. 2.18).

Таблиця 2.18

Ефективність застосування кластеру за різними сферами впливу

№ п/п	Сфера впливу кластеру	Ефективність застосування кластеру
1	Економічна	Залучення інвестицій; розвиток туристичної інфраструктури: розвиток мережі трас, покращення стану доріг, збільшення кількості розваг та дозвілля туристів, наявність достатньої кількості закладів розміщення (готелі, мотелі, хостели, садиби тощо), збільшення підприємств роздрібно торгівлі тощо.
2	Правова	Формування нормативно-правових актів, які б відповідали поставленим вимогам туристичної галузі та сприятимуть розвитку туристичної галузі.
3	Соціальна	Збільшення кількості робочих місць і заробітної плати.
4	Туристична	Збільшення кількості туристів, розвиток туристично-рекреаційних зон, розробка нових видів туристичних продуктів.

Джерело: побудовано авторами

На сьогоднішній день успішних прикладів туристичних кластерів в Україні небагато. Процес кластеризації в нашій країні відбувається на стадії зародження. Один із перших кластерів створили на Хмельниччині, наприклад, туристичний гастрономічний кластер у Кам'янець-Подільському. Ще один приклад туристичного кластеру – Львів. Ця дестинація сформувалася на основі архітектурної та культурної спадщини регіону. Також успішними можна назвати такі кластери: кластер зеленого туризму «Оберіг» (Хмельницька область), «Екотур» (Закарпатська область), туристично-рекреаційний кластер «Гоголівські місця Полтавщини»

(Полтавська область), Славутицька міська громадська організація «Туристичний кластер – Славутич» (Київська область), туристичний кластер «Південне туристичне кільце» (складається із декількох міст Одеської, Миколаївської, Херсонської областей), тощо [104].

Наразі в Україні стартував проект «Туристичні кластери 300+» [197]. Це проект, ціллю якого було створення туристичних кластерів в Україні. За підрахунками авторів та після аналізу туристично привабливих місць України, організатори проекту планують створити більше 300 туристичних кластерів з метою розвитку регіонів країни. За даними проекту «Туристичні кластери 300+», кожен доллар, вкладений в туризм, генерує у 7 разів більший прибуток в суміжних галузях. В свою чергу, кожен 5 туристів можуть забезпечити роботою 1 працівника, к кожне робоче місце в туризмі – це 4 робочі місця в суміжних галузях. Отже, можна сказати, що кожен турист є потенційним інвестором.

Туристичні кластери формуються на базі туристичних активів в регіоні і складаються з підприємств різних секторів, пов'язаних з обслуговуванням туристів, наприклад, туристичних операторів, готелів, сектора ресторанного бізнесу, виробників сувенірної продукції, транспортних підприємств та інших.

Наведемо приклад формування інтеграційних процесів сектору туризму. Горизонтальна інтеграція проходить шляхом взаємодії виробників туристичних послуг, дистриб'юторів туристичних послуг та споживачів. Розглядаючи випадок формування кластеру у галузі винного гастротуризму, виробниками туристичних послуг виступають виноробні, дистриб'юторами – туropератори, які пропонують послугу споживачам, тобто туристам. Вертикальна інтеграція, в свою чергу, включає транспортування туристів (транспортні підприємства), харчування (ресторанний бізнес), розміщення у готелях або базах відпочинку (якщо тур триває два і більше днів), забезпечення їх розважальною програмою (наприклад, заїзди на фестивалі, міські свята тощо) та екскурсіями, дегустації (забезпечуються виноробнями),

а також можливість купити сувенірну продукцію на місці розміщення виробника туристичної послуги (виробники сувенірної продукції). Приймаючими агентами є виноробні, які пропонуються до відвідування туроператорами, а туристичні гіді та екскурсоводи є посередниками між туроператорами та виноробнями.

Туристичні кластери можуть бути сформовані за цільовим принципом – в залежності від виду туризму: зелений (сільський), лікувально-оздоровчий, екологічний, гастрономічний, науковий, винний тощо.

Кластерний принцип успішно застосовується у виноробстві Австралії і США. З метою розвитку виноробства «Перший національний виноробний холдинг» ініціював розробку Стратегії розвитку українського виноробства на 2010-2020 рр. та прийнятого наказу Міністерства аграрної політики України УААН «Про затвердження галузевої Програми розвитку садівництва України на період до 2025 року і галузевої Програми розвитку виноградарства та виноробства України на період до 2025 року [152]. Інвестиції тільки у виробничі потужності з переробки винограду і розливу вина до 2020 року планується у розмірі 774 млн грн., обсяг виробництва зросте з 32 до 121 млн пляшок на рік, а валова виручка складе 420 млн грн. Як приклад прибутковості винного туризму наведемо приклад Франції, де винний готель на 50 номерів приносить щорічно не менше 20 млн євро [120].

Формування кластерів має здійснюватися на основі об'єктивних конкурентних переваг регіону з врахуванням їхніх можливих змін у перспективі. Кластерні об'єднання є однією з найефективніших форм організації інноваційних процесів, форм регіонального розвитку, за якою на ринку конкурують вже не окремі підприємства, а цілі комплекси, які скорочують свої витрати завдяки спільній технологічній кооперації компаній. Об'єднання у кластери формують специфічний економічний простір з метою розширення сфери вільної торгівлі, вільне переміщення капіталу та людських ресурсів, а отже, виконують функції структуроутворюючих елементів глобальної системи. Як приклад, що

ілюструє склад учасників кластера, розглянемо каліфорнійський винний кластер, описаний М. Портером. Так, каліфорнійський винний кластер включає до свого складу наступних учасників:

1 рівень – ядро кластера (виноробні переробні підприємства (виробники вина); виноградарі;

2 рівень – суміжні компанії (підприємства, що виробляють добрива, пестициди, гербіциди; підприємства, що виробляють обладнання для збору врожаю; підприємства, що забезпечують функціонування іригаційних систем; підприємства, що виробляють бочки, етикетки, пляшки, кришки і пробки; підприємства, що виробляють обладнання для виробництва вина);

3 рівень – обслуговуючі компанії (освітні, науково-дослідні і торгові організації; компанії, що забезпечують PR і рекламу; спеціалізовані ЗМІ; державна структура; організації, що забезпечують взаємодію учасників кластера між собою). Розглядаючи каліфорнійський винний кластер, М. Портер згадує і про те, що він пов'язаний з такими кластерами штату Каліфорнія, як сільськогосподарський, продовольчий кластер і туристичний кластер [293].

Слід зазначити, що процес кластеризації є скоріше стихійним процесом, ніж запланованим, тому представляється можливим розглядати в рамках інклюзивної економіки не тільки індустріальні, інноваційні кластери, а й потенційні та латентні. Саме потенційні винні кластери необхідно виявляти з метою інноваційного розвитку, а латентні кластери формують умови, на базі яких існують індустріальні кластери. Таким чином, можна розглядати латентні кластери як сукупність структурних та інфраструктурних елементів, які забезпечують інноваційний розвиток економіки в цілому і кластерів зокрема. Це, у свою чергу, дозволяє розглядати інфраструктурне забезпечення в трьох площинах – на рівні підприємства, в процесі кластеризації та інноваційного типу розвитку регіону. При цьому інфраструктурне забезпечення розглядається як процес взаємодії ринкового, інноваційного та інституціонального факторів.

На нашу думку, назріла необхідність об'єднати в одну кластерну систему підприємства галузі виноробного підкомплексу АПК та турпідприємства на регіональному рівні для кращої координації дій, максимізації прибутку та раціонального використання ресурсів винного туризму. Необхідна також і організація селянських господарств, що займаються виноробством. Співпрацюючи у кластері, учасники можуть отримувати нові розробки щодо системи логістики, технології продажу продукції, системи менеджменту та маркетингу виноробства та туристичного продукту тощо. Механізм взаємодії учасників регіонального кластеру винного туризму наведено нами на рисунку 2.12.



Рис. 2.12. Механізм взаємодії учасників регіонального кластеру винного туризму

Джерело: побудовано авторами

Звернемо увагу, що на сучасному етапі розвитку Україна, яка задекларувала інноваційно-інвестиційну модель економічного розвитку, має прискорити впровадження кластерних підходів на державному і регіональному рівнях.

Отже, винний туризм – це одна із форм спеціалізованого регіонального туризму, заснована на відвідуванні різних винних регіонів, підприємств, а також дегустації продукту їх терруарного виробництва – вин. Для регіональних програм винний туризм є продуктом інтеграції в рамках єдиної концепції тематичних ресурсів і туристичних послуг, існуючих або потенційних, в області вина, одним із напрямів стратегії соціально-економічного зростання регіону.

Для виноробів відвідування туристами їх терруарного виробництва дозволяє їм безпосередньо показувати і робити відомим результат їх роботи. Серед сучасних туристів зростає частка тих, хто шукає можливість додати своєму відпочинку більше свята і задоволення з точки зору культури, відкриття, мистецтва життя, гастрономії та автентичності, як у відчуттях, так і в якості. У наш час найбільш достовірним і ексклюзивним виразом характеру виноробного регіону є сам продукт його виробництва – вино [119].

Отже, регіональний кластер винного туризму – це добровільне територіальне об'єднання підприємств виноробного підкомплексу АПК, підприємців та підприємств туристичного бізнесу з метою забезпечення конкурентоспроможності виробництва та турпослуг за рахунок формування ефективних внутрішньогалузевих зв'язків, диверсифікації каналів збуту, створення сприятливих умов для залучення вітчизняних та зарубіжних інвестицій, а також адаптації галузі до вимог світового ринку. За умови залучення інклюзивності відбувається тісна взаємодія аграріїв, переробних підприємств, виробників вина, турфірм у регіонах України, що обумовлює створення туристичних кластерів винного туризму та його продукту, який здатний конкурувати за якістю і обсягами вин та зайняти гідне місце у світовій винній туристичній карті.

Таким чином, *перевагами кластерної моделі у туризмі є:*

- 1) ефективне використання туристично-рекреаційних ресурсів;
- 2) удосконалення та підвищення конкурентоспроможності регіонального туристичного продукту;

- 3) підвищення інвестиційної привабливості регіону, сприяння інноваційним інвестиційним проектам в галузі туризму;
- 4) координація зусиль влади, бізнесу та громадських організацій з метою розвитку туристичної інфраструктури;
- 5) зниження собівартості туристичних послуг;
- 6) реалізація спільних маркетингових та рекламних заходів, участь у туристичних виставках та ярмарках, розробці та просування туристичного бренду регіонів.

РОЗДІЛ 3. ШЛЯХИ ОБҐРУНТУВАННЯ ПЕРСПЕКТИВ РОЗВИТКУ ТУРИСТИЧНОЇ ГАЛУЗІ

3.1. Методологічні рекомендації з розробки моделей та реалізації підходів моделювання розвитку інклюзивної економіки на регіональному рівні

Процес моделювання полягає у відтворенні чи імітації поведінки будь-якої реально існуючої системи на спеціально побудованому за певними правилами її аналога або моделі. Моделювання в економіці суттєво відрізняється від процесів моделювання техніки, де це чисто теоретичний процес, який вимагає від дослідника глибоких знань проблеми, яка вивчається, вміння правильно врахувати і зафіксувати в моделі ті фактори, які відображають її економічну сутність. Окрім цього, дослідник повинен добре володіти знаннями і вмінням проводити математичний аналіз і вміти математично інтерпретувати зв'язки, залежності між результативними показниками і факторами, які на них впливають.

Математичне моделювання економічних процесів передбачає наступні етапи [126]:

- 1) вивчення сутності економічного процесу з літературних джерел і на конкретному прикладі;
- 2) постановка економіко-математичної задачі;
- 3) вибір математичного методу вирішення задачі;
- 4) формалізація планово-економічної задачі;
- 5) аналіз кількісних залежностей параметрів задачі;
- 6) побудова структурної математичної моделі задачі;
- 7) отримання, обробка та встановлення достовірності необхідної інформації;
- 8) побудова розширеної економіко-математичної моделі задачі та її корегування в метод вирішення;

- 9) вирішення задачі;
- 10) аналіз результатів вирішення задачі і корегування економіко-математичної задачі;
- 11) вирішення задачі по скорегованій моделі;
- 12) економічний аналіз різних варіантів і вибір проекту розвитку економічного процесу.

Розробка математичної моделі задачі передбачає побудову спеціальної таблиці чи матриці, в якій всі економічні, технологічні і інші умови і вимоги представлені у вигляді системи нерівностей і рівнянь, які об'єднані єдиною цільовою функцією. Математична модель повинна чітко виражати цільову установку задачі і відповідати вибраному математичному методу, програмі вирішення задачі, допускати альтернативні вирішення. На цьому етапі математичного моделювання мета задачі, економічні умови, зовнішні і внутрішні зв'язки виражаються в алгебраїчній формі. Така стадія моделювання називається математичною інтерпретацією планово-економічної задачі.

Основним документом, розробленим відповідно до умов економіко-математичної задачі, вимог вичислювального алгоритму її вирішення, є розширена економіко-математична модель. В ній всі економічні умови і вимоги задачі сформульовані у вигляді рівнянь і нерівностей, представлені матрицею натуральних чисел у вигляді нормативів виробничих витрат або виходу продукції.

Розширена модель корегується з урахуванням вибраного методу вирішення. Отримані результати вирішення задачі аналізують і, якщо треба, в економіко-математичну модель вносять необхідні корективи і задачу вирішують знову. Змінюючи умови задачі і критерій оптимальності, можна розрахувати декілька варіантів рішень. Аналізують різні варіанти вирішень і вибирають найбільш доцільний проект оптимального плану.

В економіко-математичних моделях параметри зазвичай надаються у вигляді таблиць чисел, які пов'язані в єдину систему функціональних рівнянь

різного типу. Найбільш поширеними в практиці досліджень є економіко-математичні моделі, які представлені балансовими і оптимізаційними моделями. Балансові, як правило, характеризуються системою балансових таблиць, які мають форму шахматного балансу і можуть бути записані у вигляді квадратної матриці. Оптимізаційні моделі відрізняються від балансових тим, що метою їх побудови є не стільки описування структури економічної системи, скільки математичне описування умов її функціонування. Якщо перші моделі, в основному, повинні задіяти звітний матеріал, то оптимізаційні широко використовують планово-нормативну інформацію.

Моделі розробляють структурні і розширені. В структурній моделі зв'язки і закономірності економічної системи інтерпретують в математичній формі. Розширена економіко-математична модель містить звітний і планово-нормативний матеріал, який описує умови функціонування економічної системи. Така модель оформляється у вигляді матриці. Залежно від об'єкту дослідження, можуть використовуватись матриці прямокутної (рис 3.1) чи блочно-діагональної структури (рис. 3.2).

	x_1	x_2	x_3	...	x_n
y_1	α_{11}	α_{12}	α_{13}	...	α_{1n}
y_2	α_{21}	α_{22}	α_{23}	...	α_{2n}
y_3	α_{31}	α_{32}	α_{33}	...	α_{3n}
...
y_n	α_{n1}	α_{n2}	α_{n3}	...	α_{nn}

Рис 3.1. Прямокутна структура економіко-математичної моделі
Джерело: побудовано авторами

Прямокутна структура економіко-математичної моделі будується на перевагах при застосуванні матричного методу, що реалізує вибір кращого рішення з набору альтернатив на основі компромісу ознак (критеріїв), досягнутих зацікавленими сторонами. Компромід може бути досягнуто між двома, трьома чи більше зацікавленими сторонами, тому матриця ознак може бути двовимірною, тривимірною і т. д. [20, с. 142].



Рис 3.2. Блочно-діагональна структура економіко-математичної моделі
Джерело: побудовано авторами за [126]

З рисунку 3.2 видно, що кожний блок, як окремий підрозділ чи господарство відноситься до економічної системи (туристично активний регіон). Частіше такі моделі використовують при оптимізації розміщення підприємств чи галузей, визначення їх ефективності в регіоні, чи при формуванні зони обслуговування підприємства, що орієнтована на певних споживачів, їх кількість, наявність ресурсів тощо.

Економіко-статистичні моделі представляють собою кореляційне рівняння зв'язку залежної змінної величини (y) і однією або декількох незалежних змінних величин – факторів (x_i). За допомогою таких рівнянь визначають кількісну міру впливу факторів (x_i) на результативний показник (y). За допомогою робочого рівняння визначають теоретичні або прогнозні

значення результативного показника, та проводять факторний аналіз відповідного показника.

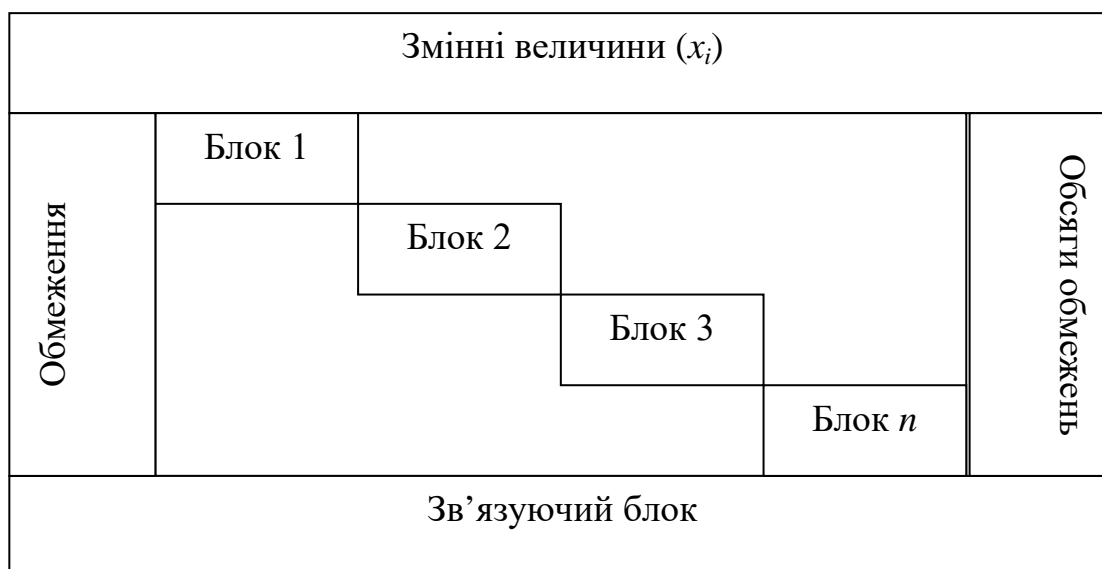
Для туристично-активних регіонів технологія моделювання економічних процесів дозволяє, на основі надійних та достовірних джерел інформації, змістовно обґрунтувати перспективи їх розвитку та відтворити можливу ситуацію майбутнього і всебічно оцінити розвиток регіону, окреслити його стратегічне планування та перспективи.

Нестабільність та актуальні проблеми економічного зростання економіки в туристично-активних регіонах потребують проведення критичного аналізу та моделювання соціо-еколого-економічного розвитку. Дослідження структурно-функціональних зв'язків в економіці є основою створення моделей та методів перспективного розвитку економіки, що можливо за рахунок комплексного використання власних ресурсів. У межах розробки положень до технології моделювання розвитку економіки для туристично-активних регіонів доцільними вбачаються обґрунтування таких пріоритетів, як: соціо-еколого-економічне зростання, що досягатиметься за рахунок ефективного господарювання, комплексного використання внутрішніх ресурсів та підвищення добробуту населення; досягнення нової якості розвитку економіки за рахунок переходу до інклюзивної моделі, яка дозволить всебічно його подальші перспективи.

Перевагами застосування моделювання для соціально-економічних систем, якими виступають туристично-активні регіони, є:

- комплексне розуміння процесів і характеристик логічного ланцюга за допомогою формування графіків;
- можливість моделювати випадкові події, використовуючи розподіл ймовірностей;
- застосовувати багатокрокової процедури проектування, що дозволяє враховувати складність прийняття рішень, велику кількість вирішальних правил і критеріїв оптимізації;

- забезпечення мінімізації ризику зміни плану шляхом попереднього аналізу і моделювання можливих сценаріїв розвитку подій в логічному ланцюзі.

Новизна проблематики моделювання розвитку економіки туристично активних регіонів полягає в тому, що у даній праці запропоновано моделювати основні фактори забезпечення економіки, побудовані на основі принципів комплексності та інклюзивності з врахуванням економічних, організаційно-управлінських, соціальних, екологічних складових.

Для туристично-рекреаційній галузі вважаємо доречним задіяти параметри інклюзивності, розробивши положення залучення всіх зацікавлених осіб, що мешкають на території регіону та можуть бути залучені до процесу господарювання. Визначаючи структурні елементи туристичної галузі, підкреслимо, що кожна особистість відчуває важливість свого життя й може бути залучена до різних видів діяльності. Інклюзивний підхід обумовлює гармонізацію людського, природного і виробничого капіталу за кількісними та якісними параметрами, до яких мають бути залучені показники соціо-еколого-економічної спрямованості.

Розглядаючи розвиток інклюзивної економіки в туристично-рекреаційній галузі регіону вважаємо за доречне підкреслити необхідність визначення рівня залучення всіх господарюючих суб'єктів та місцевих жителів в загальному економічному процесі з метою покращення не тільки фінансової складової життєзабезпечення, а й рівня соціальних та екологічних елементів, що обов'язково має бути відображено при побудові моделі.

В сучасних умовах господарювання надзвичайно актуальною виступає проблема забезпечення населення робочими місцями та відповідним рівнем відпочинку, що можливо на регіональному рівні. В основу таких рішень мають бути поставлені: наявний ресурсний потенціал, ступень його використання й залучення до господарського процесу.

На основі дослідження існуючих напрацювань щодо формування моделей розвитку регіону [50; 189; 205] має місце модель розвитку

інклюзивної економіки в туристично активних регіонах із залученням відповідного інтегрального показника, що обумовлює перспективи інклюзивного підходу і яка, на відміну від існуючих, спрямована на визначення аспектів економічного зростання регіону за рахунок впровадження комплексного підходу та вивчення долучення всього населення у якості стейкхолдерів.

Для побудови моделі розвитку інклюзивної економіки в туристично активному регіоні слушно виділити параметри до двох взаємопов'язаних блоків:

- Блок 1. Показники умов господарської діяльності.
- Блок 2. Показники результатів господарської діяльності.

Таке представлення показників розвитку дозволило окреслити існуючу ситуацію в туристично активному регіоні та можливості розвитку інклюзивної економіки і вирішити завдання визначення ступеня зв'язку між набором факторних і результативних показників та обґрунтувати необхідність у розрахуванні інтегрального показника інклюзивного розвитку, провести прогноз та окреслити перспективи подальшої діяльності, що знайшло своє відображення у моделі (рис. 3.3).

Оскільки соціо-еколого-економічні показники мають різні одиниці виміру, то їхню загальну основу визначимо через категорію якості. Для цього визначається кількість рівнів категорії якості або кількість якісних рівнів. Для більш точної ідентифікації рівнів кількісних значень, обрано за шкали 12-рівневий підхід, що забезпечить низький розмах варіації в межах однієї градації.

Запропонована модель може бути використана для вирішення наступних задач:

- контролю поточного стану ресурсного потенціалу регіону;
- аналізу та моніторингу ресурсного потенціалу регіону;
- оцінюванню ймовірних кризових явищ соціального, екологічного та економічного напрямків;

- ранжуванню туристично активних регіонів з метою виявлення проблемних ситуацій;
- визначенню перспектив розвитку інклюзивної економіки в регіоні.



Рис. 3.3. Модель розвитку інклюзивної економіки в туристично активних регіонах
Джерело: побудовано авторами

Математична модель задачі, що покладена в теоретичну основу подальших напрацювань, була сформульована Ф. Хічкоком (1941), вперше

алгоритм розв'язання задачі був наведений у роботах Г. Данцига (1951) [253; 229]. Незважаючи на відомі загальні методи вирішення транспортних проблем, їх практичне застосування вимагає розробки нових методів пошуку початкових та оптимальних рішень, що особливо важливо при оптимізації туристичного маршруту шляхом вирішення проблем суб'єкта господарювання.

Сучасні науковці запропонували алгоритм створення маршруту подорожі з використанням проблеми подорожуючого продавця (*TSP*) та методу кластеризації *k*-означає для розробки веб-програми, яка допоможе мандрівникам спланувати свій маршрут [295]. Розробка маршрутів подорожей на основі профілів відвідувачів, відстаней та витрат на проїзд досліджується в роботі [233], вирішені проблеми оптимізації маршруту «денного туру» [274]. Вчені розглядають проблеми формування єдиної хмарної архітектури для управління різноманітністю мультимедійного вмісту маршрутів туристичних напрямків [290], побудови маршрутів для відвідування пам'ятників, дослідники пропонують використовувати методи теорія графів із використанням сучасних інформаційних технологій [277]. Дослідження класичних евристичних методів для вирішення транспортних проблем було проведено в роботі польських вчених [304].

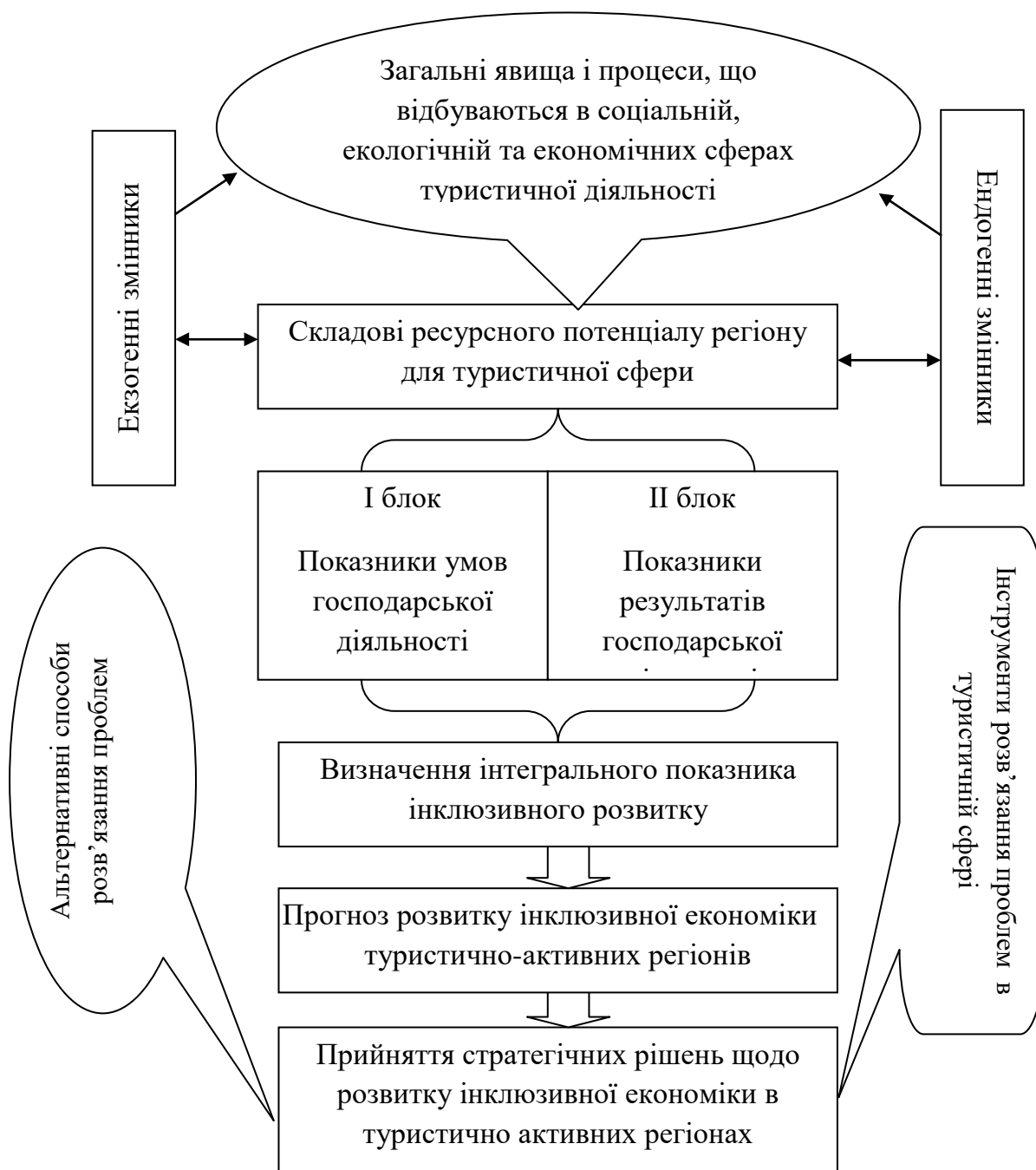
Варто зазначити, що в науковій літературі не існує єдиного підходу та єдиного алгоритму процесу побудови маршруту туристичного туру та оцінки його оптимальності. Актуальність вирішення цих питань обумовлена необхідністю визначення оптимального алгоритму перевезення туристів на регіональних магістралях України, що допоможе зменшити витрати організатора поїздки на транспортні послуги, побудувати схеми маршрутів до природних та культурно-історичних пам'яток, туристичні центри, а також залучити максимальну кількість різних верств населення до цього процесу.

3.2. Модель розвитку туристично-активних регіонів України

Для моделі проектування мережі ланцюгів конкурентних переваг запропоновані конструктивні змінні, пов'язані з максимізацією прибутку й особливостями діяльності конкуруючих фірм. У моделі, по-перше, розглядається стратегічна поведінка на олігополістичному ринку і асоційовані в функції ринкового попиту ціни на ринках попиту; по-друге передбачається, що виробничі потужності фіксовані і надаються апріорі; по-третє – базується на комплексному використанні ресурсного потенціалу, що дозволяє в повній мірі використовувати існуючі можливості в регіоні. Крім того, дана модель істотно розширює розроблену модель ланцюгів конкурентних переваг [98, с. 69], яка зумовлює їхнє створення на перетині використання зовнішніх можливостей та внутрішніх унікальних властивостей фірми, виражених відповідно через галузеві фактори успіху та ключові здібності організації.

Для гнучкості, ясності і безперервності, множинності фірм і множинності ринків, розглянута модель проектування мережі ланцюгів конкурентних переваг формулюється як задача варіаційної нерівності, яка також містить частину історії еволюції мережевих моделей фірм і численні базові економічні моделі.

Модель, на відміну від існуючих, значно докладніше, оскільки вона знаходиться на рівні фірм, охоплює аспекти проектування їх діяльності, адже спрямовані на максимізацію прибутку, а також фірм, що змагаються в різних функціях надання послуг та прагнуть визначити не тільки їх різноманіття, а й існуючий потенціал.

В запропонованій моделі не використовуються дискретні змінні, а мають місце виключно безперервні. Лінійні витрати в даній моделі не обмежені, але більш адекватно модель може обробляти нелінійні витрати, які описують поведінку сучасних мереж, починаючи від інфраструктури до

телекомунікацій, котрі в свою чергу можуть бути перевантажені, і при яких в ланцюгах конкурентних переваг закладені функціональні можливості фірм.

У даній моделі фірми прагнуть визначити наявність ресурсного потенціалу та його комплексне використання таким чином, щоб максимізувати свій прибуток і задовольнити відповідний попит на декількох ринках попиту. Врахування конкуренції в сфері туризму в рамках даної моделі полягає в тому, щоб дозволити основним функціям впливати на потоки не тільки конкретної фірми, а в цілому на потоки надання послуг всіх фірм. Крім того, передбачається, що ціна попиту на кінцеву послугу на конкретному ринку в будь-який момент може залежати від попиту на даний однорідний продукт на подібних ринках.

Для вирішення поставленої мети пропонується теоретико-ігрова постановка задачі, яка керується умовами рівноваги Неша-Курно, і забезпечує альтернативу варіаційним формулювань нерівності. Для побудови моделі проектування мережі ланцюгів конкурентних переваг, а також для вирішення варіаційних завдань нерівності використовується метод Ейлера, який є окремим випадком загальної ітераційної схеми для визначення стаціонарних точок проектованої динамічної системи. В рамках даної моделі метод Ейлера розбиває задачу проектування ланцюгів конкурентних переваг на підзадачі, які можна вирішити на кожній ітерації.

Розглянемо кінцеве число фірм N , з типовою фірмою позначеної через n , яка бере участь у наданні туристичних послуг і конкурує на відповідному ринку. Приймаємо, що кожна фірма представлена в якості вихідної мережі своєї економічної діяльності (рис.3.4).

Кожна фірма прагне визначити оптимальний канал зв'язку. Кожна фірма n ; $n = 1, \dots, N$, отже, розглядає n^i_M ресурсні об'єкти; n^i_D розподільні центри та служить як n_R – підприємство на ринку попиту. Нехай L^0_n – безліч спрямованих каналів зв'язку, які представляють економічні види діяльності, пов'язані з фірмою n , і нехай $n^i_{L_i}$ - кількість каналів зв'язку L^0_n з $n^i_{L_i}$ – позначає загальну кількість каналів зв'язку у вихідній мережі L^0 , де $L^0 = U_{L=1,l}$

L_n^0 : Нехай $G^0 = [M^0 \text{ і } L^0]$ позначає граф, що складається з безлічі вузлів M^0 і набору послань L^0 .



Рис. 3.4. Первісна топологія мережі ланцюга конкурентних переваг
Джерело: побудовано за [18]

Канали зв'язку вищої ланки багаторівневих вузлів n ; $n = 1, \dots, N$, що представляють відповідну фірму n , на рисунку 3.1 поєднані з ресурсними вузлами, які позначені, відповідно як, $K_1^i \dots K_{nm}^i$, і ці ланки є каналами зв'язку і які з'єднують ланки ринкового попиту $R_1 \dots R_n$.

Топологія мережі G^0 , наводиться виключно для описових цілей. Насправді, модель, подана в цій статті, може обробляти будь-яку запропоновану топологію ланцюга конкурентних переваг за умови, що існує канал зв'язку вищої ланки подання кожної фірми і канали зв'язку нижньої ланки, які представляють собою ринки попиту з послідовно спрямованими ланками, відповідними, принаймні, однією траєкторією, що поєднує кожен канал зв'язку вищої ланки з кожним каналом зв'язку нижньої ланки.

Рішення всієї моделі буде визначати, які ланки мають позитивну динаміку і, отже, повинні бути збережені в кінцевій мережі ланцюга конкурентних переваг.

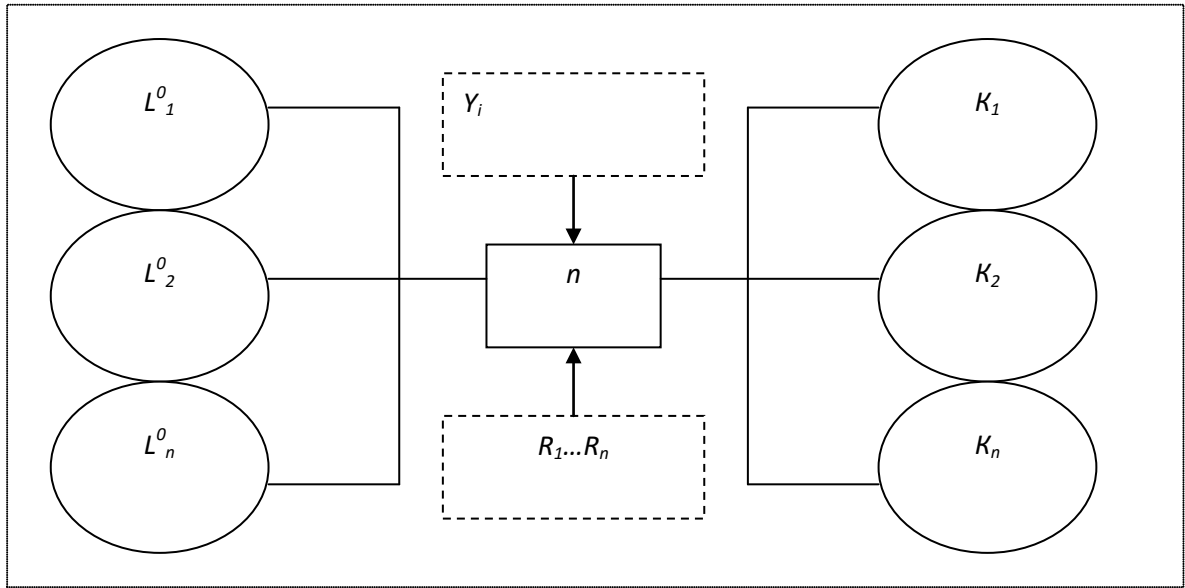
Виходячи з вищевказаного, виникає доцільність визначити попит послуг на ринку (d_{R_n}). Через x_p позначений ненегативний потік послуги на траєкторії p , що поєднує канал зв'язку n ; $n = 1, \dots, N$ з ланками ринку попиту. Тоді рівняння потоку повинно мати вигляд:

$$\sum_{i=1} P_{R_n}^0 X_p = d_{R_n}, \quad (3.1)$$

де $P_{R_n}^0$ – позначає безліч траєкторій, що поєднують ланки n ; $n = 1, \dots, N$, з ринковим попитом R_n .

Відповідно, попит на послугу на ринку має дорівнювати сумі потоків послуг всіх фірм, які конкурують. Передбачається, що існує функція попиту, пов'язана з продукцією на кожному ринку попиту. Позначимо ціну попиту на ринку попиту як R_n для P_{R_n} і тоді функція попиту матиме вигляд:

$$P_{R_n} = P_{R_n}(d), \quad (3.2)$$

де d – мірний вектор потреб на ринках попиту.

Всі вектори в даній моделі є векторами-стовпцями. Адже розглядається загальна ситуація, коли ціна на попит на певному ринку може в цілому залежати від попиту на інших ринках. Передбачається, що функції попиту є безперервними, постійно диференціюються і монотонно зменшуються. Споживачі на кожному ринку попиту байдужі до того, яка фірма надала певну послугу.

Функцією прибутку U_i фірми n ; $n = 1, \dots, N$ виступає наявність попиту і відповідних ресурсів (Y_i):

$$U_i = \sum_{i=1} P_{R_n}^0 Y_i. \quad (3.3)$$

Отже, розглянута модель проектування мережі ланцюгів конкурентних переваг дозволить фірми обрати не тільки оптимальні потоки попиту, а й ресурсні можливості, пов'язані з різними ланцюгами діяльності підприємства. Модель дозволяє графічно візуалізувати передбачувану топологію мережі ланцюга і остаточний оптимальний (рівноважний) проект мережі. В рамках даної моделі доведено, що подібні питання можуть бути

сформульовані і вирішені без використання дискретних змінних, а з використанням безперервних.

Вихідні дані для подальших розрахунків обрано зі статистичних джерел. В таблиці 3.1 представлені статистичні дані основних показників діяльності готелів в туристично-активних регіонах України та показник кількості готельних місць (юридичні та фізичні особи-підприємці разом) у розрахунку на 1 тисячу.

Таблиця 3.1

Основні показники діяльності готелів в туристично-активних
регіонах України

Показник	Місце у рейтингу				
	1	2	3	4	5
Кількість готелів, юр. од.	м. Київ	Дніпропетровська	Львівська	Одеська	Київська
	99	56	90	74	42
Кількість готелів, фіз. од.	Закарпатська	Ів.-Франківська	Львівська	Одеська	Черкаська
	115	59	74	45	42
Місткість готелів, юр. од.	м. Київ	Дніпропетровська	Львівська	Одеська	Ів.-Франківська
	17082	6026	11084	7995	4031
Місткість готелів, фіз. од.	Закарпатська	Ів.-Франківська	Львівська	Одеська	Тернопільська
	4553	1865	2483	1417	1209
Номерний фонд, юр. од.	м. Київ	Дніпропетровська	Львівська	Одеська	Ів.-Франківська
	10354	2846	5435	4308	1755
Номерний фонд, фіз. од.	Закарпатська	Ів.-Франківська	Львівська	Одеська	Тернопільська
	2135	878	1291	749	627

Продовження таблиці 3.1

Обслуговано приїжджих, юр. ос.	м. Київ	Дніпропетровська	Львівська	Одеська	Харківська
	926161	161320	441080	148201	150737
З них іноземців, юр. ос.	339717	12264	54136	25343	28249
Серед. кількість штатних працівників, юр. ос.	6264	1318	3715	1369	1068
Кількість структурних підрозділів сфери сервісу, юр. од.	137	56	321	247	98

Джерело: побудовано за даними [129]

Наведені дані підтверджують переваги обраних регіонів. Так, перше місце займає м. Київ, наступні місця займають, відповідно: Львівська, Закарпатська, Івано-Франківська, Одеська, Чернігівська і Київська області. В цих регіонах розрахований показник кількості готельних місць вище середнього по Україні, а в інших областях – показник менше за середній.

На рисунку 3.5 подані вихідні статистичні дані за 2018 р., які також покладено в основу апробації запропонованої моделі і побудови прогнозу.

Для побудови прогнозу за туристично-активними регіонами України визначено: n – кількість фірм (юридичні та фізичні особи-підприємці разом), L_1 – надходження туристичного збору до місцевих бюджетів (тис. грн.), L_2 – інформація щодо сплати податків суб'єктами туристичної діяльності до Державного бюджету України в розрізі регіонів (тис. грн.), Y_1 – кількість населення (осіб), Y_2 – наявність природних ресурсів (%), Y_3 – наявність рекреаційних ресурсів (%). Розраховані ресурсний (K) та ринковий (R) вузли дозволили визначити конкурентні переваги обраних регіонів.



Рис. 3.5. Показник кількості готельних місць (юридичні та фізичні особи-підприємці разом) у розрахунку на 1 тисячу, місце
Джерело: побудовано за статистичними даними [129]

За результатами розрахунків проаналізовано топологію мережі ланцюга конкурентних переваг та виділені наступні топологічні групи регіонів:

- за ресурсним вузлом: I група (коефіцієнт більше 2,80) – Київська, Полтавська та Запорізька області; II група (коефіцієнт від 2 до 2,80) – Дніпропетровська, Харківська, Івано-Франківська області; III група (коефіцієнт від 1 до 2) – Одеська і Львівська області;

- за ринковим вузлом: I група (коефіцієнт більше 4,5) – Львівська, Київська, Запорізька, Івано-Франківська області, II група (коефіцієнт від 2,5 до 4,5) – Полтавська і Одеська області, III група (коефіцієнт менше 2,5) – Харківська і Дніпропетровська області.

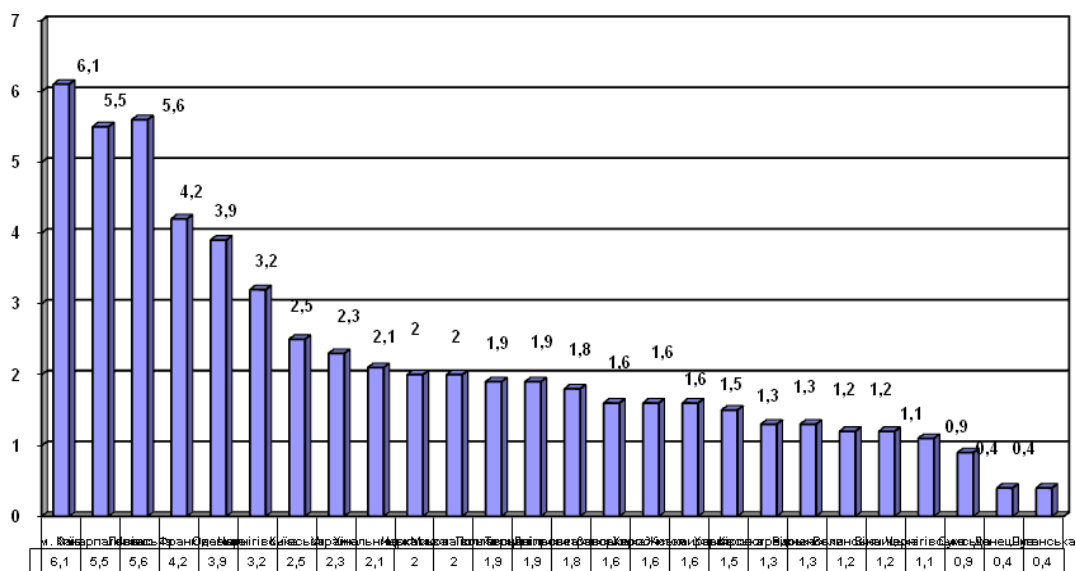
На основі проведеного вище дослідження та статистичних даних, що включають дані з надходження туристичного збору до місцевих бюджетів; інформації щодо сплати податків суб'єктами туристичної діяльності до Державного бюджету України в розрізі регіонів сформовано рейтинг регіонів України (табл. 3.2).

Таблиця 3.2

Рейтинг регіонів України за основними туристичними показниками

Код	Назва області	Всього обслуговано туристів, осіб			Рейтинг
		усього	в'їзних	внутрішніх	
2	Вінницька	39 360	2556	28386	14
3	Волинська	62 254	4083	52034	12
4	Дніпропетровська	125 408	14772	75093	4
5	Донецька	2 017	13	1720	25
6	Житомирська	11 991	1263	9244	22
7	Закарпатська	69 942	11726	48205	8
8	Запорізька	99 744	15540	61909	6
9	Івано-Франківська	326 278	8621	311880	2
10	Київська	33 014	594	127266	19
11	Кіровоградська	8 664	162	3921	23
12	Луганська	2 132	124	1958	24
13	Львівська	93 553	8427	44409	7
14	Миколаївська	18 689	4134	39047	20
15	Одеська	127 345	56801	34363	3
16	Полтавська	63 882	1778	52236	11
17	Рівненська	35 318	3528	43584	18
18	Сумська	16 450	208	12267	21
19	Тернопільська	35 814	396	30384	17
20	Харківська	110 365	8667	59414	5
21	Херсонська	69 203	7133	56986	9
22	Хмельницька	40 416	839	27724	13
23	Черкаська	39 048	1791	32371	15
24	Чернівецька	37 804	3779	28368	16
25	Чернігівська	66 627	7801	40484	10
26	м. Київ	14 498 794	207468	390057	1
Всього по Україні		16 144 477	164736	1182769	

Джерело: побудовано за статистичними даними [127]

Вищезначені фактори слугували основою для побудови прогнозу доходів від надання туристичних послуг як одного із індикаторів розвитку ринку туристичних послуг за трьома сценаріями – оптимістичним, реалістичним і песимістичним.

Прогнозування розвитку інклюзивної економіки туристично-активних регіонів на основі стандартного розподілу ймовірностей

проводиться через використання положень загальної теорії статистики. Згідно ним, визначається оптимістичний (O), песимістичний ($П$) та реалістичний (P) прогноз. На цій підставі розраховується очікуване значення ($П_3$):

$$П_3 = (O + 4P + П) / 6. \quad (3.4)$$

Розраховується також показник стандартного відхилення очікуваного значення ($СВ$):

$$СВ = (O - П) / 6. \quad (3.5)$$

Найбільш ймовірний прогноз (P_n) становитиме:

$$P_n = П_3 \pm 2 СВ. \quad (3.6)$$

Для побудови достовірних прогнозів оцінимо адекватність обраних нами даних (за допомогою MS Excel) (рис. 3.6).

	песимістичний	реалістичний	оптимістичний
м. Київ	25,38	26,72	29,32
Дніпропетровська	25,27	26,75	30,21
Львівська	25,32	25,32	31,25
Одеська	24,38	26,87	30,36
Харківська	23,68	26,68	30,27
Запорізька	25,06	26,89	30,22
Київська	25,63	26,65	30,56
Івано-Франківська	25,51	26,89	31,25
Полтавська	24,38	26,84	31,57

Рис. 3.6. Оцінка адекватності вхідних даних для побудови прогнозів розвитку економіки туристично-активних регіонів України.

Джерело: розраховано авторами

Основою стало використання поліноміальної функції, яка найкраще відображає тренд за вказаним показником (рис. 3.7а-в).



Рис. 3.7а. Песимістичний прогноз туристично-активних регіонів України за основними туристичними показниками
Джерело: розраховано авторами



Рис. 3.7б. Реалістичний прогноз туристично-активних регіонів України за основними туристичними показниками
Джерело: розраховано авторами

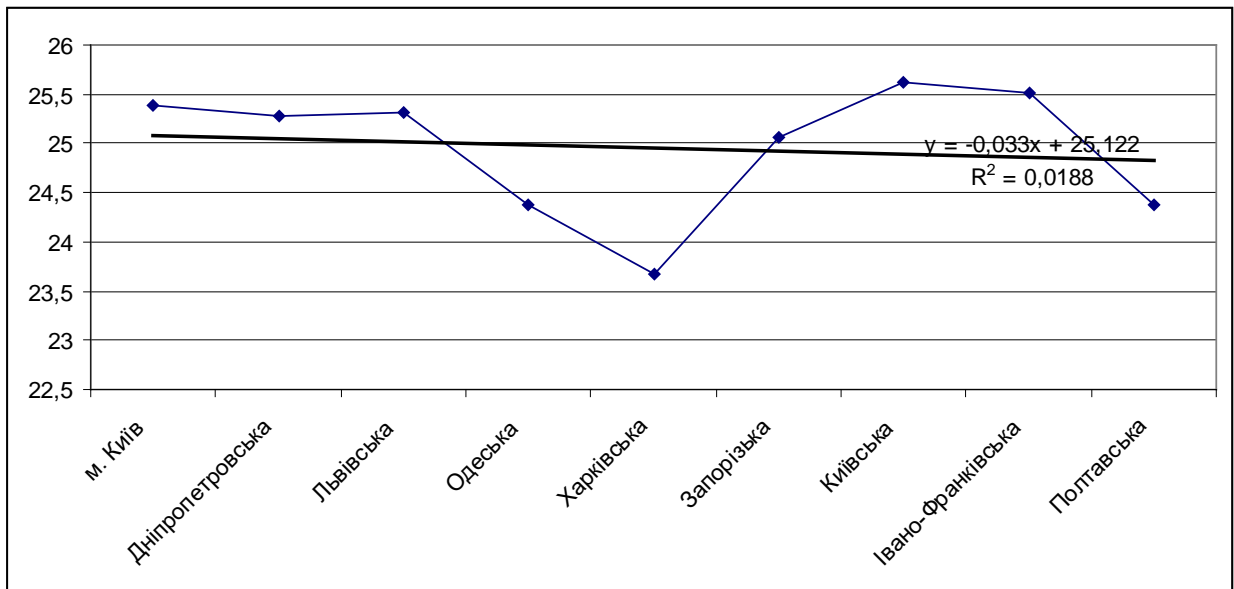

Рис. 3.7в. Оптимістичний прогноз туристично-активних регіонів України за основними туристичними показниками
Джерело: розраховано авторами

Достовірність апроксимації для оптимістичного прогнозу є значною, тобто побудована модель на 48% адекватна статистичним даним, а отже, і прогнозовані дані є реалістичними. У якості прогнозованої змінної було обрано саме дохід від надання туристичних послуг, як ключовий показник розвитку туризму в країні, враховуючи діючий курс валют, стан економічного розвитку, податкове навантаження та рівень інфляції. Отже, отримані в ході дослідження прогнозні дані свідчать, що наступні роки при оптимістичному сценарії розвитку покаже зростання доходів від надання туристичних послуг у порівнянні з попередніми роками. Внесена інформація є актуальною та достовірною на даний момент, похибка достовірності прогнозованих даних при розрахунку моделі склала 5%. У той же час, розвиток туризму в найближчі роки буде залежати більше від факторів зовнішнього середовища, яке хоча й впливає опосередковано, однак його тиск є надзвичайно великим. Яким сценарієм буде розвиватися ринок туристичних послуг залежатиме і від того, наскільки ефективно кожен суб'єкт буде здійснювати свою діяльність.

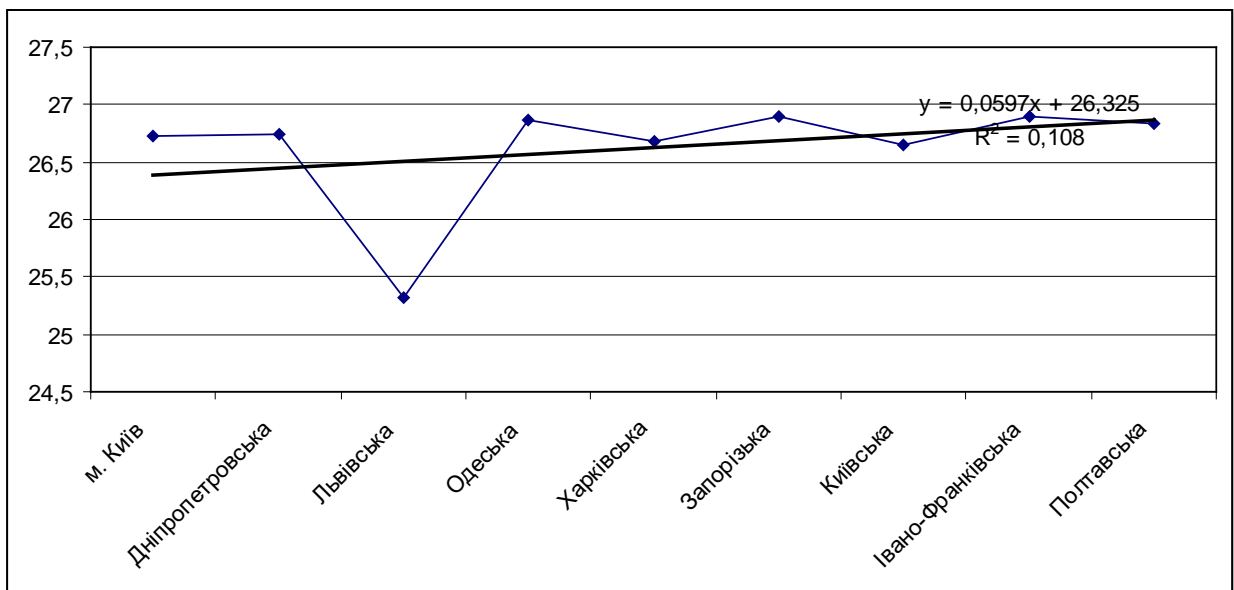
В останні роки кількість туристичних напрямків, відкритих українцям для подорожей, значно зростає. Відпустка за кордоном потроху

стає звичним способом цікаво провести відпочинок. Проте не менш привабливі для відпочиваючих є всесвітньо відомі туристичні центри України, серед яких одне з лідируючих місць за кількістю гостей займає Одеський туристичний регіон. Згідно рейтингу регіонів України за основними туристичними показниками (див. табл. 3.2), Одеська область відноситься до трійки провідних за кількістю туристів, які було обслуговано. Туристично-рекреаційний потенціал Одещини здатний забезпечити виконання декількох функцій, які можуть стати основою для розвитку різних видів тризму.

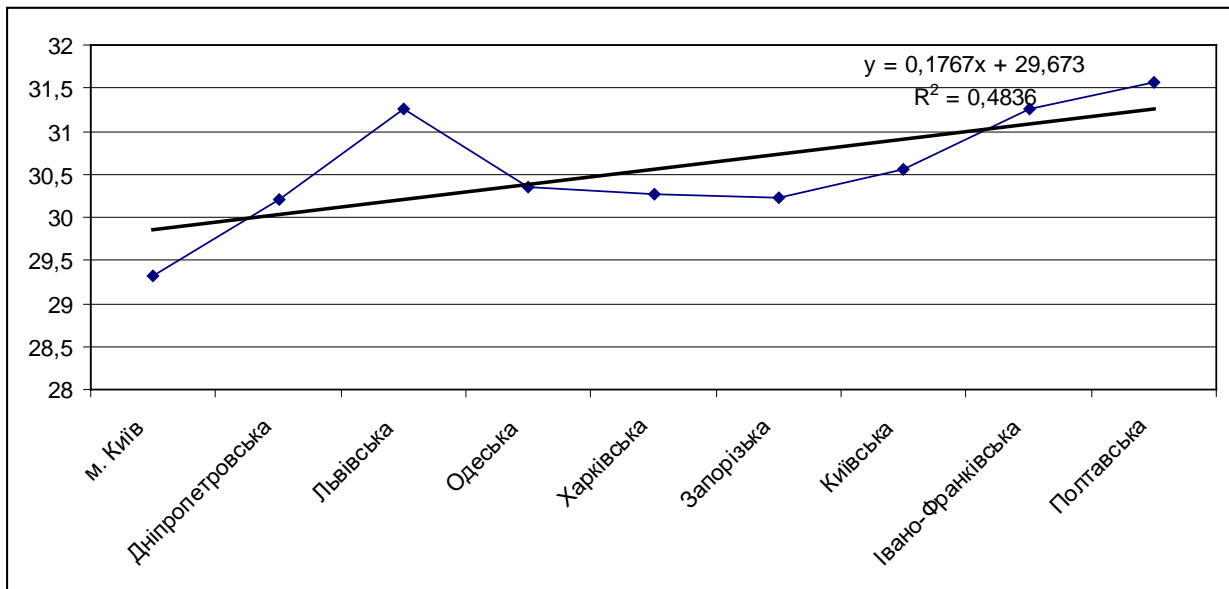
У таблиці 3.3, створеної на підставі контрольних показників реалізації національної «Стратегії розвитку туризму та курортів на період до 2026 року» [184], зроблено спробу розрахунку планових показників для суб'єктів туристичної діяльності Одещини.

Таблиця 3.3

Контрольні показники розвитку туристичної сфери в Одеській області

Показники розвитку	2005 рік	Базовий	Звітний	Плановий рік		
		2015 рік	2018 рік	2019	2022	2026
Кількість іноземних туристів, осіб	48647	1126	2004	1689	2252	2815
Кількість внутрішніх туристів, осіб	31236	10939	24081	21878	32817	546
Кількість суб'єктів туристичної діяльності, од.	151	245	270	368	735	1225
Кількість робочих місць у сфері туризму, осіб	965	714	741	1071	2142	3570
Обсяг надходжень від тур. збору, млн. грн.	-	5,1	11,6	10,2	25,5	51,0

Джерело: [177]

За даними таблиці 3.3 можна зробити висновок, що навіть при дуже оптимістичному прогнозі (ріст у 2,5 рази), сприятливих умовах впровадження бізнесу та налагодженій політиці у сфері туризму суб'єкти туристичної діяльності Одеського регіону за планом на 2026 р. мають обслужити тільки 2815 іноземних туристів, що у 17,3 рази менше, ніж у 2005 р. При цьому кількість туроператорів та турагентів має зрости у 5 разів та скласти 1225 од., що в умовах тотальної комп'ютеризації, запровадженні інформаційних технологій та орієнтації споживачів на он-лайн бронювання туристичних послуг викликає сумніви. Те ж саме стосується й зростання кількості співробітників туристичних фірм. Щодо обсягів надходжень від туристичного збору, ставка якого у м. Одесі складає 0,5% від розміру мінімальної заробітної плати на добу, то вони будуть цілком залежати від кількості туроднів обслуговування іноземних та внутрішніх туристів. Тому Одеському регіону потрібно розробляти привабливі туристичні послуги, спроможні зацікавити різний контингент відвідувачів.

Для розроблення рекомендацій щодо забезпечення сталого розвитку туризму в Одеському регіоні створено таблицю 3.4, аналіз даних якої дозволяє виявити специфіку формування туристопотоку за цілями відвідування в розрізі певних видів туризму (в'їзний, виїзний, внутрішній).

Розрахунок показників таблиці 3.4 свідчить про певні тенденції у формуванні загального туристопотоку Одеського регіону: обсяг загального туристопотоку Одещини зменшився практично в 1,3 рази за 2005-2018 рр., зокрема, в'їзний туризм – у 24,3 рази, внутрішній – в 1,3 рази. Проте виїзний туризм набирає обертів, збільшившись майже удвічі.

Головна мета, з якою подорожують туристи Одеського регіону – дозвілля та відпочинок. Саме їх обирають біля 92% всіх мандрівників. Традиційно в межах відпочинкового туризму виділяються закордонні поїздки вітчизняних туристів, на які доводиться біля 70% за підсумками 2018 р. Проте обсяг подорожей із цією метою скоротився в 1,2 рази за 2005-2018 рр.

Таблиця 3.4

Розподіл туристів Одеського регіону по видах туризму залежно від
цілі відвідування у 2005-2018 роках, осіб

Цілі відвідування	Роки	Зміни 2016-2018, разів	Середня	Загальна кількість туристів, осіб	у т.ч. по видах туризму		
					в'їзний	виїзний	внутрішній
Службові, ділові, навчання	2005	Зменшення в 4,5 рази	5,1	6453	1433	2131	2889
	2015			4086	157	749	3180
	2018			1493	69	778	646
Дозвілля, відпочинок	2005	Зменшення в 1,2 рази	91,8	95933	45441	25636	24856
	2015			41197	969	32825	7403
	2018			79053	1935	53822	23296
Лікування	2005	Зменшення в 34,1 рази	2,1	4712	1445	103	3164
	2015			74	0	49	25
	2018			138	0	111	27
Спортивно-оздоровчий туризм	2005	Зменшення в 2,1 рази	0,3	323	0	72	254
	2015			169	0	60	109
	2018			152	0	80	72
Спеціалізований туризм	2005	Зменшення в 5,7 рази	0,2	78	0	78	0
	2015			0	0	0	0
	2018			442	0	442	0
Інші цілі відвідування	2005	Зменшення у 8,2 рази	0,5	842	328	438	76
	2015			283	0	61	222
	2018			103	0	63	40
УСЬОГО	2005	Зменшення в 1,3 рази	100	108341	48647	28458	31236
	2015			45809	1126	33744	10939
	2018			81381	2004	55296	24081
Структура туристичного потоку, %	2005			100	44,9	26,3	28,8
	2015				2,5	73,7	23,8
	2018				2,5	68,0	29,5

Джерело: [177]

Менш активно стали подорожувати туристи із діловими цілями – їх кількість скоротилась у 4,3 рази за досліджуваний період часу. Хоча туристичні мандрівки з бізнес-метою знаходяться на другому місці за

популярністю, вони значно поступаються рекреаційному туризму. Серед видів туризму тут лідирує внутрішній, на який доводиться 43% туризмпотоку з діловою метою.

Лікувальному туризму (оздоровлення в санаторіях, перебування на курортах) належать 2,1% в структурі загального туризмпотоку. Його обсяги, які і так були невеликими, скоротились у 34 рази за 2005-2018 рр. Дане явище пояснюється повним згортанням об'ємів в'їзного туризму з медичною метою, який прямував в Одеський регіон із сусідніх держав, зокрема із Росії. Крім того, слід враховувати, що переважна більшість людей приїжджають в санаторії, профілакторії та пансіонати самостійно, тобто без допомоги туристичних фірм.

Туризмopotік з іншими цілями (зокрема, спортивно-оздоровчий, спеціалізований, ностальгичний, етнічний тощо) не має вагомого внеску у загальній структурі, знаходячись у межах 0,2-0,5%. Крім того, обсяг спортивно-оздоровчого туризму (заняття непрофесійними видами спорту, піші походи, відпочинок у літніх спортивних таборах) зменшився в 5,7 рази, ностальгичного та етнічного – у 8,2 рази. Єдина мета подорожі, за якою було відзначено збільшення обсягів туризмпотоку (у 5,2 рази) – це «спеціалізовані» мандрівки (релігійні, мисливські, рибальські). Однак в абсолютному вираженні потужність цього туризмпотоку дуже мала.

Отже, на підставі проведеного аналізу, регіональним органам влади пропонується створити умови для переорієнтації туризмпотоку Одеського регіону у бік в'їзного та внутрішнього туризму; сприяти відновленню обсягів рекреаційного та лікувально-оздоровчого туризму; надавати підтримку підприємцям в організації бізнес-заходів для збільшення потужності ділового туризмпотоку, а також розвитку маршрутів аграрного та етно-гастрономічного туризму.

Українські науковці звертають увагу на проблеми щодо підвищення ефективності місцевої політики сталого розвитку, необхідність стимулювання та впровадження «зелених» стартапів та проектів для

вирішення економічних викликів. Сучасні наукові дослідження акцентують увагу на необхідності більш соціально-інклюзивного підходу до генерації економічного зростання. Інклюзивність означає те, що більшість населення держави відчувають на собі результати економічного розвитку. Фахівці прогнозують, що одним з найпопулярніших видів туризму стане етно-гастрономічний, який вже зараз приваблює значну кількість туристів. До нього можна віднести і туристичні продукти, пов'язані з відвідуванням місць виноробства. Одеський туристично активний регіон в силу географічних, кліматичних, екологічних, культурних та політичних умов є найбільшим у світі виробником і експортером вин високої якості. Туристів приваблюють не тільки гастрономічні вироби, а й вина, а також численні дегустації та регіональні свята, пов'язані зі збором винограду. Досвід розвитку винного туризму показує, що цей туризм становить досить значну статтю доходу в бюджетах Франції, Італії, Іспанії, Німеччини, Португалії, Греції, Австрії. Тому необхідним є подальші дослідження та імплементація міжнародного досвіду розвитку винного туризму як туристичного напрямку в туристично активних регіонах України.

В Одеському регіоні державна підтримка розвитку виноробства закладена в регіональну програму «Виноградарство і виноробство Одещини на 2013-2025 роки». Заходи реалізації цієї цільової програми передбачають проведення техніко-економічного та екологічного обґрунтування розміщення виноградників, виготовлення ампуло-екологічних карт території області та схем оптимального розташування сортів винограду, встановлення постійного моніторингу виноградних насаджень, створення та ведення кадастру виноградників, проведення робіт з розкорчування малопродуктивних старих виноградників та посадці молодих насаджень, розвиток винного туризму.

Найбільш показовим прикладом залучення приватних інвестицій у виноробну галузь та винний туризм в Одеській області є діяльність підприємства ТМ «Колоніст», що виробляє не більше 140 000 пляшок на рік. Обсяг виробництва дозволяє контролювати якість вина та впроваджувати

нові технології та інновації, зосереджуючи свою увагу на високоякісних сухих винах. Виноробня «Колоніст» знаходиться у одному з найкращих українських виноробних регіонів – Придунайській Бессарабії (південь Одеської області), де виноградарство є давньою традицією ще з часів, коли греки та фракійці вперше відкрили для себе ці родючі землі. У невеликому обсязі також виробляються напівсухі та солодкі вина. Весь процес на виноградниках проходить виключно вручну: формування лози, підрізка та збір проводиться вручну людьми, які вчаться на майстер-класах у професійних виноградарів з Франції, яких ТМ «Колоніст» особисто запрошує до співпраці. Туристам пропонуються програми винних турів до виноробів ТМ «Колоніст».

У стратегії підвищення конкурентоспроможності економіки України, сталого розвитку її регіонів передбачено формування ефективних мережевих виробничих систем, широке поширення кластерних принципів організації виробничої взаємодії на регіональному рівні, що надасть значні можливості як для підвищення конкурентоспроможності місцевого, зокрема туристичного бізнесу.

На наш погляд, має бути задіяний механізм транскордонного співробітництва та досвід реалізації кластерних моделей розвитку виноробства у країнах з перехідною економікою, наприклад, у Болгарії, де в 2013 році сім виробників вина створили регіональний кластер «Danube wine» для розвитку регіонального ринку винного туризму, а також оптимізації виробничих зв'язків і відносин між партнерами [278]. Досвід Молдови свідчить, що в період 2012-2015 рр. проведено опитування виноробів щодо перспектив розвитку винного туризму і зібрана інформація з 40 винних льохів із 170 існуючих в країні. За результатами маркетингового дослідження був розроблений проект туристичного продукту винного туризму, який підтримали і реалізують 11 господарств, пов'язаних з виробництвом вина [276].

Функціонування підприємств регіонального кластеру також створює умови для розширення сфери діяльності в туристичній галузі держави, внаслідок чого значно збільшуються бюджетні надходження та кількість робочих місць. В країнах ЄС, а також ПАР, Чилі, Аргентині, Австралії, Новій Зеландії тощо створені численні сучасні виноробні шато, які виробляють ексклюзивну виноробну продукцію, що користується значним попитом у споживачів та туристів. В той же час, з понад 400 виноградарських підприємств в Україні практично відсутні господарства такого типу. Насамперед, це пов'язано з вітчизняною законодавчою базою, яка не сприяє розвитку таких підприємств в Україні. Зокрема, спеціалізовані виноградарське-виноробні підприємства, які переробляють власно вирощений виноград і їх кінцевою продукцією є вино, не попадають як сільгоспвиробники під спеціальний режим оподаткування. За інформацією фахівців, 40% фермерів та 30% особистих селянських господарств України розташовані в зонах, сприятливих для виробництва виноградної та садівничої продукції. Тобто при створенні сприятливих умов з боку держави, а також розвитку кластерних моделей регіональні бюджети отримали би додаткові кошти, а споживачі – широкий спектр різноманітної та якісної винопродукції та туристичних послуг.

Формуванню регіонального кластеру винного туризму, поширенню державно-приватного партнерства буде сприяти Асоціація виноградарів та виноробів «Придунайська Бессарабія», яка створена в 2019 році у Болградському районі. Вона опікуватиметься розвитком виноробства, а також реєстрацією та контролем географічних зазначень виробленого вина. Першим місцевим вином з географічним зазначенням стане «Ялпуг», на якість якого, в першу чергу, впливають мікроклімат і природні фактори місцевості. Зазначимо, що в Одеській області завершено складання першого в Україні кадастру виноградників. Він містить повну інформацію про місце та площу насаджень, статус земельних ділянок, особливості ґрунту та мікроклімату, а також сорт і яке саме вино з нього виробляється. Такий

реєстр ефективно працює в усіх виноробних країнах ЄС. Наразі до бази даних Одеської області внесено повну інформацію про понад 1600 земельних ділянок під виноградними насадженнями різних сортів. Перелік включає 40 найменувань технічних сортів, 56 столових і 4 підщепних. Найбільші площі збирання винограду від загальної кількості показників розташовані у межах таких районів: Болградського – 21,3%; Тарутинського – 16,6%; Білгород-Дністровського – 14,5%; Саратського – 8,8%; Татарбунарського – 7,3%; Овідіопольського – 7,1%, Арцизького – 6,6% [47].

У квітні 2019 року в рамках проекту Євросоюзу «Підтримка системи географічних зазначень в Україні» започаткували перший в Україні пілотний проект етно-гастрономічного туризму «Дороги вина та смаку». Для реалізації проекту міжнародні експерти обрали Одеську область саме тому, що в регіоні побудовано сучасний автобан Одеса – Рені, на півдні області згуртовані національні вино-виробники та інфраструктура сфери гостинності. Туристичний продукт «Дорога вина та смаку» спрямовано на впровадження кращого досвіду Євросоюзу в сфері диверсифікації послуг аграрного туризму і розвитку сільських територій.

За даними експертів Європейської комісії у світі щорічні надходження від етно-гастрономічного туризму сягають 150 млрд. доларів. В регіоні розпочалися роботи з ознакування туристичного маршруту «Дороги вина та смаку Української Бессарабії». Згідно заходів проекту Євросоюзу «Географічні зазначення в Україні» перші відповідні дорожні знаки встановлено в Ізмаїльському районі [178]. Вагомим креативним ресурсом регіонального винного туризму мав би стати міжнародний фестиваль вина «Volgrad Wine Fest», який проходив щорічно у листопаді в Болграді. Серед учасників фестивалю – винороби різного масштабу, від фермерів до великих промислових підприємств виноробства, з усієї Одеської області, інших регіонів України та сусідньої Молдови. Але світова пандемія завадила проведенню як цього, так і інших, регіональних заходів подібної туристичної спеціалізації.

Прогнозне оцінювання регіонального рекреаційного оздоровлення, яке проводиться по сумарному динамічному ряду даних, не є найкращим, бо щорічне зведення усіх даних в одне число означає сприйняття рекреаційної галузі як цілісного об'єкта та ігнорує його внутрішню індивідуальність. До того ж, якість прогнозного оцінювання залежить від повноти і достовірності рядів даних, але значна кількість приватних підприємств ігнорує статистичну звітність і відмовляється від подання даних до Головного управління статистики.

Для визначення маршруту автобусного проїзду між територіальними туристичними пунктами та формування оптимального транспортного маршруту в межах туристично активних регіонів була побудована математична модель проблеми «мандрівного менеджера». Рішення було знайдено за допомогою пакета прикладних програм надбудови «Microsoft Excel». Для вирішення проблеми цим методом її було зведено до спеціальної форми та введено додаткові змінні. Використовуються методи оцінки автобусних турів туроператорів за критерієм мінімальної довжини шляху, що дозволяє перевірити оптимальність перевезень туристів при плануванні маршруту та розробці власного туристичного продукту туроператора. Загалом, проблему «мандрівного менеджера» при реалізації принципів комплексності та інклюзивності можна сформулювати наступним чином: необхідно побудувати маршрут з мінімальною загальною тривалістю подорожі та наявними як туристичними, так і соціальними об'єктами. Математична модель задачі має такий вигляд:

$$f(x) = \sum_{i=1}^n \sum_{j=1}^n c_{ij} x_{ij} \rightarrow \min \quad (3.7)$$

$$\sum_{i=1}^n x_{ij} = 1, (i = \overline{1, n}), \quad \sum_{j=1}^n x_{ij} = 1, (j = \overline{1, n}),$$

$$x_{ij} \in \{0; 1\}, (i = \overline{1, n}; j = \overline{1, n}),$$

де $c_{ij} = (i = \overline{1, n}; j = \overline{1, n})$ – матриця відстаней між об'єктами;

$x_{ij} \in \{0;1\}, (i = \overline{1n}; j = \overline{1n}),$ – матриця відстаней за маршрутом.

Вчені розробили ефективні методи вирішення цієї проблеми, найпоширеніший з яких – повний і випадковий вибір маршрутів. Більш просунуті версії цих методів – це алгоритми [236; 273], еластична сітка та інші. Розвиток комп'ютерної технології та програмного забезпечення дозволив отримати так звані методи мета-евристичної оптимізації, найвідоміші з яких – нейронні мережі Хопфілда (1982) [255] та алгоритм колоній мурашок, запропоновані бельгійським дослідником Марко Доріго (1997) [238], алгоритм Лін-Керніган-Хельсгаун (2014) [252].

Сучасні дослідники розглядають евристичний підхід до розробки окремих туристичних маршрутів для гетерогенних туристичних груп [327] та пропонують евристичні алгоритми у процесі вирішення транспортної проблеми за допомогою модифікованого методу розподілу (MODI). Алгоритм оптимізації базується на таких припущеннях: кількість вершин графіків дорівнює кількості мурах; кожна мураха починає свій шлях із вершин своїх графіків (свого міста); до початку руху інтенсивність однакова; вибір першої вершини визначається правилом мінімізації відстані, а кожна наступна відповідає правилам:

$$P_{ij,k}(t) = \frac{[\tau_{ij}(t)]^\alpha \left[\frac{1}{c_{ij}}\right]^\beta}{\sum_{j \in J_{i,k}} [\tau_{ij}(t)]^\alpha \left[\frac{1}{c_{ij}}\right]^\beta}, \quad j \in J_{i,k}; P_{ij,k}(t) = 0, j \notin J_{i,k} \quad (3.8)$$

де $\tau_{ij}, (i = \overline{1n}; j = \overline{1n})$ – кількість об'єктів на шляху (i, j) в момент часу t , тобто привабливість шляху (i, j) для мурахи; α, β – параметри, що визначають маршрут; $J_{i,k}, (i = \overline{1n}; j = \overline{1n})$ – соціальні об'єкти, які відвідує мураха k , що знаходяться в місті i .

Алгоритм оптимізації колонії мурашок є імовірнісним і може бути запрограмований у більшості пакетів програм. Побудова маршруту

транспортного засобу виконується поетапно, обираючи наступну точку, поки не відбудеться відвідування запланованих туристичних об'єктів. Мураха вибирає наступний об'єкт зі списку доступних, після чого цільова функція оновлюється, і в загальному списку відбуваються зміни. Потім знову обирається доступний об'єкт. Мураха повертається до початкового міста на випадок, якщо пройде всі об'єкти. Загальна довжина маршруту обчислюється як цільове значення функції всього маршруту, який пройшла мураха. Використання мурашиних алгоритмів є високоефективним у випадку великої кількості об'єктів на маршруті, які потрібно відвідати. Алгоритм вирішення проблеми «мандрівного менеджера» за допомогою пакету прикладних програм для розширення Microsoft Excel Solver також є ефективним інструментом. Для цього задача (3.1) зводиться до форми:

$$u_i - u_j + (n-1)x_{ij} \leq n-2, \quad (3.9)$$

$$x_{ij} \in \{0;1\}, (i = \overline{1n}; j = \overline{1n}).$$

Додаткові змінні u_i, u_j потрібні, щоб уникнути так званих циклічних маршрутів, тобто турист приїжджає в кожне місто лише один раз і двічі не розглядає один і той же об'єкт; зворотних маршрутів немає.

Завдання на обґрунтування оптимізації схеми маршруту для туристичної подорожі може бути вирішене на основі геоінформаційних систем (ГІС). Таблиця, що вказує відстань між пунктами туристичного руху, створюється для визначення загальної довжини маршруту, використовуючи карту Google обраної області чи регіону. Оптимальність маршруту перевіряється за допомогою пакета прикладних програм надбудови «Microsoft Excel».

Дослідження існуючої проблеми та її рішення допомогли зробити висновок, що:

- критерій загальної мінімальної відстані досягається для більшості кругових маршрутів;
- радіальні маршрути, тобто маршрути з базовим відправленням – деякі комбіновані маршрути також не є оптимальними і є сенс досягнення

найкоротшої загальної довжини маршруту. Є й інші потенційні області, де розглянутий маршрут можна оптимізувати.

Таким чином, при оптимізації туристичних маршрутів доцільно аналізувати пересування туристів у межах досліджуваного туристичного регіону для щоденних екскурсій, що не відповідають критерію мінімізації транспортних витрат; точки подальшого розвитку.

Сучасний розвиток туристичної галузі та організація маршрутних турів вимагають пошуку та використання різних типів програмних технологій, що працюють з графічною інформацією, геоінформаційними системами та забезпечують розширений просторовий аналіз ГІС. Наприклад, модуль ArcGIS Online World Routing Service також програмує та вирішує проблему побудови найкоротшого маршруту. Мінімізація загальних транспортних витрат туроператора на туристичні перевезення є важливою складовою планування туристичного маршруту. Однак існує ряд обмежень, пов'язаних з інтенсивністю туру, вартістю та якістю проживання, комфортом подорожі. Це особливо враховується при складанні туристичних маршрутів для осіб з вадами здоров'я.

Логістика туристичних перевезень вимагає комплексного вирішення проблем, що виникають у туроператора під час планування маршруту туру. Конкурентна боротьба на туристичному ринку створює жорсткі умови для організації автобусних туристичних маршрутів. Переможцем у цій боротьбі є оператор, який краще використовує сучасні геоінформаційні системи, технології бізнес-планування, маркетингові стратегії, аналіз споживчого попиту та уподобань тощо. Слід зазначити, що організація туристичних поїздок на внутрішніх магістралях України, сприятиме впровадженню сучасних цифрових технологій для оптимізації територіальної організації туризму та сприятиме туроператорам України при проектуванні автобусних маршрутів геотуризму до історичних, культурних та природно-рекреаційних об'єктів.

Отже, проектування автобусних маршрутів туристичними операторами відповідно до програм відвідування та ознайомлення з культурною спадщиною, природними та рекреаційними ресурсами в туристично активних регіонах України вимагає використання сучасних цифрових технологічних інструментів для оптимізації руху туристів. Саме завдяки застосуванню методу оцінки автобусних турів за критерієм мінімальної довжини маршруту визначається загальна вартість туристичного транспорту, що є важливим при плануванні маршруту. Кругові маршрути відповідають критерію мінімальної довжини, а радіальні, навпаки, не відповідають. Для оцінки найменшої відстані між містами туристичного руху застосована теорія лінійного програмування, а саме, проблема «мандрівного менеджера».

З метою удосконаленого розвитку туристично-рекреаційного комплексу та ефективного управління на регіональному рівні, на нашу думку, доцільно створювати кластерні утворення, які є найбільш ефективними при переході структури управління до системи територіальних об'єднань.

Для розвитку рекреаційно-туристичної діяльності, перспективним для вдосконалення природокористування, виступає кластерний підхід в функціонуванні підприємств та інших ресурсокористувачів, що повинен базуватись на положеннях програми соціально-економічного розвитку регіону та забезпечуватись максимальною підтримкою органів місцевого самоврядування.

Структура визначення складових кластера рекреаційно-туристичних послуг включає:

1. Виявлення профільної компанії – виробника туристичних або лікувально-оздоровчих послуг. Центром діяльності буде саме рекреаційна зона, тобто туристично-оздоровчі комплекси, які розташовані на території приморських регіонів.

2. З'ясування спеціалізації та розташування фірм, що будуть пов'язані з профільною компанією.

3. З'ясування наявності групи підприємств або галузей, що використовують схожі фактори виробництва туристичних та лікувально-оздоровчих послуг, технології та канали розподілу та постачання.

Схема рекреаційно-туристичного кластеру подана на рисунку 3.8.



Рис. 3.8. Схема рекреаційно-туристичного кластеру
Джерело: побудовано за даними [21]

Провідною дією виступає виявлення профільної компанії – виробника туристичних або лікувально-оздоровчих послуг. Центром

діяльності буде саме рекреаційна зона, тобто туристично-оздоровчі комплекси, які розташовані на території рекреаційних зон.

Ефективний розвиток туристичної сфери можливий лише шляхом раціонального поєднання державного та регіонального управління, адже регіональна влада є носієм державництва: здійснюючи єдину національну рекреаційно-туристичну політику, регіони адаптують її до своїх особливостей – природних, соціальних, економічних, а забезпечуючи інтереси комплексного розвитку власне регіональної туристичної системи, гармонійно ув'язують її структуру з загальнонаціональною туристичною політикою. Із запровадженням положень інклюзивності туристична сфера набирає нових обертів, залучаючи нові ресурси та можливості для розвитку.

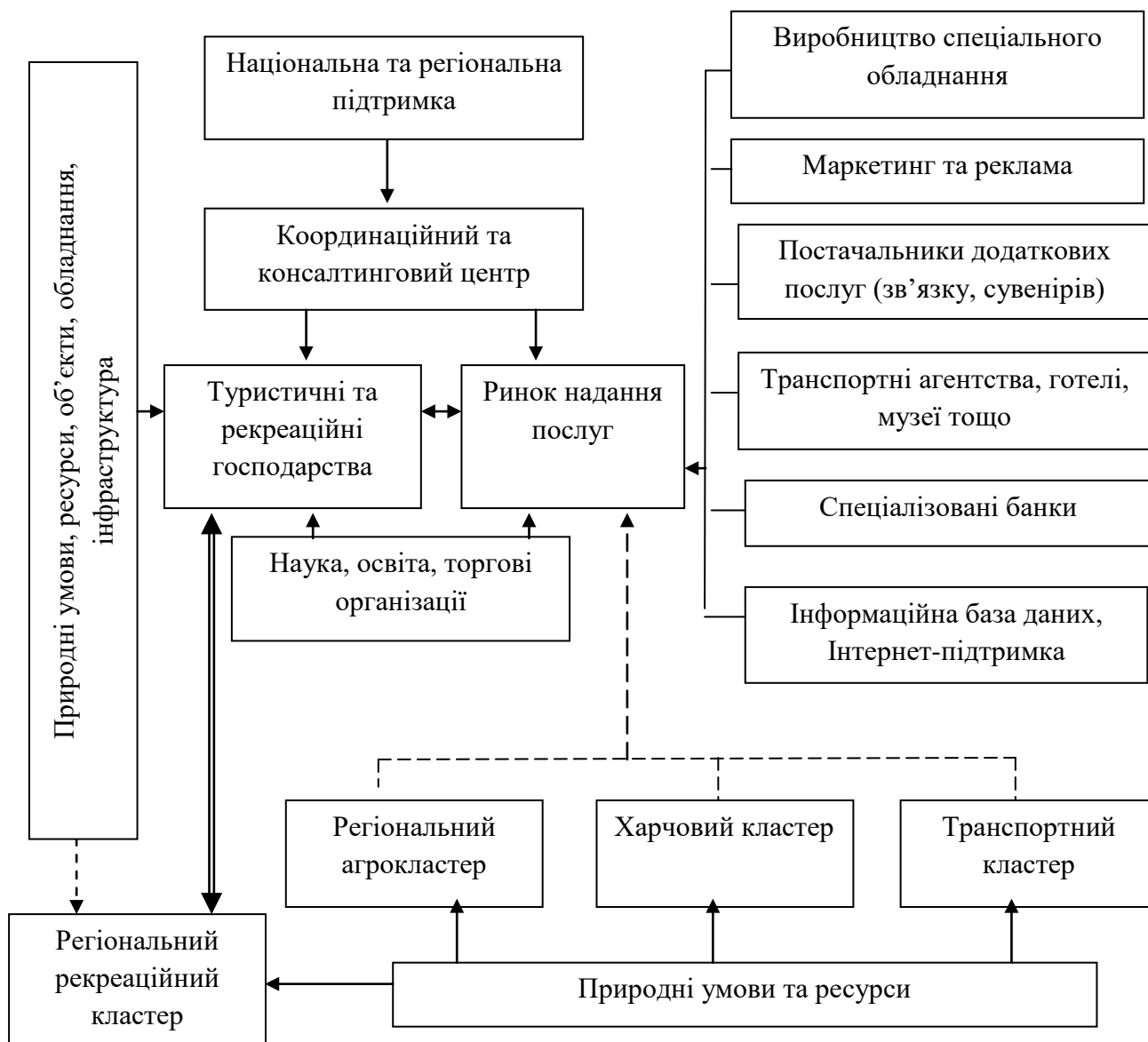
Отже, в результаті проведеного дослідження удосконалено існуючу технології моделювання розвитку економіки. Для туристично-активних регіонах воно базувалось на врахуванні задачі конкурентних переваг розвитку підприємництва та залученні власних ресурсів. У моделі, по-перше, розглядається стратегічна поведінка на олігополістичному ринку і асоційовані в функції ринкового попиту ціни на ринках попиту; по-друге передбачається, що виробничі потужності фіксовані і надаються апріорі; по-третє – базується на комплексному використанні ресурсного потенціалу, що дозволяє в повній мірі використовувати існуючі можливості в регіоні. Крім того, дана модель істотно розширює розроблену модель ланцюгів конкурентних переваг, яка зумовлює їхнє створення на перетині використання зовнішніх можливостей та внутрішніх унікальних властивостей фірми, виражених відповідно через галузеві фактори успіху та ключові здібності організації.

Побудовано прогноз доходів від надання туристичних послуг як одного із індикаторів розвитку ринку туристичних послуг. На основі відкритої інформації та за допомогою спеціального забезпечення у MS Excel прогнозовано сценарії розвитку туризму в Україні за трьома варіантами: песимістичним, реалістичним та оптимістичним. Отримані в ході

дослідження прогностичні дані свідчать, що 2018 рік при будь-якому зі сценаріїв розвитку покаже зростання доходів від надання туристичних послуг у порівнянні з 2017 роком. Внесена інформація є актуальною та достовірною на даний момент, похибка достовірності прогнозованих даних при розрахунку моделі склала 5%. У той же час, розвиток туризму в найближчі два роки буде залежати більше від факторів зовнішнього середовища, яке хоча й впливає опосередковано, однак його вплив є надзвичайно великим. Яким сценарієм буде розвиватися ринок туристичних послуг залежатиме і від того, наскільки ефективно кожен суб'єкт буде здійснювати свою діяльність.

Запропонована схема рекреаційного кластеру, провідною дією якої виступає виявлення профільної компанії – виробника туристичних або лікувально-оздоровчих послуг, а центром діяльності буде саме рекреаційна зона, тобто туристично-оздоровчі комплекси, які розташовані на території рекреаційних зон.

В результаті дослідження доречно підкреслити, що ефективний розвиток рекреаційно-туристичної сфери можливий лише шляхом раціонального поєднання державного та регіонального управління, адже регіональна влада є носієм державництва: здійснюючи єдину національну рекреаційно-туристичну політику, регіони адаптують її до своїх особливостей – природних, соціальних, економічних, а забезпечуючи інтереси комплексного розвитку власне регіональної туристичної системи, гармонійно ув'язують її структуру з загальнонаціональною туристичною політикою країни.

3.3. Пропозиції з розвитку інклюзивного туризму в Одеському регіоні

Одеська область знаходиться серед регіонів-лідерів України в туристичній галузі. Головною особливістю території Одеської області є її приморське положення, широкий «вихід» до моря і положення на

європейських і світових водних шляхах (вагомий чинник міжнародного туризму). Особливість економіко-географічного розташування області, сприятливі природно-кліматичні умови, різноманітні природні лікувальні ресурси, наявність піщаних пляжів, розвинута мережа водних, залізничних та автомобільних магістралей обумовлюють розвиток в області сфери туризму і рекреації.

В основу оцінки розвитку туристичної галузі покладено використання SWOT-аналізу, що виступає процесом встановлення зв'язків між найхарактернішими для можливостями, загрозами, сильними сторонами (перевагами), слабкими сторонами, результати якого в подальшому можуть бути використані для формулювання і вибору стратегій підприємства [235]. Він проводиться з метою дослідження галузі як господарюючої системи у певному ринковому середовищі. SWOT-аналіз — це своєрідний інструмент; він не містить остаточної інформації для прийняття управлінських рішень, але дає змогу впорядкувати процес обмірковування всієї наявної інформації з використанням власних думок та оцінок. SWOT-аналіз дає змогу формувати загальний перелік стратегій підприємства з урахуванням їхніх особливостей — адаптації до середовища або формування впливу на нього. Широке застосування та розвиток SWOT-аналізу пояснюються тим, що стратегічне управління пов'язане з великими обсягами інформації, яку потрібно збирати, обробляти, аналізувати, використовувати, а відтак виникає потреба пошуку, розробки та застосування методів організації такої роботи.

SWOT-аналіз туристичного галузі Одеського регіону дозволяє отримати достовірні данні про можливості розвитку туризму та загрози його просування на регіональному і міжнародному ринку послуг (Додаток Г).

Оскільки туризм є сектором економіки, що припускає посилення і просування унікальних якостей і факторів території на зовнішніх ринках, та орієнтований на задоволення потреб суб'єктів зовнішнього ринку, його варто розглядати як істотний елемент зовнішньоекономічного потенціалу Одеської області. При цьому необхідною умовою створення високорентабельних

турпродуктів та їхнього ефективного просування є сегментація споживчого ринку і позиціонування окремих видів туризму та турпродуктів відповідно до особливостей виділюваних ринкових ніш.

Привабливість конкретного виду туризму оцінюється на основі динаміки росту (або зниження) кількості відвідувань Одеської області. Таким чином, привабливість окремих видів туризму залежить від етапу життєвого циклу, на якому вони перебувають. На основі оцінки життєвого циклу різних видів туризму в Одеській області проведено їхнє позиціонування з використанням матриці BCG (ріст ринку – частка ринку). У результаті всі види туризму оцінені з погляду перспективності їхнього розвитку на території регіону (табл. 3.5).

Таблиця 3.5

Групування видів туризму відповідно до продуктових груп компанії Boston Consulting Group (матриця BCG)

Продуктова група	Види турів
Продукти «Знаки питання» (низька частка ринку, високі темпи росту ринку)	Спортивно-оздоровчий, подієвий, рибальський і мисливський, сільський туризм, тури для гурманів (винні тури) тощо
Продукти «Зірки» (висока частка ринку, високі темпи росту ринку)	Діловий туризм (бізнес-тури, службовий, інсентив), екологічний, автомобільний туризм на власному автотранспорті тощо
Продукти «Дійні корови» (висока частка ринку, низькі темпи росту ринку)	Рекреаційний туризм (дозвілля і відпочинок), міський, культурно-історичний, ностальгічний туризм, відвідування друзів та родичів тощо
Продукти «Собаки» (зниження частки ринку, низькі темпи росту ринку (стиск ринку))	Санаторно-курортний (лікувальний) туризм, морський і річковий туризм, відвідування пам'ятних місць тощо

Джерело: побудовано авторами

Світовий досвід свідчить, що розвиток туризму повинен супроводжуватися зусиллями з боку держави в сприянні програмам внутрішнього туризму. Так, розвиток туризму в Одеському регіоні визначається такими програмними документами, як «Концепція розвитку туризму в м. Одесі» і «Стратегія економічного та соціального розвитку Одеської області на період до 2022 року», в який туризм та рекреаційний напрям віднесено до стратегічних національних пріоритетів. Ці документи потребують вдосконалення, виходячи з потреб сьогодення.

По-перше необхідно перегляд і коригування планових показників ефективного програмного документу з огляду на суттєве відхилення фактичних показників розвитку туризму від запланованих.

По-друге, аспектом удосконалення «Стратегії розвитку туризму та курортів в Україні на період до 2026 року» має стати врахування суттєвої міжрегіональної диференціації розвитку туризму як в Україні в цілому, так і в Одеської області зокрема (табл. 3.6).

Таблиця 3.6

Міжрегіональна диференціація розвитку туризму в Україні в 2017 році

Області	Кількість суб'єктів туристичної діяльності, од.	Середньооблікова кількість штатних працівників, осіб	Дохід від надання туристичних послуг (без ПДВ, акцизів і аналогічних обов'язкових платежів), тис. грн.
Вінницька	27	90	15983,1
Волинська	23	60	18803,3
Дніпропетровська	118	307	23567,5
Донецька	22	46	46028,8
Житомирська	14	29	2698,7
Закарпатська	31	60	10652,3
Запорізька	63	190	15989,9
Івано-Франківська	34	487	271876,8
Київська	39	113	23208,2
Кіровоградська	12	28	3605,4
Луганська	7	11	962,4
Львівська	159	677	380990,5

Миколаївська	23	48	3938,9
Одеська	140	528	154253,5
Полтавська	17	34	3758,4
Рівненська	26	45	8036,3
Сумська	19	40	4645,6
Тернопільська	17	36	4184,8
Харківська	84	248	34596,6
Херсонська	14	47	30558,2
Хмельницька	26	82	6760,2
Черкаська	24	54	5670,1
Чернівецька	38	111	40390,9
Чернігівська	15	31	2025,2
м. Київ	751	4788	17389789,7
Всього	1743	8190	18502975,7
Міжрегіональна диференціація показників розвитку туризму в Україні			
Коефіцієнт варіації	0,47	0,35	0,21
Рівень диференціації	значний	значний	середній

Джерело: розраховано авторами за даними [129]

Для розрахунку коефіцієнту варіації використовувались значення середнього лінійного відхилення:

$$\bar{L} = \frac{\sum |x_i - \bar{x}|}{n}, \quad (3.10)$$

де x_i – індивідуальні значення окремої ознаки, варіанти;

\bar{x} – середнє значення;

n – кількість ознак у сукупності.

Лінійний коефіцієнт варіації обчислюється за формулою:

$$V = \frac{\bar{L}}{\bar{x}}. \quad (3.11)$$

Результати розрахунків вказали на значний рівень міжрегіональної диференціації розвитку туризму в Україні за ключовими індикаторами в 2017 році. Для Одеської області коефіцієнт варіації за кількістю суб'єктів туристичної діяльності склав 0,02 або 2%; за середньообліковою кількістю

штатних працівників – 0,015 або 1,5%; за доходом від надання туристичних послуг – 0,04 або 4%. Це слабка мінливість або ж слабка диференціація показників розвитку туризму.

Звичайно, туристична індустрія Одещини має низку проблемних моментів, які потребують вирішення. Для підвищення ефективності використання туристичного потенціалу Одеської області необхідний комплексний і професійний підхід як із боку туристичних підприємств, так і з боку держави у цілому. Ураховуючи величезний потенціал та фінансову підтримку з боку Європейського Союзу, Одеський туристичний регіон має всі шанси зайняти гідне місце на світовому ринку туристичних послуг.

Аналіз стану туристичної галузі Одеського регіону, виявив, що на даній місцевості зовсім не розвинений туризм для людей, які мають фізичні вади здоров'я. Хоче ресурсів для цього достатньо.

Взагалі туризм для людей з інвалідністю є порівняно новим та соціально значимим напрямком туристичної діяльності. Історія активного відпочинку та туризму для осіб з інвалідністю як масового явища розпочинається з кінця 50-х – початку 60-х років, коли прийшло загальне усвідомлення прав людини. Із цього часу було звернено увагу на інвалідів як на повноправних членів суспільства; розпочався рух до залучення осіб з особливими потребами в усі галузі суспільного життя, зокрема й до відпочинку та туризму. Це пов'язано і безпосередньо з тим, що кількість осіб з різними видами обмеження життєвих можливостей щорічно зростає. Отже на сучасному етапі важливо звернути увагу на поняття «інклюзивний туризм».

Хронічні захворювання, інвалідність, вікові зміни призводять, як правило, до зниження рухової активності, сприяючи тим самим зниженню психологічної і фізичної стійкості організму. Рухові обмеження значно знижують життєві можливості, служать причиною стресу, втрати віри в себе. Через туризм здійснюється лікування і профілактика психосоматичних захворювань, підтримка фізичної форми і здоров'я.

В усьому світі інклюзивний туризм виступає як система заходів, спрямованих на надання особам з інвалідністю можливості відновлення та розвитку їх фізичного, соціального, духовного, творчого та інтелектуального рівня з метою сприяння подальшої інтеграції в суспільство. Структурно він включає в себе різні види реабілітації і соціальних послуг, а саме: медичну, психологічну, психолого-педагогічну, професійну, трудову, фізкультурно-спортивну, фізичну, соціальну та інші соціально-побутові заходи [100].

Більше туристичних фірм надають послуги для людей з різними фізичними вадами, зосереджено в США і Європі. Хоча розвиток даного напрямку спостерігається в усіх розвинутих країнах і, разом з тим, з'являється все більше країн, які можуть приймати у себе туристів на інвалідних візках і надати потрібний транспорт для переїздів по туристичним маршрутам.

Можна стверджувати, що інклюзивний туризм є процесом, який зменшує ізоляцію особи з інвалідністю в суспільстві за рахунок збільшення участі кожного окремого інваліда в усіх процесах життєдіяльності сучасного суспільства. Туризм без бар'єрів створює умови до реструктуризації культури суспільства, його правил і норм поведінки, умови для прийняття всіх сторін життя й особистих відмінностей та потреб осіб з інвалідністю за рахунок розвинення тісних, плідних відносин між здоровими особами та інвалідами в сучасному суспільстві [101].

У свою чергу соціальний ефект розвитку інклюзивної туризму для окремих регіонів є дійову мікромодель інтегрованого суспільства (люди з інвалідністю та їх рідні; фахівці; здорові люди), які опинилися в реальних умовах, завдяки чому створюються оптимальні умови для проведення ефективної соціалізації дезадаптивних людей і інтеграції їх в суспільство.

У цьому сенсі інклюзивний туризм, як засіб соціалізації, має важливі особливості. По-перше, туризм забезпечує рухову активність, обмеження якої знижують життєві можливості, служать причиною суму, стресу, відчаю, невпевненості. Через організацію рухової активності туризм здійснює

терапію і профілактику психосоматичних захворювань і підтримує фізичне здоров'я. По-друге, туризм створює повноцінну середу спілкування, встановлює незалежні і різнобічні соціальні контакти, формуючи різні соціальні ролі. Туризм знищує почуття неповноцінності, інтегруючи людей з інвалідністю в суспільство, допомагає сформувати впевнену й ефективну життєву позицію. По-третє туризм спрямований на відновлення сил для виконання виробничих процесів і побутових обов'язків, а також і психічних ресурсів людини. По-четверте, носить активний характер, включаючи різні забави, які дозволяють відволіктися від монотонності побуту. По-п'яте, туризм допомагає пізнати навколишній світ з його різними проявами та звичаями, дізнатися невідомі раніше природні явища, познайомитися з новими людьми. По-шосте, екологічні аспекти туризму як виду діяльності сприяють позитивному психоемоційному настрою, і є соціалізуючим фактором: сприятливий клімат, природа, близькість водних ресурсів, наявність природних пам'яток, пам'яток матеріальної культури [117].

Крім цього, інклюзивний туризм здійснює опосередкований вплив на вирішення ще однієї важливої проблеми: мільйони людей з інвалідністю в світі відчувають фізичної і духовної дискримінації протягом багатьох років. Це викликано різними факторами, а саме: товариство намагається ізолюватися або відмежуватися від людей з інвалідністю; люди з інвалідністю піддаються як навмисної, так і ненавмисної дискримінації; дискримінація поширена, існує на всіх рівнях суспільства; дискримінація виявляється в важливих сферах життя, включаючи працевлаштування, господарювання, доступ до державних установ, транспорту, комунікацій та рекреації; відсутність задовільного юридичної допомоги для осіб з інвалідністю, які зазнали дискримінації; низькі соціальні позиції, які займають люди з особливими потребами; люди з інвалідністю як група людей завжди були безсилі, щоб позбутися від цієї соціальної несправедливості. Тому для забезпечення комфортності для людей з інвалідністю під час відпочинку необхідні:

- зміна способів діяльності, правил і процедур;
- усунення бар'єрів пересування;
- усунення структурних комунікаційних бар'єрів;
- забезпечення допоміжними засобами і службами.

Звичайно, все це потрібен час для довгоочікуваних змін. Ізолювання і відмежування стали нормою для людей з проблемами і без них, прийнятними для багатьох людей з інвалідністю, які довгий час жили в суспільстві, де є дискримінація. Тому доречним є активне запровадження світових новацій.

З огляду на вищезначене дослідники пропонують таку класифікацію заходів системи інклюзивного туризму:

- за ціллю – оздоровчий, пізнавальний, спортивний;
- за основним видом заняття – похід, подорож на транспорті;
- за способом пересування – пішохідний, водний, лижний, за допомогою тварин; залізничний, автобусний;
- за сезонністю – літній, зимній, міжсезонний;
- за складом туристів – молодіжний, студентський, сімейний;
- за ступенем навантажень – пасивний, активний [103].

Будь-який вид туризму з означеної класифікації створює середовище повноцінного спілкування, в якому людина з проблемами взаємодіє з різними людьми, встановлює соціальні контакти і має можливість виконувати різні соціальні ролі. Туризм зменшує почуття втрати гідності, неповноцінності, інтегрує людей з особливими потребами в суспільство. У подорожі члени групи спілкуються та допомагають один одному пройти маршрутом, побачити історичні та культурні пам'ятки, побувати на природі. Таким чином, створюється мотивація для активної участі в подорожі. Спілкування в групі знімає невпевненість, внутрішню скутість, позбавляє від нудьги, самотності та депресії, дає можливість встановити дружні контакти, тим самим туризм сприяє психологічній реабілітації, адаптації людей з інвалідністю, і їх інтеграцію в суспільство. Сприятливий клімат, красива природа, близькість водних просторів (річка, озеро, море), пам'яток

матеріальної культури – все це сприяє позитивному психоемоційному настрою, що також є реабілітаційним чинником.

Щодо європейського досвіду розвитку інклюзивного туризму, зокрема, Німеччина пішла шляхом пристосування всіх об'єктів загального користування до потреб осіб з інвалідністю. Це досить кошковий спосіб, і не кожна країна може собі це дозволити.

З іншого боку, Швеція має надзвичайно добре розвинену систему соціальної опіки, де кожна особа, яка цього потребує, може взяти собі на допомогу до двох осіб, які мають забезпечити їй комфортне перебування будь-де, зокрема й на відпочинку. Нині у Швеції особа з особливими потребами раз на рік може звернутись до відділу соціального захисту із проханням дофінансувати її відпочинок та оплатити одного-двох супроводжувальних; при цьому вибір місця відпочинку здійснює сама особа з особливими потребами, і це може бути не тільки на території Швеції. Проте тільки на території Швеції держава гарантує дотримання всіх вимог, пов'язаних із комфортом та безпекою перебування.

За рахунок цього, інклюзивний туризм набирає обертів в усьому світі і майже 7% туристів – люди з інвалідністю. Більш того, за даними світових туристичних агенцій кожен четвертий інвалід країн ЄС хоча б один раз користувався їхніми послугами. З огляду на загальну кількість інвалідів в Україні, означений сегмент має великий потенціал. А вже поточна економічна та соціально-політична ситуація в Україні, її беззахисність на міжнародній арені сприяють росту кількості осіб з обмеженими можливостями, погане фінансування інвалідного спорту, зниження завдань екологічного захисту. Ланцюг проблем людей з обмеженими можливостями полягає у їхньому виключенні із соціального середовища. Включення таких людей в усі можливі аспекти соціального життя є основою вирішення цих проблем. Активні способи діяльності, особливо ті, які мають соціальну цінність є одним із найефективніших методів ресоціалізації. Динаміка кількості інвалідів в Україні подана на рисунку 3.9.



Рис. 3.9. Динаміка кількості інвалідів в Україні
Джерело: складено авторами на основі [129]

Отже, незважаючи на загальну тенденцію зменшення кількості населення України, кількість інвалідів є достатньо стабільною, а лінія тренду свідчить навіть про перспективи їхнього збільшення. Крім того в останні роки в державі з'явилася й нова категорія інвалідів – учасники та постраждалі внаслідок АТО, інклюзивний туризм може стати для них потужним засобом реабілітації, можливістю оздоровлення.

Проте означений потенціал досить складно реалізувати. В Одеському регіоні, як і в Україні загалом туристи з інвалідністю практично позбавлені якісних послуг. Стереотипно «інклюзія» у суспільстві асоціюється із освітою, хоча ця тема повинна розвиватися і в інших сферах життєдіяльності людини. Соціальна держава, втручаючись у соціальні відносини, за допомогою інклюзії забезпечує дотримання соціальних прав. В Європі вважають, що доступність, це не тільки можливість безперешкодного пересування, а в першу чергу – це створення середовища, в якому людина з інвалідністю комфортно б себе почувала, могла спілкуватись, навчатись та працювати. Попит на ринку туризму, доступного для всіх, буде рости вже в найближчі роки. Інформації про доступний туризм та експертних досліджень в нашій країні практично немає, хоча це перспективний напрямок й самої туристичної галузі, й, що найбільш суттєво, реабілітації людей з обмеженими можливостями [60].

Для людей з інвалідністю велике значення мають доступність готелів, ресторанів, пляжів, лікарень, спортивних та екскурсійних об'єктів, транспорту. Якщо людина на візку вирушила у подорож, вона повинна бути впевненою, що не буде відчувати дискомфорт.

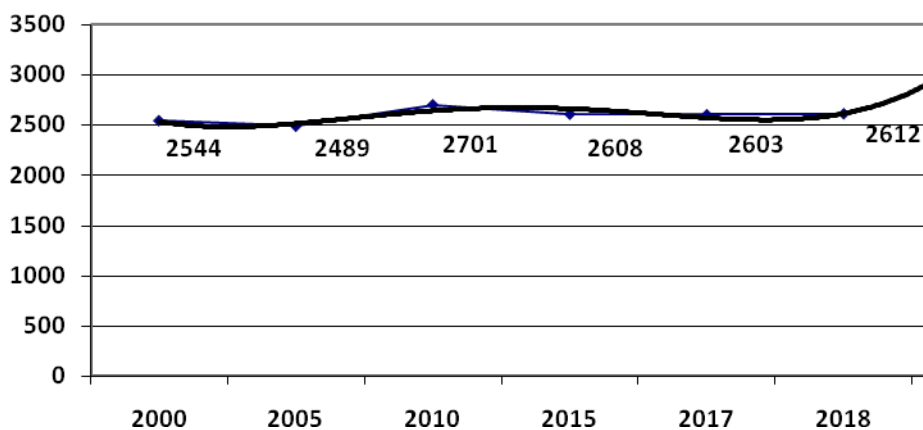
Згідно вимог прийнятих ETAN доступний для осіб з інвалідністю туризм повинен включати:

- безбар'єрні напрямки: інфраструктура та споруди;
- транспорт: повітряний, сухопутний і на морі, підходить для всіх користувачів;
- висока якість послуг досягнута навченим персоналом;
- розваги, виставки, атракціони: дозволяє усім брати участь у подіях;
- маркетинг, системи бронювання, веб-сайти і послуги: інформація доступна для всіх.

В цьому сенсі доцільно порівняти Одесу з іншими містами які пропонують подібний набір туристичних послуг: круїзний туризм, яхтовий туризм, культурно-пізнавальний туризм, медичний туризм та інші. З огляду на це, найбільш подібними до Одеси є Барселона та Стамбул. Для порівняння доцільно скористатися аналітичним методом на основі ранг-фактору. В результаті визначається інтегральний показник конкурентоспроможності, як міра привабливості міста для людей з особливими потребами. У якості показників було обрано доступність пляжів, транспортна інфраструктура, зручність готелів, доступність до основних туристичних локацій (зручність центра міста), наявність спеціальних послуг для людей з особливими потребами. До останніх слід віднести спеціальні екскурсії, програми в музеях тощо. Для кожного з показників була визначена певна вагомість, та присвоєно бали, від 1 (найнижчий) до 3 (найвищий). Означені бали проставляли фахівці туристичних компаній м. Одеси. За даною методикою розрахуємо та занесемо результати в таблицю 3.7.

Таблиця 3.7

Розрахунок інтегрального показника конкурентоспроможності окремих міст з погляду людей з особливими потребами

Показники	Вага	Одеса		Барселона		Стамбул	
		Рейтинг в балах	Значення	Рейтинг в балах	Значення	Рейтинг в балах	Значення
1	2	3	4	5	6	7	8
Доступність пляжів	0,1	2	0,2	3	0,3	1	0,1
Транспортна інфраструктура	0,3	1	0,3	3	0,9	2	0,6
Зручність готелів	0,3	1	0,3	2	0,6	3	0,9
Доступність історичних та культурних локацій	0,2	2	0,4	3	0,6	1	0,2
Наявність спеціальних послуг	0,1	1	0,1	2	0,2	3	0,3
Всього	1,0		1,3		2,6		2,1

Джерело: складено авторами на основі [129]

Таким чином беззаперечним лідером з погляду інклюзивного туризму є Барселона. В місті напрацьовані стандарти до будівель загального користування, доріг, паркувальних майданчиків, національних парків, зон відпочинку. Усі готелі та ресторани також повинні відповідати стандартам доступності.

Проте Одеса програє навіть Стамбулу, де не так вже багато якихось спеціальних зручностей для інвалідів, а скоріш спостерігається загальний високий рівень надання туристичних послуг. Зрозуміло, що адаптація міста для людей з особливими потребами потребує значних інвестицій та часу. Проте деякі кроки можна зробити вже зараз. Зокрема, забезпечити архітектурну доступність приміщень, забезпечити доступність спільної

діяльності, та розваг (наприклад, у парках відпочинку), навчити персонал задовольняти індивідуальні потреби осіб з інвалідністю, забезпечити спільну діяльність, яка сприятиме позитивному рівноправному спілкуванню з іншими, зміцнити дружні взаємини між особами з інвалідністю й людьми без фізичних вад, підготувати людей як провідників інтегрування тощо.

Іншою перешкодою для розвитку інклюзивного туризму в Україні можна вважати низьку купівельну спроможність більшості населення, насамперед, людей з особливими потребами. Характеристика купівельної спроможності людей з інвалідністю подана в таблиці 3.8.

Отже дійсно, більшість людей з інвалідністю в Україні не має значних статків та не в змозі відпочивати за кордоном, не тільки внаслідок особливих потреб, а й з огляду на відсутність фінансової спроможності. Гарним виходом для означеної категорії людей може стати внутрішній туризм, а саме «тури вихідного дня».

Таблиця 3.8

Деякі характеристики людей з інвалідністю в Україні

Характеристика купівельної спроможності	Відсоток від загальної кількості
Депозит в банку	11
Власна нерухомість	72
Додаткові доходи	17
Зареєстровані як ФОП	0,3
Власне авто	2
Вийжджали за кордон протягом останніх 3-х років	16

Джерело: складено авторами на основі [129]

Туризм є унікальним явищем для реабілітації людей з обмеженими можливостями та включає в себе як пізнавальний процес, так і дає можливість повноцінної соціалізації. Процес цей взаємовигідний – всі люди потребують спілкування, підтримки (інколи людина з інвалідністю своїм прагненням до життя, волею, може надихнути здорову людину до кращого

сприйняття і осмисленого прожиття кожної хвилини життя). Соціальна та психологічна реабілітація надасть особі з інвалідністю змогу змінити соціальну роль в суспільстві, оволодіти технологіями ефективного функціонування в різних умовах перебування, соціально активізуватися у процесі туристичних заходів, трансформувати свій світогляд, розвинути діяльність на самообслуговування і догляд за собою та організувати побут в умовах навколишнього середовища, оволодіти новими знаннями, уміннями та навичками.

Основні реабілітаційні функції туризму: соціальна відновлювана, яка спрямована на відновлення сил, активне пізнання явищ природи, традицій, встановлення нових соціальних контактів, дружні і ділові зв'язки; психологічна забезпечує зміну середовища, звичного способу життя, активну форму відпочинку, що сприяє фізичному оздоровленню і психологічному розслабленню; особистісно орієнтована – позитивно впливає на розвиток особистості, володіє відновлювальною функцією і несе в собі змістовний гуманітарний потенціал; компенсаторна – забезпечує спеціальні потреби людей з інвалідністю; оздоровча – має високий потенціал для підтримання здоров'я і життєдіяльності в активній формі [159].

Транспортні послуги є невід'ємною частиною туристичної галузі. Особливо це стосується туристів з обмеженими можливостями, адже без транспорту туристичні маршрути навіть на невеликі відстані для них неможливі. Якість та комфорт під час подорожі суттєво впливають на загальне враження туриста від відпочинку. Ідея наукового розгляду транспортних можливостей при туристичних подорожах належить швейцарському вченому В. Хунцикеру (1972), який вважав, що саме завдяки пересуванню людей та їх перебування за межами місця проживання і є туризмом, що поєднує сукупність взаємозв'язків та явищ [258]. Подальший розвиток дослідницького напрямку транспортних туристичних перевезень набуто в роботах Д. Р. Уокера (2013) та К. Каспара (2018). Дослідники

проаналізували досвід розвитку напрямків геотуризму, який за останні роки став новим глобальним явищем [323; 271].

В цьому сенсі чи не оптимальним варіантом туристичних послуг для людей з особливими потребами є, так звані, «тури вихідного дня», коли доречним є залучення транспорту на невеликі відстані, в межах одного чи декількох регіонів. Проте задля цього, насамперед, є необхідним спеціалізований транспорт, а також відповідна інфраструктура на місці.

У пасажирських перевезеннях на короткі відстані домінує залізничний та автомобільний транспорт. Серед українських туристів є великий попит на автобусні тури, які дозволяють оглядати туристичні об'єкти, пам'ятки культури та інші «цікавинки» безпосередньо вздовж маршруту та екскурсій.

Туроператор складає туристичний маршрут за наступними критеріями: мінімізація часу, що витрачається на пересування між основними пунктами маршруту, зручності впродовж всього маршруту, заплановані зупинки з відповідними місцями відпочинку, а також забезпечення максимальної інформації про поїздку. Схема цього маршруту називається «завданням продавця». Завдання мандрівного продавця є частковим випадком загального транспортного завдання.

Відтак для успішної реалізації проекту потрібні 3 учасники, кожний з яких відповідатиме за власний блок: Управління туризму, рекреації та курортів Одеської обласної державної адміністрації, транспортна компанія та туристичний оператор (рис. 3.10).



Рис. 3.10. Основні блоки організації інклюзивних «турів вихідного дня»
Джерело: складено авторами

Головною проблемою для маршрутів інклюзивного туризму є створення спеціальних автобусів.

Наразі потрібні щонайменш 3 типи подібних автобусів:

1. Для інвалідів на візках.
2. Для людей із вадами зору (аудіо супроводження, поручні).
3. Для інших категорій людей із особливими потребами (підійде стандартний автобус з обладнанням зручних входів та виходів).

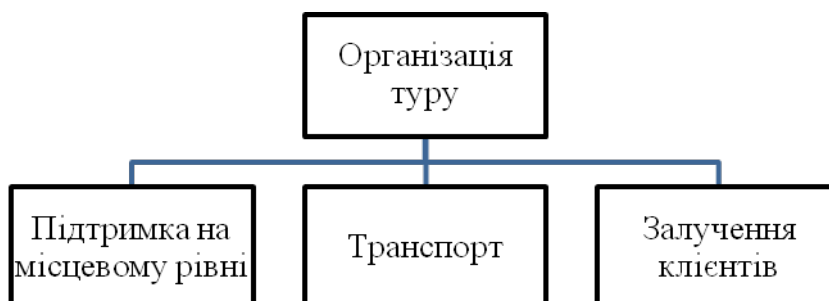
Задля зменшення собівартості перевезення пасажирів доцільно використовувати електроавтобуси. Зокрема Львівський електричний автобус Електрон Е191, який на одному заряді може проїхати до 320 км. Це повністю задовольняє потреби в межах маршрутів Одещиною. Електрон Е191 може перевозити 98 осіб, з яких 41 – на сидіннях. Електроавтобус має місця для інвалідних і дитячих колясок. Після повного обладнання його під місця для інвалідів, кількість місць зменшиться до 30.

Що стосується інших 2-х категорій, їх доцільно створити власноруч на базі бензинових моделей Mercedes Sprinter, які здатні перевозити до 20 пасажирів. Означеним переобладнанням наразі зацікавлена компанія «Екофактор», яка вже має досвід подібної роботи. Більш того, компанія згодна виконати переобладнання безкоштовно за умови, що в подальшому означені електроавтобуси стануть її рекламними носіями.

Відтак стартові витрати на придбання електроавтобусів складатимуть 1050 тис. грн. (табл. 3.9). При цьому електроавтобус Електрон Е191 планується придбати новий, а обидва Mercedes Sprinter – побувавши у використанні. Для придбання транспорту планується отримати позику за програмою КУБ від Приватбанку. Обслуговування позики передбачає 60 платежів по 10 тис. кожний.

Особливості роботи електротранспорту передбачають наявність 3-х водіїв кожен з яких може в будь-який час сісти за кермо будь-якого з автобусів. Означені водії також є співробітниками «Екофактор».

Таблиця 3.9

Витрати на транспорт

Найменування	Ціна, тис грн.	Кількість	Загальна вартість, тис грн.
Електрон Е191	750	1	750
Mercedes Sprinter	150	2	300
Всього		3	1050

Джерело: складено авторами

Наступним етапом є обрання можливих маршрутів подорожей для людей з особливими потребами. Як свідчать дані опитувань, серед чинників туристичної привабливості Одещини переважають природа, клімат, а також пам'ятки архітектури (рис. 3.11).



Рис. 3.11. Вагомість чинників привабливості Одещини для туристів, %
Джерело: складено авторами

Серед туристичних ресурсів Одещини, які б могли зацікавити людей з особливими потребами, важливе місце посідають лікувальні грязі та ропа Куяльницького, Хаджибейського, Шаболотського лиманів, сірчано-водневі, гідрокарбонатні, йодо-бромні та натрієві мінеральні води, які дають можливість ефективно лікувати захворювання органів кровообігу, нервової системи, органів дихання не туберкульозного характеру, органів травлення, порушення обміну речовин тощо.

Своєрідність туристично-екскурсійного потенціалу області також визначена численними пам'ятками різних часів з відомими історико-

культурними заповідниками, пам'ятниками та музеями. Це відомі у світі Одеський державний академічний театр опери і балету, знамениті Потьомкінські сходи, українська Венеція – місто Вилкове, фортеця XII-XV сторіччя в місті Білгород-Дністровському, розкопки античних міст Тіри і Ніконії, пам'ятники культової архітектури в містах Одесі, Ізмаїлі, Рені, Кілії та багато чого іншого.

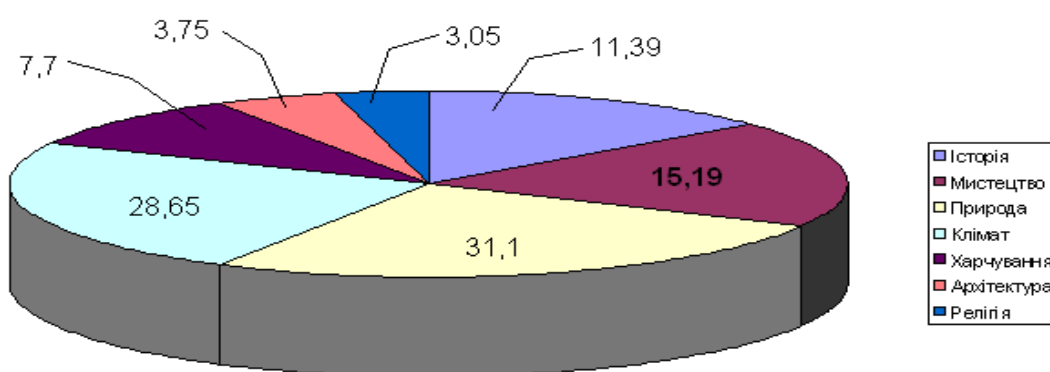
На території області є 92 природно-заповідні зони, у тому числі державного значення – Дунайський біосферний заповідник, Дунайські і Дністровські плавні, ландшафтний парк «Тилігульський», ботанічний сад Одеського національного університету ім. І.І. Мечникова, 19 парків-пам'ятників садово-паркового мистецтва тощо [179].

Враховуючи особливості контингенту туристів основну увагу планується сконцентрувати на наступних напрямках:

1. «Вилкове» – знайомство з історією старовірів, з особливостями їх релігії. Знайомство з флорою та фауною гирла Дунаю, поїздка на «0» кілометр, побутом місцевих мешканців та місцевою кухнею.

2. «Бесарабія релігійна» – знайомство з релігійними центрами регіону такими як Кулевча, Борисівка, найбільш відомими церквами та монастирями у Сараті, Татарунарах.

3. «Тропою древніх греків» – знайомство з Білгород-Дністровським, Роксоланами та Овідіополем, відвідування фортеці, залишків древньогрецьких поселень, місцевих музеїв.

4. «Золоті пески Одещини» – відвідування таких рекреаційних центрів як Затока, Лебедівка, Сергіївка Кароліно-Бугаз з відвідуванням центру культури вина «Шабо».

5. «Плавнями Дністра» – перебування на базі на березі Дністра з плаванням на човнах ,ловлею риби та приготуванням ухи.

6. «Бесарабська винокурня» – знайомство з історією виробництва вина, особливості виноробства у селах різних національних діаспор, дегустація вина

7. «4 сезони Савранщини» – козацький фестиваль «Покрова героїв», етно-фестиваль «Квітка папороті», резиденція Святого Миколая.

8. «Болгарський шлях» – знайомство з побутом та культурою болгар Болградського та Ренійського районів, відвідування винних погребів, виробництв місцевої бринзи та каварми, відвідування найбільш значимих історичних та релігійних місць районів – церкви, музеї.

Спеціалізований екскурсійний тур будується на основі тих же складових, що і тур для звичайних туристів (організація проживання, харчування, екскурсійного транспорту, розробка програми з урахуванням побутових зупинок, підготовка гідів), але з умовою адаптованості всіх складових до потреб людей з обмеженими фізичними можливостями:

- в готелях організується проживання в спеціалізованих номерах, більш просторих, ніж стандартні номери, і мають як мінімум більш широкі дверні отвори, всі необхідні поручні і «душ в підлогу» в санвузлі;

- екскурсійний транспорт забезпечений ліфтом або пандусом;

- всі музейні та культурні об'єкти за програмою доступні (повинні мати адекватні пандуси, підйомні пристрої, ліфти) і мають спеціалізований туалет;

- пункти громадського харчування доступні і мають спеціалізований туалет;

- по маршруту передбачені побутові зупинки (доступні громадські туалети);

- гіді підготовлені, володіють актуальною інформацією про доступність об'єктів, можуть зорієнтуватися в разі спонтанних бажань туристів (несподівано знадобився туалет, туристи зголодніли, потрібно замінити музейний об'єкт тощо) [87].

Створення спеціальної структури для організації означених турів є недоречним. Відтак потрібно знайти партнера у особі одного з туристичних операторів. Зокрема це може бути ТОВ «Кристал-Тур» яке працює на туристичному ринку з 2003 року. Спочатку туристичне агентство в основному займалося продажем авіаквитків для моряків. На сьогоднішній

день туристична компанія «Кристал-Тур» ставить своєю метою отримання прибутку шляхом здійснення наступних видів діяльності: продаж авіаквитків, туризм, дитячий відпочинок та навчання, страхування, консалтингові послуги в сфері туризму допомогу в оформленні візи, підготовка необхідних документів. Заплановані доходи розраховувалися виходячи з 2-х турів на тиждень для кожного з автобусів із рівнем наповненості у 80%. Середня вартість подібних турів на ринку складає 1200 грн. Прогнозовані місячні доходи від інклюзивних турів, відповідно про застосування різних видів автобусів, кількості поїздок та кількості пасажирів подано в таблиці 3.10.

Таблиця 3.10

Прогнозовані доходи від інклюзивних турів, на місяць

Автобус	Кількість поїздок	Кількість пасажирів	Дохід, тис. грн.
Електрон Е1	8	184	220,8
Mercedes Sprinter -1	8	144	172,8
Mercedes Sprinter- 2	8	144	172,8
Всього			566,4

Джерело: розраховано авторами

Співпраця з ТОВ «Кристал-Тур» передбачає наступну схему. Компанія власними силами організовує рекламну компанію нового напрямку та проводить означені тури. З кожного туриста вона сплачує 20 %. Тобто, при запланованому обсязі продажу дохід за проектом складе 113280 грн. на місяць. Що стосується постійних затрат за проектом, вони складатимуться із виплат за роботу електроавтобусів та оплати праці водіям з розрахунку 24 поїздки на місяць (табл. 3.11). Таким чином прибуток складатиме 37280 грн. на місяць. Технічно його отримуватиме ТОВ «Кристал-Тур» і потім перераховуватиме на проекти розвитку інклюзивної інфраструктури в Одеській області. Запланований життєвий цикл проекту складатиме 5 років після якого транспортні засоби можуть бути продані або залишитися для подальшого використання.

Таблиця 3.11

Постійні витрати на організацію інклюзивних турів, на місяць

Стаття витрат	Сума, тис. грн.
Ремонт та сервісне обслуговування	30
Зарядка	12
Заробітна плата (на 24 поїздки)	24
Погашення позики	10
Всього	76

Джерело: складено авторами

Наступним етапом є створення балансу кеш-флоу. Згідно з Вікіпедією, грошовий потік (англ. Cash Flow) – це сукупність розподілених у часі надходжень і видатків грошових коштів та їх еквівалентів, генерованих підприємством у процесі господарської діяльності. Інакше кажучи, це грошові надходження підприємства мінус його грошові виплати за певний період. Дані балансу кеш-флоу підтверджують той факт, що в 2022 році проект стає прибутковим, а на кінець 2024 року баланс готівки складе понад 1112 тис. грн. (рис. 3.12). Після рознесення всіх вказаних даних до відповідних реєстрів Project Expert можна приступати до аналізу показників ефективності проекту.



	2020 год	2021 год	2022 год	2023 год	2024 год
▶ Поступления от продаж	1132800,00	1359360,00	1359360,00	1359360,00	1359360,00
Общие издержки	760000,00	912000,00	912000,00	912000,00	912000,00
Суммарные постоянные издержки	760000,00	912000,00	912000,00	912000,00	912000,00
Кэш-фло от операционной деятельности	372800,00	447360,00	447360,00	447360,00	447360,00
Затраты на приобретение активов	1050000,00				
Кэш-фло от инвестиционной деятельности	-1050000,00				
Баланс наличности на начало периода		-677200,00	-229840,00	217520,00	664880,00
Баланс наличности на конец периода	-677200,00	-229840,00	217520,00	664880,00	1112240,00

Рис. 3.12. Баланс кеш-флоу
Джерело: складено авторами

Серед існуючих у вітчизняній практиці методів оцінки ефективності інвестиційних проектів можна виділити статичні і динамічні. Статичні методи прості у використанні, але недостатньо точні, і придатні для прийняття рішень з невеликим інвестиційним вкладенням (заміна одиниці обладнання) переважно для малих підприємств, що не володіють тимчасовими і фінансовими можливостями для проведення складних розрахунків. Динамічні методи засновані на порівнянні результатів і витрат по об'єктах інвестування з фактором часу за весь інвестиційний період. Вони базуються на використанні методів дисконтування. Величина норми дисконту, використовуваного для приведення різночасних витрат і результатів до єдиного (розрахунковому) моменту часу шляхом визначення коефіцієнта дисконтування, залежить від ступеня ризику оцінюваного проекту і відсотка на позиковий капітал. У якості основного вимірювача прибутковості проекту, скоригованого з урахуванням тимчасового чинника, використовують показник чистого приведенного прибутку (*net present value*, NPV). Даний показник характеризує загальний абсолютний результат інвестиційної діяльності, її кінцевий ефект. Під NPV розуміють різницю дисконтованих на один період показників прибутку $B(t)$ і витрат $C(t)$. Якщо прибутки і витрати подані у вигляді потоку надходжень, то NPV дорівнює сучасній величині цього потоку. Величина NPV є основою для визначення інших вимірювачів ефективності. Результати розрахунків подані на рисунку 3.13.

Дані розрахунків свідчать, що дисконтований період окупності складе 44 місяці, при індексі прибутковості 1,24 за 5 років. Це дуже прийнятні показники щодо інвестиційних проектів. Чистий приведений дохід складе 246,2 тис. грн.. При ставці дисконтування 25 % внутрішня норма рентабельності складе 39,18 %, що свідчить про високу надійність проекту.

Відтак означена схема є комерційно ефективною для всіх її учасників. ТОВ «Кристал-Тур» може стати лідером у сегменті інклюзивного туризму та отримує додатковий дохід. «Екофактор» надаватиме сервісні послуги та

рекламуватиме себе. Регіон отримує цільові кошти на проекти покращення інклюзивної інфраструктури.

Эффективность инвестиций			
Длительность проекта		60 мес.	OK
Период расчета		60 мес.	Справка
Гривна			
Ставка дисконтирования	25,00	%	
Период окупаемости - PB	31	мес.	
Дисконтированный период окупаемости - DPB	44	мес.	
Средняя норма рентабельности - ARR	41,19	%	
Чистый приведенный доход - NPV	246 243		
Индекс прибыльности - PI	1,24		
Внутренняя норма рентабельности - IRR	39,18	%	
Модифицированная внутренняя норма рентабельности - MIRR	29,94	%	
Длительность - D	2,12	лет	
Доллар			
Ставка дисконтирования	5,00	%	
Период окупаемости - PB	31	мес.	
Дисконтированный период окупаемости - DPB	33	мес.	
Средняя норма рентабельности - ARR	41,19	%	
Чистый приведенный доход - NPV	34 665		
Индекс прибыльности - PI	1,83		
Внутренняя норма рентабельности - IRR	39,18	%	
Модифицированная внутренняя норма рентабельности - MIRR	18,35	%	
Длительность - D	2,45	лет	

Рис. 3.13. Интегральные показатели эффективности проекта

Джерело: розраховано авторами

3.4. Оцінка, прогноз та можливості розвитку туристичної галузі на прикладі інклюзивного туризму в регіонах

Незважаючи на наявний та потенціальний попит створити туристичні маршрути історичними та культурними об'єктами Одещини досить складно. Перша проблема – це нерозвинена інфраструктура. Адже дуже багато місць, особливо музеїв, не обладнані пандусами чи поручнями для людей з інвалідністю. Цю проблему, зокрема, можна вирішити й за допомогою проектів, подібно запропонованим вище. Другою проблемою є відсутність кваліфікованих кадрів, які можуть працювати з такою категорією населення. Адже поширення явища обмеженості людських можливостей ставить і перед міжнародною громадськістю та окремими державами обов'язок щодо відповідальності та прийняття певних дій, що запобігатимуть його виникненню. Такі дії мають реалізуватися урядами, соціальними інститутами та локальною громадськістю. Тільки широкі узгоджені соціальні дії можуть принести вимірні ефекти. Допомога на користь осіб з інвалідністю потребує диференційованих, мультидисциплінарних (медичних, освітніх, соціальних, виробничих) дій.

При цьому в Україні гостро постає питання не лише транспортної доступності та адаптації туристичних маршрутів, а й відсутності нормативно-правового забезпечення, системи методичного супроводу, системи підготовки фахівців, державного фінансування тощо. Закон «Про реабілітацію інвалідів в Україні», який діє з 2005 року, давно вимагає внесення сучасних змін та доповнень, адже в країні з'явилася нова категорія громадян – це учасники та постраждалі внаслідок АТО, зазвичай молоді, активні люди, які прагнуть до активного способу життя та спілкування, це і стало рушійною силою для розробки та впровадження нових видів реабілітації, а саме інклюзивного реабілітаційно-соціального туризму. Адже, туризм – вид реабілітації, який може реально допомогти відновитись, покращити психологічно самопочуття, перестати фіксуватися на своїх

соматичних відчуттях, і, залучаючись до ритму розпорядку, вийти з важкої стресової ситуації, пов'язаної з травмами і наслідками лікування.

Залучення зовнішніх туристичних потоків в інклюзивному сегменті насамперед пов'язане із круїзним туризмом. Підвищення попиту на морські круїзні подорожі є одним з провідних трендів світового ринку туризму. Наразі у світі налічується більше 150 морських круїзних компаній. Сучасні круїзні лайнери забезпечують комфортабельне проживання, якісне харчування, організоване дозвілля. Вони обладнані басейнами, спортивними майданчиками, полями для гольфу, ресторанами, кінозалами, музичними салонами, приміщеннями для дискотек, вертолітними майданчиками та іншими приміщеннями, спорудами для різноманітного і комфортабельного відпочинку.

За даними туристичних компаній у 2017 р. квитки на морські круїзи придбали близько 6,8 млн. мешканців Європи, що майже вдвічі більше показників 2016 р. Однак у структурі європейського круїзного ринку на частку портів Чорного моря доводилось менш ніж 3 %, тоді як частка Західного Середземномор'я склала понад – 47 %, а Східного – майже 35 % (рис. 3.14). Тобто, навіть за таких несприятливих тенденцій, порти Чорного моря відвідало 204 тис. туристів. За статистикою 7% з них – це люди з особливими потребами, тобто майже 14,3 тис. осіб.



Рис. 3.14. Структура круїзного ринку
Джерело: складено авторами

Круїзний туризм характеризується підвищеними показниками прибутковості. Адже за розрахунками туроператорів, кожний круїзний

турист під час транзитного заходу судна в порт у середньому витрачає за 10 годин перебування в місті щонайменш 50-70 дол. США. Тобто за умови створення умов для інклюзивних туристів ми можемо розраховувати на додаткові надходження в економіку регіону у сумі майже 1 млн. дол.

Нажаль наразі круїзний потенціал українських портів майже не використовується за рахунок не тільки відсутності інклюзивної інфраструктури, а інших глобальних проблем. Більш того, в Україні в цьому сегменті навіть не створено конкурентоспроможний на світовому ринку туристичний продукт, що здатний максимально задовольнити туристичні потреби населення України та іноземних громадян [53].

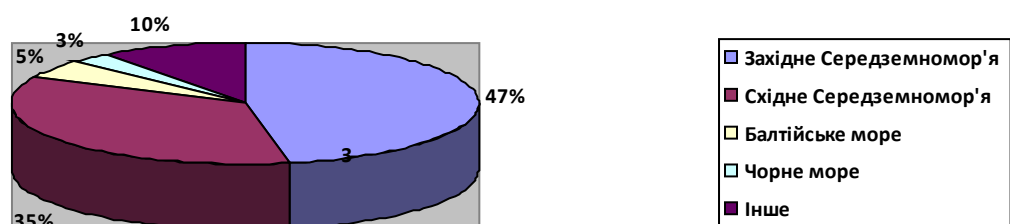
Україна має потужний потенціал й для розвитку медичного туризму, водночас на початковому етапі ця галузь потребуватиме державної фінансової підтримки. Світовий ринок медичного та оздоровчого туризму на сьогодні оцінюється у близько 439 млрд. дол. За оцінками міжнародних експертів, у найближчі 10 років на нього очікує зростання до 20%, щороку 3-4% населення планети їздитиме на лікування та оздоровлення до інших країн. Розвинуті країни світу намагаються розвивати цю сферу послуг, виділяючи на це бюджетні кошти.

Питання в'їзного медичного туризму є надзвичайно важливими для нашої країни, особливо в інклюзивному сегменті. В Україні є унікальні методики лікування хвороб, унікальні курорти, що на сьогодні, на жаль, перебувають у занедбаному стані. Наша країна має лікувальні курорти, яких немає в інших країнах світу. Зокрема, на українських курортах надаються близько 45 найменувань бальнеологічних послуг, водночас у славнозвісному Баден-Бадені – не більше 5.

Головними перевагами лікування в Україні є:

- наявність відповідного обладнання, що відповідає світовим стандартам;
- штат високопрофесійних лікарів та інших фахівців;

- низькі ціни на медичні послуги, які в десятки разів нижче, ніж у високо розвинутих країнах;
- наявність санаторіїв та курортів для лікування та рекреації;
- добре розвинена готельна та туристична інфраструктура;
- наявність джерел з мінеральними водами та лікувальними грязями;
- цікаві історичні місця та місцева гостинність.

Кількість медичних центрів України, націлених на надання послуг іноземним пацієнтам, становить близько 50-70 одиниць.

Основними напрямками в'їзного медичного туризму в Україну є стоматологія та лікування безпліддя. Також є інтерес іноземних пацієнтів до напрямів відновної медицини (наприклад, Міжнародна клініка реабілітації – реабілітаційний центр «Еліта» у Трускавці), офтальмології, кардіології (Київський міський центр серця і Центр дитячої кардіохірургії в Києві), лікування стовбуровими клітинами. Проте є перспективи й в інших сегментах, в тому числі й для людей з особливими потребами.

Самостійним туристичним напрямом для Одещини поступово може стати й реабілітаційний туризм. Для ефективного використання туризму як реабілітаційного засобу для людей з особливими потребами необхідно дотримуватися деяких правил і умов: вид туризму добирається залежно від порушених функцій і відповідно до індивідуальної програми реабілітації; також необхідно враховувати персональний інтерес, бажання, фінансові можливості, місце проживання (місто або сільська місцевість), очікувані реабілітаційні результати; туризм повинен бути безпечним для туристів і оточення. Туристична діяльність обов'язково передбачає огляд визначних пам'яток. Турист повинен мати деяку фізичну підготовку, готовність долати труднощі психологічного характеру і погодні умови; включення в соціум, впевненість в собі, активність у проведенні дозвілля, уявне знищення кордонів, навички та вміння активного побудови свого життя, адекватна поведінка – ось критерії успішного процесу інтеграції в суспільство людей з обмеженими фізичними можливостями [52].

Є певні перспективи й у спортивному сегменті. Зокрема набуває популярності водний туризм на рівнинних і гірських річках на катамаранах, байдарках та плотах. Цей вид туризму не має особливих обмежень, пов'язаних з особливостями різних нозологій осіб з інвалідністю, та, водночас, є надзвичайно цікавим з огляду на досить швидку зміну довколишнього середовища та можливість переміщуватись течією, не докладаючи надзвичайних зусиль. Означений напрям доцільно розвивати в межах Біляївського району на Дністрі, а також Ізмаїльського на Дунаї.

Відтак за умови реалізації заходів щодо підвищення рівня інклюзивності Одещини можна сподіватися на залучення додаткових 7% туристів з інвалідністю (рис. 3.15).

Проте комплексний розвиток туризму в Одеському регіоні передбачає не тільки комерційний ефект. Адже туризм надає можливості для розвитку особистості. Пізнання історії, культури, життя інших народів несе у собі великий гуманітарний потенціал, збагачує людину, розширює кругозір. Гуманітарне значення туризму не лише у його пізнавальності, але і в інтелектуально-виховному впливі на особистість [192].



Рис. 3.15. Динаміка та прогноз туристичного потоку Одеської області, млн осіб

Джерело: складено авторами

В свою чергу соціальний ефект розвитку інклюзивного туризму для Одеського регіону являє собою дієву мікромодель інтегрованого суспільства (люди з інвалідністю та їх рідні; фахівці; здорові люди), що опинилися в

реальних умовах, завдяки чому створюються оптимальні умови для проведення ефективної соціалізації дезадаптивних людей та інтеграції їх у суспільство.

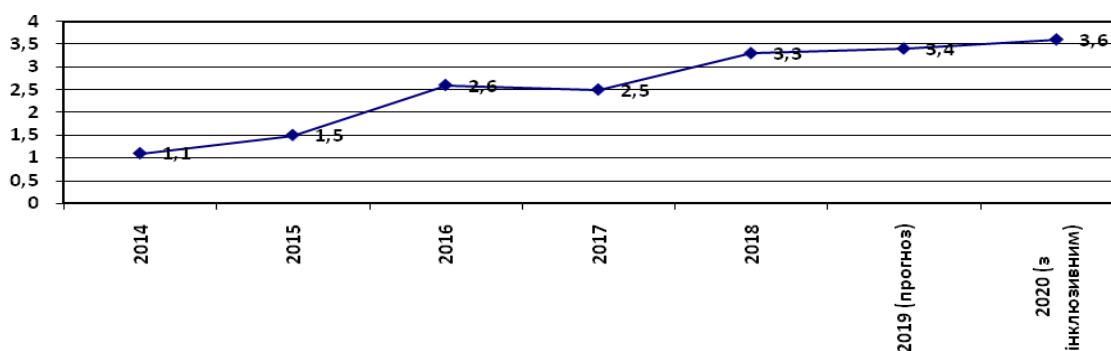
Екологічний ефект інклюзивного туризму може проявлятися при розробці екологічних маршрутів чи мереж та запровадженні «зеленого» туризму.

Питання формування екологічних мереж, розвитку «зеленого» туризму в туристично активних регіонах України протягом багатьох років залишається надзвичайно важливим, перш за все, з точки зору забезпечення сталого збалансованого розвитку економіки країни в довгостроковій перспективі. В країні відбувається імплементація екологічних директив ЄС у галузі зміни клімату та захисту озонового шару, що дозволяє використовувати можливості Угоди про асоціацію між Україною та ЄС для поліпшення стану навколишнього середовища. Основним завданням державного та регіонального управління в умовах сталого розвитку є структурна перебудова економіки на основі обов'язкової інтеграції екологічної політики в стратегію економічних реформ. У регіонах держави спостерігається значне поживлення міжнародних відносин у галузі охорони природи та рекреаційного використання природних ресурсів. Україна приєдналася до ряду важливих міжнародних конвенцій і взяла на себе певні обов'язки, щодо яких було прийнято низку державних документів – щодо концепції збереження біорізноманіття, водно-болотних угідь загальнодержавного значення тощо. дослідження стали звичним явищем, зокрема щодо створення транскордонних об'єктів природоохоронної діяльності. Одним із напрямків реалізації державної екологічної політики є розвиток екологічної мережі в Україні, спрямованої на збереження ландшафту та біологічного різноманіття та створення нових об'єктів Фонду природно-заповідного фонду (ПЗП). Збільшення площі РНП, яка відповідно до «Програми формування екологічної мережі на 2020 рік» становитиме 15% території нашої країни (зараз близько 6%), має відбуватися з урахуванням

шляхів міграції та розподілу види рослин і тварин (так звані екокоридори). Водночас, фінансування комплексу заходів, передбачених «Програмою формування Національної екологічної мережі за рахунок державного бюджету України», а також підприємств усіх форм власності, є недостатнім. Заходи Національної програми екологічної мережі України щодо збільшення площі земель із природними ландшафтами до рівня, достатнього для збереження їх різноманітності в регіонах України, вимагають додаткових інвестицій.

«Національна програма розвитку національної екологічної мережі в Україні на 2000–2015 рр.» визначила основні структурні елементи (природні регіони та коридори) та складові її елементи, зокрема, території та об'єкти природно-заповідного фонду, водний фонд землі, водно-болотні угіддя, води охоронні зони, лісові угіддя тощо [116]. В регіонах України затверджено 8 регіональних схем та 47 локальних схем формування екомережі – на Закарпатті (13), Запоріжжі (2), у Луганську (4), Львові (1), Полтавській (1), Тернопільській (1), Харківській (24), Чернівецькій (1) областях. Станом на 2015 рік оброблено елементи восьми природних коридорів та одного природного регіону, а саме: проведено наукову розробку заходів щодо створення та розвитку Карпатської екологічної мережі як частини Загальноєвропейської екологічної мережі; проведено обґрунтування просторової локалізації Галицько-Слобожанського міжрегіонального транскордонного екокоридору; розроблено концепцію регіональної схеми формування екологічної мережі меридіанного екокоридору річки Дністер та підготовлено карту коридору; була розроблена концепція регіональної схеми формування екологічної мережі Поліського екокоридору. В Одеському туристично активному регіоні такі розробки перебувають ще на теоретичному рівні.

Вчені підготували концептуальну основу структури та компонентів Азово-Чорноморського екологічного коридору; в рамках міжнародних проектів було внесено пропозиції щодо створення екосистеми Південної

Бессарабії, підготовлено концепцію екокоридору річки Дніпро, розроблені елементи природного коридору річки Десна, орієнтовна карта меридіана Південного Бугу, підготовлений еко-коридор Турка (для міграції зубрів, бурого ведмедя, рисі, дикого кабана та іншої дикої природи між заповідними територіями Польщі та Національним парком «Сколівські Бескиди»). Схема Буковинського екокоридору (між Віжницьким національним парком та природний парк Ванаторі-Неам (Румунія) для відновлення природних екосистемних зв'язків (екокоридорів) між популяціями зубрів, ведмедів та рисі в Україні та Румунії були розроблені та затверджені рішеннями відповідних органів місцевого самоврядування. вказують на існування транскордонних біосферних заповідників (ТБР) України з сусідніми країнами: українсько-польсько-словацьким ТБР «Східні Карпати» разом з Українським національним природним парком та Надсянським регіональним ландшафтним парком; Українсько-румунський ТБР «Дельта Дунаю», разом з Українським Дунайським біосферним заповідником; Українсько-білорусько-польський ТБР «Західне Полісся» разом з Українським національним природним парком «Шацький»; а також: транскордонний українсько-словацько-німецький серійний об'єкт об'єкта Світової спадщини ЮНЕСКО «Первісні букові ліси Карпат та стародавні букові ліси Німеччини» з ділянками Карпатського біосферного заповідника та Ужанського національного природного парку; транскордонні українсько-білоруські водно-болотні угіддя «Стохід-Прип'ять-Простир» та українські водно-болотні угіддя міжнародного значення «Заплава річки Прип'ять» та «Заплави річки Стохід». Збільшення площі екомережі відбулось також за рахунок розширення площі лісових насаджень [115]. Такий підхід до побудови національної екологічної мережі відповідає концепції «зеленої інфраструктури», яка передбачає комплексне планування екологічного ландшафту з урахуванням врахування екологічних мереж, довкілля та біорізноманіття [234].

Такий підхід до побудови національної екологічної мережі відповідає концепції «зеленої інфраструктури», яка передбачає комплексне екологічне планування ландшафту з урахуванням урахування екологічних мереж, довкілля та біорізноманіття [234]. Ці дослідження вказують на те, що всі ліси України належать до екологічної мережі. За даними державної реєстрації лісів (1996 та 2011 рр.), площа покритої лісовою рослинністю зросла на 173,7 тис. га (з 9400,2 тис га до 9573,9 тис га), а відсоток лісистості – з 15,6% до 15,9%. Водночас, це збільшення стримувалось недостатнім фінансуванням та обмеженим виділенням земель для їх створення. За той же період площа територій та об'єктів природно-заповідного фонду в лісах держави зросла на 277 тис га (з 987 тис га до 1264 тис га), а площа заповідників – з 13,9% до 15,7% . У 2015 році територія новоствореного НПП «Нижньодніпровський» включала 30,7 тис га (з них 13,4 тис га з вилученням) земель лісогосподарських підприємств. Площа зон охорони ландшафтів на 01.01.2016 р. становила 446,7 тис га, площа інших захисних насаджень – 1042,0 тис га (станом на 01.01.2015 р. – 446,1 та 1034,8 тис га) [10].

За даними Державної служби статистики України, у 2015 році ліси було відновлено на площі 60,4 тис га (на 4,1% більше, ніж у 2014 році); зокрема, насадження лісів проводиться на площі 2,5 тис га [115]. Склад земель, що належать до національної екологічної мережі України, наведено в таблиці 3.12.

Аналіз даних показує, що площа земель, що належать до компонентів екомережі, зросла на 201,3 тис га (або 3,9%) порівняно з 2000 роком, але з 2014 року ця площа зменшилась на 0,6 тис га. Площа лісів та площа, покрита лісом, зросла на 2,8 тис га, а площі пасовищ та пасовищ зменшились на 7,8 тис га.

Водночас спостерігається тенденція до збільшення площі ріллі, оскільки з 2014 року вона зросла на 15,8 тис га і становить 32541,3 тис га.

Таблиця 3.12

Склад земель, що належать до національної екологічної мережі України

Компоненти	Площа, тис га 01.09.2000	Площа, тис га 01.09.2015	Площа, тис га 01.09.2016	Прогнозована площа, тис га
Луки та пасовища	7772,9	7848,3	7840,55	9536,6
Ліси та територія, вкрита лісами	10380,2	10630,3	10633,1	10955,7
Відкриті заболочені землі	940,4	982,6	982,3	940,4
Радіоактивно забруднені землі, які не використовуються в господарстві	136,0	123,8	123,7	136,0
Відкриті землі без рослинного покриву або з незначним рослинним покривом	1180,8	1015,8	1020,6	1180,8
Води	2415,0	2426,4	2426,4	2415,0
Загальна площа	2825,3	23027,2	23026,6	25164,5
Частка загальної площі України, %	37,8	38,16	38,16	41,68

Джерело: побудовано за даними [129]

Порівняно з 2014 роком площа земель під відкритою забудовою, кар'єрів, шахт та пов'язаних з ними споруд (157,1 тис га) збільшилась на 0,8 тис га, а площа земель, що використовуються для транспорту та зв'язку (496,8 тис га), зросла (на 0,1 тис га). Залишаються незмінними: площа тимчасово збережених земель (приблизно 7,2 тис га); землі під меліорацією та відновленням родючості зменшились на 0,3 тис га (це близько 55,6 тис га);

«зелені» площі загального користування (загалом 91,0 тис га) зменшилися на 0,2 тис га [115].

Основними екологічними ризиками (загрозами) біорізноманіття екомережі України є антропогенні фактори, які класифікуються на три групи [215]:

1) безпосереднє фізичне знищення: полювання, риболовля, вирубка, підтоплення корінних видів рослинної рослинності, перенаселення, пожежа, цілеспрямоване спалення, оранка, кар'єри, відпочинок та урбанізація;

2) зміна природного середовища: сільватизація, сукцесія заповідників, фрагментація екотопів, модифікація місця розташування;

3) забруднення: біологічне, комунальне.

Таким чином, екологічні рамки території в більшості регіонів України вимагають розробки додаткових природоохоронних заходів. На думку фахівців, екологічні рамки території – це сукупність її екосистем з індивідуальним режимом природокористування для кожної ділянки, що утворює просторово організовану інфраструктуру, що підтримує екологічну стабільність території, запобігаючи втраті біорізноманіття та деградації території. краєвид. Екологічні рамки виконують свої функції за наявності відповідних правових, економічних та управлінських механізмів, які мають бути пов'язані з існуючим рівнем економічної інфраструктури та технологій природокористування [242]. Для проведення ефективної політики збереження біологічного та ландшафтного різноманіття в сучасному середовищі, необхідно більш точно опрацювати існуючу загальну схематичну модель екомережі України та низку моделей екологічних мереж регіональних рівнів [302]. Також фахівці звертають увагу на впровадження міжнародного досвіду у формуванні екологічних мереж. У наш час європейська екологічна мережа «Натура 2000» є основним засобом збереження та захисту флори та фауни та природних середовищ існування в Європі [215].

В контексті розглянутих проблем сектор туризму та рекреації є важливою галуззю національної економіки та інструментом розвитку туристично активних регіонів. Доходи від туристичного збору в Україні в 2016 році зросли на 45,7% порівняно з 2015 роком і склали 54,1 млн грн. За даними Міністерства розвитку економіки, торгівлі та сільського господарства України, найбільша частка сплаченого туристичного збору в 2016 році припала на Київ – 27,2%, на другому місці – Львівська область з 15,6%, на третьому – Одеса з 13,6% [134]. За даними Державної фіскальної служби, загальна сума податкових платежів від суб'єктів господарювання у сфері туризму та курортів у 2016 році зросла на 45,5%, порівняно з 2015 роком та становила 2,496 млрд грн. Частка податкових платежів з діяльності готелів та інших засобів тимчасового розміщення у загальній сумі податків, сплачених у сфері туризму, у 2016 році склала 39,8%, або 992,886 млн грн. порівняно з 2015 роком обсяг таких доходів зріс у 1,6 рази (сплата туристичного збору в Україні у 2016 році зросла на 45,7%) [130].

Отже, основною метою побудови екологічної мережі в Україні виступає збереження ландшафту та біологічного різноманіття і створення нових об'єктів природно-заповідного фонду. Державна та регіональна політика щодо охорони навколишнього середовища, раціонального використання природних ресурсів, забезпечення екологічної безпеки життя людей, екологізації діяльності закладів відпочинку та туризму повинна стати невід'ємними умовами сталого економічного та соціального розвитку рекреаційних територій. Тому в майбутньому державні органи повинні сформувати регіональні економічні механізми для залучення інвестицій у сферу охорони навколишнього середовища, стимулювання споживачів природних ресурсів до зменшення шкідливого впливу на навколишнє середовище, сприяння раціональному та економічному використанню природних ресурсів, впровадження «зеленого» туризму, спрямований на розвиток мережі пішохідних та велосипедних маршрутів. В регіонах України необхідно розробити збалансовані підходи до використання потенціалу

природоохоронної зони туристичного природокористування, міжнародний досвід реалізації транскордонних туристичних проектів у Карпатському національному природному парку та сформувати інтегровані інвестиційні регіональні туристичні проекти екологічної спрямованості. Впровадження ліній розвитку «зеленого» туризму позитивно вплине на формування екологічних мереж. Зокрема, ці заходи необхідні для пошуку додаткових інвестицій для природоохоронних заходів та розвитку екологічних мереж в регіонах України.

Проблеми розвитку туризму екологічного спрямування є досить актуальними для унікальних заповідних об'єктів, що мають надзвичайні природні родзинки, ландшафтні куточки і можуть активно використовуватись в туризмі. Часто мешканці прилеглих до таких об'єктів територій існують тільки завдяки прибутковим надходжень від туризму.

Часто під поняттям заповідний туризм (чи екотуризм) розуміють різні види туризму, поєднують з «зеленим» чи «сільським». На нашу думку це є недоречним. Частіше за все заповідний туризм полягає у туристичній діяльності на території природно-заповідного фонду, як то біосферні заповідники, національні природні та ландшафтні парки тощо. На обраних територіях повинні існувати певні умови для тривалого або короткочасного відпочинку, подані можливості для ознайомлення з рослинним і тваринним світом місцевості, проведення екскурсій екологічного спрямування. Зелений туризм – це, як правило, певний вид туристичної діяльності на території природного ландшафту, який має елементи благоустрою. Якщо заповідний туризм спрямований на екологічну освіту, науково-пізнавальну зацікавленість, то зелений туризм – більш «приземлений», спрямований на короткотривалий відпочинок з рекреаційною і оздоровчою метою: відпочинок на пляжі, пікнік, збір ягід і грибів тощо. Об'єктами зеленого туризму можуть бути всі природні і штучні лісонасадження, береги водних об'єктів, ботанічні сади та інші природно-ландшафтні комплекси. Сільський туризм спрямований, головним чином, на ознайомлення з культурною

спадщиною території, її національними особливостями. Сільський туризм тісно перетинається з екологічним і може бути поєднаний, якщо на достатньо близької території знаходиться населений пункт з унікальними національними особливостями, то вірогідно проведення сільського екологічного туризму. Але поєднувати його з заповідним туризмом недоречно. Головним для популяризації заповідного туризму є те, що він поєднує туризм і охорону довкілля, забезпечуючи таким чином, економічні стимули охорони природи. Корисним є також підвищення суспільної свідомості та посилення розуміння взаємозв'язків між навколишнім середовищем і широким спектром екологічних, наукових й культурних перспектив для суспільства. Організація і розвиток заповідного туризму являє унікальну можливість трансформації антропоцентричного світогляду до біоцентричного, бо під час екологічних подорожей можливо пізнати світ живих організмів й відчутти себе часткою величезного світу. Заповідний туризм ґрунтується на використанні природного середовища і приділяє основну увагу біологічним та фізичним характеристикам. В зв'язку з цим охорона територій і менеджмент природних ресурсів набувають величезну важливість для планування, розвитку та управління цим видом туризму. Більшість заповідних об'єктів мають велике національне і світове значення, тому в таких умовах має бути відповідний режим відвідування.

Менеджмент заповідного туризму здійснюється таким чином, щоб уникнути або мінімізувати збитки та забезпечити вигідність такої діяльності для місцевого населення й навколишнього середовища. Розвиток заповідного туризму потребує активної участі туристів та організаторів туристичної діяльності у справі охорони природи. Наприклад, туристи можуть брати участь у науковому моніторингу або у проектах щодо відбудови певної екосистеми. Планування такого туризму засновано на розумінні існуючих стримуючих факторів. Якщо перебільшити стабільність регіону та його здатність протистояти негативному впливу, можуть відбуватися зміни у структурі екосистеми, а це призведе до втрати привабливих економічних

можливостей. Заповідний туризм має величезне виховне значення. Він приваблює людей, які прагнуть розширити свої знання і розуміння природи. Екологічне виховання може впливати на поведінку відвідувачів, місцевих жителів та всієї туристичної індустрії. Воно може сприяти сталому розвитку туризму на природних територіях. Екологічне виховання допомагає туристам усвідомити природні та культурні цінності власної країни, необхідність менеджменту ресурсів, складність природного середовища та взаємозв'язок його елементів, що впливатиме на формування гордості за власну країну і формує патріотизм. Різноманітність заповідного туризму може здійснюватись шляхом активного співробітництва з природно-заповідними установами, оскільки вони є одним із видів використання територій та об'єктів природно-заповідного фонду при умові дотримання природоохоронного режиму з використанням їх в оздоровчих та інших рекреаційних цілях. Природно-заповідні території розглядаються як певний екологічний каркас, який є умовою збереження та відновлення природних компонентів. Матеріальною основою такого співробітництва може стати економічний механізм раціонального та екологічно збалансованого використання природного та історико-культурного ресурсного потенціалу природно-заповідного фонду.

Переваги розвитку заповідного туризму в Одеській області полягають у мінімізації негативного впливу туристів на природні екосистеми; гармонію відношень між людиною і природним середовищем, завдяки формуванню екологічної свідомості, підвищенню екологічної культури і духовності; отримання постійного джерела фінансових надходжень до бюджету районів та громад; гарантія довготривалого збереження природних і культурних ресурсів, що дасть змогу займатися туристичною діяльністю наступним поколінням. Загальна характеристика природоохоронних територій вказує на їх значне різноманіття. Тому на території області є досить реальними такі цільові програми заповідного туризму, як: пригодницький туризм (подібно до «школи виживання»), «острова

самотності»); спортивний (пішохідний, вело- і автотуризм, водний, кінний, повітряний тощо); науково-дослідницький (спостереження за біоекосистемами, флористичним і фауністичним життям в екосистемах тощо), історичний (ознайомлення з пам'ятками природи і історії, пам'ятниками садово-паркового мистецтва). Незважаючи на об'єктивні передумови, заповідний туризм, сьогодні в області не відіграє належної ролі в господарській діяльності, хоча природний потенціал для цього є досить значним. Недостатньо розвинута туристична інфраструктура та реклама, низька якість сервісу, відсутність маркетингових стратегій зумовлюють низьку привабливість турів. Заповідний туризм на рекреаційних територіях природнозаповідного фонду передбачає мінімізацію негативного впливу туристів на природне середовище (із цього положення невідворотно випливає загальновідомий постулат про те, що рекреаційна цінність природних ландшафтів прямо пропорційна їх збереженню); гармонійне поєднання людини, природного середовища та рекреаційної інфраструктури; науково-пізнавальне освоєння природного (біотичного, ландшафтного, пейзажного) різноманіття та гуманістичного ресурсного потенціалу рекреаційних територій; соціальну сумісність (злагоду) з менталітетом, звичками й традиціями місцевого населення та органами самоврядування; економічні вигоди й переваги в регіональному розвитку природних територій; гарантію довгострокового збереження природних та історико-культурних ресурсів природних ландшафтів. При чому, загальнооздоровчий відпочинок не може бути самоціллю туристів. Основне у справі заповідного туризму полягає у високодуховному спілкуванні з природою, що сприятиме не тільки фізичному наповненню здоров'ям, а й інтелектуальному збагаченню особистості [13].

В цьому сенсі *інклюзивний туризм як засіб соціалізації* має важливі особливості.

По-перше, туризм забезпечує рухливу активність, обмеження якої знижують життєві можливості, слугують причиною суму, стресу, відчаю,

невпевненості. Через організацію рухливої активності туризм здійснює терапію і профілактику психосоматичних захворювань і підтримує фізичне здоров'я.

По-друге, туризм створює повноцінне середовище спілкування, встановлює незалежні та різнобічні соціальні контакти, формуючи різні соціальні ролі. Туризм знищує почуття неповноцінності, інтегруючи людей з інвалідністю у суспільство, допомагає сформувати впевнену і ефективну життєву позицію.

По-третє туризм спрямований на відновлення сил для виконання виробничих процесів і побутових обов'язків, а також і психічних ресурсів людини.

По-четверте, носить активний характер, включаючи різноманітні заботи, які дозволяють відволіктися від монотонності побуту.

По-п'яте, туризм допомагає пізнати навколишній світ з його різними проявами і звичаями, дізнатися невідомі раніше природні явища, познайомитися з новими людьми.

По-шосте, екологічні аспекти туризму як виду діяльності сприяють позитивному психоемоційному настрою та є соціалізуючим чинником: відповідний клімат, природа, близькість водних ресурсів, наявність природних пам'яток, пам'яток матеріальної культури [117].

Крім цього, інклюзивний туризм здійснює непрямий вплив на вирішення ще однієї важливої проблеми: мільйони людей з інвалідністю у світі зазнають фізичної та духовної дискримінації протягом багатьох років. Це спричинено різними факторами, а саме: суспільство намагається ізолюватися або відмежуватися від людей з інвалідністю; люди з інвалідністю зазнають як умисної, так і неумисної дискримінації; дискримінація розповсюджена, існує на всіх рівнях суспільства; дискримінація проявляється у важливих сферах життя, охоплюючи працевлаштування, господарювання, доступ до державних установ, транспорту, комунікацій та рекреації; відсутність задовільної юридичної

допомоги для осіб з інвалідністю, які зазнали дискримінації; низькі соціальні позиції, які займають люди з особливими потребами; люди з інвалідністю як група людей завжди були безсилі, щоб позбутися цієї соціальної несправедливості. Відтак задля забезпечення комфортності для людей з інвалідністю під час відпочинку необхідні:

- зміна способів діяльності, правил і процедур;
- усунення бар'єрів пересування;
- усунення структурних комунікаційних бар'єрів;
- забезпечення допоміжними засобами та службами.

Звісно на все це потрібен час для довгоочікуваних змін. Ізолювання та відмежування стали нормою для людей з вадами і без них, прийнятними для багатьох людей з інвалідністю, які тривалий час жили в суспільстві, де наявна дискримінація.

Одеська область знаходиться серед регіонів-лідерів України в туристичній галузі. Головною особливістю території Одеської області є її приморське положення, широкий «вихід» до моря і положення на європейських і світових водних шляхах (вагомий чинник міжнародного туризму). Особливість економіко-географічного розташування області, сприятливі природно-кліматичні умови, різноманітні природні лікувальні ресурси, наявність піщаних пляжів, розвинута мережа водних, залізничних та автомобільних магістралей обумовлюють розвиток в області сфери туризму і рекреації. Та проаналізувавши стан туристичної галузі Одеського регіону, виявлено, що на даній місцевості зовсім не розвинений туризм для людей, що мають фізичні вади здоров'я.

Взагалі туризм для людей з інвалідністю є порівняно новим та соціально значимим напрямком туристичної діяльності. Історія активного відпочинку та туризму для осіб з інвалідністю як масового явища розпочинається з кінця 50-х – початку 60-х років, коли прийшло загальне усвідомлення прав людини. Із цього часу було звернено увагу на інвалідів як на повноправних членів суспільства; розпочався рух до залучення осіб з

особливими потребами в усі галузі суспільного життя, зокрема й до відпочинку та туризму. Це пов'язано і безпосередньо з тим, що кількість осіб з різними видами обмеження життєвих можливостей щорічно зростає. Отже на сучасному етапі важливо звернути увагу на поняття «інклюзивний туризм».

Інклюзивний туризм для осіб з інвалідністю – це сучасний вид туризму, який дозволяє включити в туристичну діяльність будь-яку людину, незалежно від її фізичних можливостей, з урахуванням особливостей її фізично-психологічного стану і розглядається він, насамперед, як потужний засіб активної реабілітації.

Оптимальним варіантом туристичних послуг для людей з особливими потребами є, так звані, «тури вихідного дня». Проте задля цього, насамперед, є необхідним спеціалізований транспорт, а також відповідна інфраструктура.

Враховуючи особливості контингенту туристів основну увагу планується сконцентрувати на наступних напрямках.

1. «Вилкове» – знайомство з історією старовірів, з особливостями їх релігії. Знайомство з флорою та фауною гирла Дунаю, поїздка на «0» кілометр, побутом місцевих мешканців та місцевою кухнею.

2. «Бесарабія релігійна» – знайомство з релігійними центрами регіону такими як Кулевча, Борисівка, найбільш відомими церквами та монастирями у Сараті, Татарунарах.

3. «Тропою древніх греків» – знайомство з Білгород-Дністровським, Роксоланами та Овідіополем, відвідування фортеці, залишків древньогрецьких поселень, місцевих музеїв.

4. «Золоті пески Одещини» – відвідування таких рекреаційних центрів як Затока, Лебедівка, Сергіївка Кароліно-Бугаз з відвідуванням центру культури вина «Шабо».

5. «Плавнями Дністра» – перебування на базі на березі Дністра з плаванням на човнах ,ловлею риби та приготуванням юшки.

6. «Бесарабська винокурня» – знайомство з історією виробництва вина, особливості виноробства у селах різних національних діаспор, дегустація вина

7. «4 сезони Савранщини» – козацький фестиваль «Покрова героїв», етно-фестиваль «Квітка папороті», резиденція Святого Миколая.

8. «Болгарський шлях» – знайомство з побутом та культурою болгар Болградського та Ренійського районів, відвідування винних погребів, виробництв місцевої бринзи та каварми, відвідування найбільш значимих історичних та релігійних місць районів – церкви, музеї.

Спеціалізований екскурсійний тур будується на основі тих же складових, що і тур для звичайних туристів (організація проживання, харчування, екскурсійного транспорту, розробка програми з урахуванням побутових зупинок, підготовка гідів), але з умовою адаптованості всіх складових до потреб людей з обмеженими фізичними можливостями:

- в готелях організується проживання в спеціалізованих номерах, більш просторих, ніж стандартні номери, і мають як мінімум більш широкі дверні отвори, всі необхідні поручні і «душ в підлогу» в санвузлі;

- екскурсійний транспорт забезпечений ліфтом або пандусом;

- всі музейні та культурні об'єкти за програмою доступні (повинні мати адекватні пандуси, підйомні пристрої, ліфти) і мають спеціалізований туалет;

- пункти громадського харчування доступні і мають спеціалізований туалет;

- по маршруту передбачені побутові зупинки (доступні громадські туалети);

- гіді підготовлені, володіють актуальною інформацією про доступність об'єктів, можуть зорієнтуватися в разі спонтанних бажань туристів (несподівано знадобився туалет, туристи зголодніли, потрібно замінити музейний об'єкт тощо).

Розраховані прогнозовані доходи від інклюзивних турів із застосуванням електротранспорту. Дані розрахунків свідчать, що

дисконтований період окупності складе 44 місяці, при індексі прибутковості 1,24 за 5 років. Чистий приведений дохід складе 246,2 тис. грн.. При ставці дисконтування 25 % внутрішня норма рентабельності складе 39,18 %, що свідчить про високу надійність проекту. Означена схема є комерційно ефективною для всіх її учасників.

На основі проведених досліджень авторами розроблено «Методичні рекомендації щодо оцінювання якості послуг туроператорів в туристично активних регіонах України» (Додаток Е) і «Методичні рекомендації щодо моделювання розвитку економіки туристично активних регіонів при впровадженні положень комплексності та інклюзивності» (Додаток Ж).

ВИСНОВКИ

У монографії наведено теоретичне узагальнення та подане нове вирішення наукової проблеми – обґрунтування і розроблення теоретичних, методологічних та науково-методичних засад моделювання розвитку інклюзивної економіки за рахунок внутрішніх ресурсів туристично активних регіонів України.

На основі проведеного дослідження й узагальнення його результатів зроблено низку висновків та запропоновано рекомендації, які мають теоретичне і практичне значення. Отримані наукові результати підтверджують гіпотезу, покладену в основу дослідження, а реалізована мета й завдання в сукупності дають змогу розглянути наукові проблеми, що мають важливе значення для економіки країни та її окремих регіонів.

Результати дослідження є підставою для висновків:

1. Дослідження теоретичних напрацювань у національній економіці надає підстави констатувати, що в них недостатньо уваги приділено теоретико-методологічним положенням моделювання інклюзивної економіки. Встановлено, що інклюзивна економіка є інноваційним напрямком розвитку в сучасних умовах господарювання. На основі дослідження еволюції поглядів щодо інклюзивної економіки обґрунтовано, що саме інклюзивне економічне зростання призведе до соціально-економічного розвитку. Простежені теоретичні засади формування поняття і сутності інклюзивної економіки, яка набуває широкого впровадження у різних країнах світу, а інклюзивний розвиток має перспективний напрямок для усіх галузей економіки, шляхом залучення значної частини трудових ресурсів країни і орієнтується на рівні можливості при доступі до ринку праці та власних ресурсів; доведено зв'язок сталого та інклюзивного розвитку.

Теоретично обґрунтовані організаційно-інформаційні аспекти та етапи формування сучасної методології дослідження моделювання розвитку

економіки, в т.ч. інклюзивної, що на відміну від існуючих базуються на фізичних моделях й дозволяють провести мезомасштабне дослідження в межах країни чи галузі.

Запропоновано концептуальне положення інклюзивної економіки, як науково обґрунтована система, що містить набір структурованих, логічно вибудованих підходів, положень і принципів з використанням інструментів та алгоритмів. Метою запропонованої концепції є досягнення стану економіки, яке спрямоване на залучення всіх верств населення до загальногосподарського процесу і побудовано на принципах сталого розвитку.

Науково обґрунтовано організаційно-економічний механізм розвитку інклюзивної економіки на рівні регіону, який полягає у забезпеченні високих темпів та стабільності економічного росту, підвищенні добробуту населення країни чи регіону при впровадженні положень інклюзивності, що сприятиме стабілізації соціально-економічній ситуації. Він є відкритою, динамічно інтегрованою системою взаємодії суб'єктів, об'єктів і цільових орієнтирів та дозволяє проведення регуляторної політики господарювання на національному та галузевому рівнях, що повинні ґрунтуватись на впровадженні інноваційних досягнень, пов'язаних з підвищенням ефективності господарської системи в умовах ринкового середовища

2. Побудовано модель розвитку інклюзивної економіки для туристично активних регіонів, яка на відміну від існуючих, дозволяє всебічно оцінити розвиток регіону, окреслить його стратегічне планування та перспективи, здійснити моделювання транспортних властивостей на основі вивчення організаційно-економічних аспектів, пов'язаних з поведінкою ресурсокористувачів. В основу теоретико-методологічного напрацювання запропонованої моделі покладено модель розрахунку інтегрованого еколого-економічного показника, що дає право її застосування для особливостей запровадження інклюзивного розвитку. Побудована модель, на відміну від існуючих, спрямована на визначення аспектів економічного зростання

регіону за рахунок впровадження комплексного підходу та вивчення долучення всього населення у якості стейкхолдерів. Вона може бути використана для: контролю поточного стану ресурсного потенціалу регіону; аналізу та моніторингу ресурсного потенціалу регіону; оцінюванню ймовірних кризових явищ соціального, екологічного та економічного напрямків; ранжуванню туристично активних регіонів з метою виявлення проблемних ситуацій; визначенню перспектив розвитку інклюзивної економіки в регіоні.

3. Вдосконалено існуючі підходи до розробки моделей економіки, які на відміну від наявних, орієнтовані на запровадження комплексного використання потенціалу; обґрунтування напрямків моделювання розвитку інклюзивної економіки регіону й формування відповідного алгоритму на основі класичних підходів.

Обґрунтовано технологію моделювання розвитку економіки як найважливіший інструмент, що дозволяє залучати інноваційні підходи до вирішення проблемних питань та формуванні перспектив подальшого розвитку в регіоні та галузі. Особливості інклюзивної економіки та її моделювання дозволити стверджувати про подібність до фізичної моделі, що надає право провести мезомасштабне дослідження (рівень регіону, країни тощо). Доведено, що для виявлення параметрів моделювання розвитку інклюзивної економіки можуть бути використані кластерна динаміка та методи Монте-Карло, а це дає право визначити ступені імовірного ризику. Процес побудови моделі розвитку інклюзивної економіки допускає всебічно оцінити подальші перспективи та окреслити стратегічне планування, спираючись на положення антикризового менеджменту. При чому простежено особливості побудови моделей розвитку економіки в туристичній діяльності та визначена необхідність включення фіксованих факторів, галузевих специфічних трендів та інструментальних змінних, що мають суттєвий вплив на процес прийняття управлінських рішень.

4. Розроблено методичні підходи і рекомендації щодо проведення моделювання розвитку інклюзивної економіки в туристично активних регіонах, які у порівнянні з існуючими, спрямовані на впровадження принципів комплексності та інклюзивності. Запропоновано здійснювати моделювання, залучаючи основні фактори забезпечення економіки з врахуванням економічних, організаційно-управлінських, соціальних, екологічних складових.

Доведено, що для туристично-рекреаційній галузі вважаємо доречним задіяти параметри інклюзивності, розробивши положення залучення всіх зацікавлених осіб, що мешкають на території регіону та можуть бути залучені до процесу господарювання. Визначаючи структурні елементи туристичної галузі, підкреслено, що кожна особистість відчуває важливість свого життя й може бути залучена до різних видів діяльності. Інклюзивний підхід обумовлює гармонізацію людського, природного і виробничого капіталу за кількісними та якісними параметрами, до яких мають бути залучені показники соціо-еколого-економічної спрямованості.

Визначено, що при моделюванні розвитку інклюзивної економіки в туристично активних регіонах доречно враховувати розрахунки рівня залучення всіх господарюючих суб'єктів та місцевих жителів в загальному економічному процесі з метою покращення не тільки фінансової складової життєзабезпечення, а й рівня соціальних та екологічних елементів, що обов'язково має бути відображено при побудові моделі.

Запропоновані методичні рекомендації щодо оцінювання якості послуг туроператорів в туристично активних регіонах України, що дозволяє проводити аналіз на основі прогнозування й оцінювання показників, які характеризують якість туристичного продукту підприємств та виявляти показники, які суттєво впливають на кінцевий результат споживання та методичні рекомендації щодо моделювання розвитку економіки туристично активних регіонів при впровадженні положень комплексності та інклюзивності, що дозволять проводити дослідження на основі аналізу, оцінки

та діагностування стану економіки при залученні показників економічного, екологічного та соціального спрямування, що характеризують можливості реалізації принципів сталості.

5. Обґрунтовано інноваційні підходи до процесу моделювання розвитку економіки за рахунок використання внутрішніх ресурсів, що на відміну від існуючих, базуються на принципах територіальної інтегративності, багаторівненості та сталого розвитку й спираються на залучення положень комплексності та ймовірної позасезонності, що особливо важливо для туристичної діяльності. Методологічною базою з напрямків аналізу сучасних особливостей функціонування туристичної сфери, як складної багатокладної системи, є теорія стейкхолдерів, положення якої передбачають аналіз сучасного стану та оцінку перспектив подальшого розвитку будь-якого суб'єкта господарювання, виходячи з наявності навколо великої кількості зацікавлених осіб, що мають можливість в той чи інший спосіб впливати на характер господарської діяльності і це повною мірою відповідає принципам інклюзивної економіки.

Обґрунтована класифікаційна система розгляду інституційного середовища, яке формується в сфері туристичної діяльності, має базуватись на принципах сталості і, відповідно від цього, на нормах і засобах, що включатиме організаційно-економічний механізм. Систематизація базових інституцій, що покликані узгодити інтереси стейкхолдерів та доповнити їх чинниками, які забезпечують впровадження новацій, пропонується виділення тільки ендогенних та екзогенних факторів. На основі їх аналізу констатується, що: ефективність економічної поведінки підприємства залежить від багатьох взаємопов'язаних факторів в межах груп ендогенних і екзогенних чинників; між цими чинниками також існують певні взаємозалежності; всі ці чинники можуть як стимулювати, так і обмежувати або перешкоджати розвитку.

6. Побудовано класифікації туристично активних регіонів, яка на відміну від існуючих, базується на групуванні за певним рівнем туристичної

потреби, наявністю відповідного потенціалу й ступенем його використання, рівнем господарської діяльності та, виходячи з цього, за існуючою системою активності.

За запропонованою класифікацією туристично активних регіонів зв внутрішніми ресурсами визначено: перше місце займає м. Київ, наступні місця займають, відповідно: Львівська, Закарпатська, Івано-Франківська, Одеська, Чернігівська і Київська області. В результаті виділені наступні топологічні групи регіонів:

- за ресурсним вузлом: I група включає Київську, Полтавську та Запорізьку області; II група – Дніпропетровську, Харківську, Івано-Франківську; III група – Одеську і Львівську області;

- за ринковим вузлом: I група – Львівська, Київська, Запорізька, Івано-Франківська області, II група – Полтавська і Одеська області, III група – Харківська і Дніпропетровська області.

В результаті отриманих даних побудовано прогноз доходів від надання туристичних послуг як одного із індикаторів розвитку ринку туристичних послуг за трьома сценаріями – оптимістичним, реалістичним і песимістичним. Прогнозування розвитку інклюзивної економіки туристично активних регіонів здійснено на основі стандартного розподілу ймовірностей через використання положень загальної теорії статистики.

7. Розроблені пропозиції щодо розвитку туристичної галузі, впровадження інклюзивного туризму в Одеському регіоні, що орієнтовані на туризм для людей з інвалідністю, що є порівняно новим та соціально значимим напрямком туристичної діяльності і отримав назву «інклюзивний». Інклюзивний туризм для осіб з інвалідністю – це сучасний вид туризму, який дозволяє включити в туристичну діяльність будь-яку людину, незалежно від її фізичних можливостей, з урахуванням особливостей її фізично-психологічного стану і розглядається він, насамперед, як потужний засіб активної реабілітації.

Обґрунтовано, що більшість людей з інвалідністю в Україні не має значних статків та не в змозі відпочивати за кордоном, не тільки внаслідок особливих потреб, а й з огляду на відсутність фінансової спроможності. Гарним виходом для означеної категорії людей може стати внутрішній туризм, а саме «тури вихідного дня», які розроблено для Одеської області. Доведено реабілітаційне значення туризму для людей з інвалідністю.

Визначені можливості застосування вітчизняного електротранспорту для відповідної категорії туристів. Розраховані прогнозовані доходи від інклюзивних турів із застосуванням електротранспорту. Дані розрахунків свідчать, що дисконтований період окупності складе 44 місяці, при індексі прибутковості 1,24 за 5 років. Чистий приведений дохід складе 246,2 тис. грн.. При ставці дисконтування 25 % внутрішня норма рентабельності складе 39,18 %, що свідчить про високу надійність проекту. Означена схема є комерційно ефективною для всіх її учасників.

За умови реалізації заходів щодо підвищення рівня інклюзивності в туристичній галузі Одещини, з орієнтуванням на внутрішні екскурсії, можна сподіватися на залучення додаткових 7% туристів з обмеженими можливостями, про що свідчать результати складеного прогнозу до 2021 року.

Перелік джерел посилання

1. Авдеева И.Л. Цифровизация в обеспечении инклюзивного экономического роста. *Промышленная политика в цифровой экономике: проблемы и перспективы*: труды научно-практической конференции с международным участием. С-П: Издательство: ФГАОУВО «Санкт-Петербургский политехнический университет Петра Великого», 2017.С. 16-22. URL: <https://www.elibrary.ru/item.asp?id=32394797>
2. Албул Д.І., Балджи М.Д. Тенденції розвитку туризму в регіонах України. *Науковий вісник ФЕУП*. 2019. № 31. Т.1. С. 9-14.
3. Актуальні проблеми прогнозування розвитку соціально-економічних систем: монографія. За ред. О. І. Черняка, П. В. Захарченка. Мелітополь, 2019. 456 с. URL: http://elibrary.kdpu.edu.ua/bitstream/123456789/3606/1/monograf_OСНОВНАЯ.pdf
4. Антонюк Л., Гуменна О., Поручник А. та ін. Біла книга економічної політики України до 2030 року: національний і регіональний виміри. Київ: СПД Павленко, 2018. 152 с.
5. Афонцев А. Мировая экономика в поисках новой модели роста. *Мировая экономика и международные отношения*. 2014. № 2. С. 3-12.
6. Багрій М.В. Кластер – перспективний напрям розвитку туристично-рекреаційного регіону. *Ефективна економіка* № 6. 2014. URL: <http://www.economy.nayka.com.ua/>
7. Базилюк А.В., Жулин О.В. Інклюзивне зростання як основа економічного розвитку. *Економіка та управління на транспорті*. Вип. 1. 2015. С. 19-29.
8. Балджи М.Д. Економічний ризик та методи його вимірювання: *навчальний посібник*. Харків: Промарт, 2015. 300 с.
9. Балджи М.Д. Концепція розвитку інклюзивної економіки. *Стратегічний потенціал державного та територіального розвитку*:

матер. III міжнар. наук.-практ. конф. Маріуполь; Кривий Ріг: Вид. Р.А. Козлов, 2019. С. 29-31.

10. Балджи М.Д. Еколого-економічні засади збалансованого лісокористування. *Інституціоналізація процесів євроінтеграції: суспільство, економіка, адміністрування*: зб. тез I міжнар. наук.-практ. конф. 21-22 квітня 2016 р. Рівне: НУВГП, 2016. С. 145-146.

11. Балджи М.Д. Модель функціонування соціо-еколого-економічної рівноваги на регіональному рівні. *Теорія та практика менеджменту безпеки*: матеріали міжнар. наук.-практ. конф. Луцьк, 2019. С. 151-153.

12. Балджи М.Д. Перспективи розвитку інклюзивної економіки в туристично-активних регіонах України. *Економіко-правові аспекти господарювання: сучасний стан, ефективність та перспективи*: матеріали VII міжнар. наук.-практ. конф. Одеса: «Принт бистро», 2020. С. 17-19.

13. Балджи М.Д. Перспективи розвитку заповідного туризму в Одеському регіоні. *Науковий вісник Одеського національного економічного університету. Науки: економіка, політологія, історія*. 2015. № 11 (231). С. 5-16. URL: <http://n-visnik.oneu.edu.ua/collections/2015/231/pdf/5-16.pdf>

14. Балджи М.Д. Перспективы развития сферы туризма в условиях становления инклюзивной экономики в Украине. *Устойчивое развитие экономики: состояние, проблемы, перспективы*: сборник трудов XIII міжнар. наук.-практ. конф., УО «Полесский государственный университет». Пинск : ПолесГУ, 2019. С. 195-196.

15. Балджи М.Д. Розвиток інклюзивної економіки в туристично-рекреаційній галузі регіону. *Генерування інновацій інклюзивного розвитку: національний, регіональний, міжнародний вимір*: матеріали II міжнар. наук.-практ. конф. Запоріжжя: НУ «Запорізька політехніка», 2019. С. 248-250.

16. Балджи М.Д. Управління розвитком інклюзивної економіки. *Актуальні проблеми менеджменту: теоретичні і практичні аспекти*: матеріали IV міжнар. наук.-практ. конф. Одеса: ОНЕУ, 2019. С. 41-43.

17. Балджи М.Д. Формування моделі розвитку інклюзивної економіки для туристично-активних регіонів. *Економіко-екологічні проблеми сучасності у дослідженнях науковців*: матеріали міжнар. наук.-практ. конф., 25-26 червня 2019 року, м. Одеса. Одеса: ОДЕКУ, 2019. С. 8-14.

18. Балджи М.Д. Формування моделі розвитку інклюзивної економіки на основі положень антикризового менеджменту. *Актуальні проблеми теорії та практики менеджменту*: матеріали VIII міжнародної міжнар. наук.-практ. конф. Одеса: ОНПУ, 2019. С. 204-206.

19. Балджи М.Д. Features of development of ecological entrepreneurship in Ukraine. *Сучасний менеджмент економічних систем в координатах парадигми сталого розвитку*: матеріали I міжнар. наук.-практ. конф. Одеса: ОНПУ, 2019. С. 111-113.

20. Балджи М.Д., Карпов В.А., Ковальов А.І. Обґрунтування господарських рішень та оцінка ризиків: *підручник*. Одеса: АТЛАНТ, 2014. 462 с.

21. Балджи М.Д., Ковальов А.І., Котова І.М. Методика побудови моделі економіко-екологічного розвитку регіону. Одеса: ОНЕУ, 2017. 37 с.

22. Балджи М.Д., Котова І.М. Довідник інклюзивно-ресурсних центрів в туристично активних регіонах України. Одеса: ОНЕУ, 2019. 25 с.

23. Балджи М.Д., Котова І.М., Тарасова К.І. *Економічна безпека: забезпечення, управління, прогнозування*: монографія. За редакцією Балджи М.Д. Київ: ФОП Гуляєва В., 2019. 272 с.

24. Балджи М.Д., Котова І.М., Тарасова К.І. Інклюзивна економіка. Словник термінів для студентів-іноземців I – IV курсів усіх форм навчання всіх спеціальностей. Одеса: ОНЕУ, 2020. 12 с. URL:

<https://scholar.google.com.ua/>

25. Балджи М., Мрук М. Особливості управління розвитком інклюзивної економіки України. *Науковий вісник Одеського національного економічного університету*: зб. наук. праць. Одеса: ОНЕУ, 2019. № 5(268). С. 44-61.

26. Балджи М.Д., Фіалковська А.А. та ін. Економіка та організація підприємницької діяльності: *навчальний посібник*. За заг. ред. Н.В. Сментини. К: ФОП Гуляєва В.М., 2019. 320 с. URL:

<http://dspace.oneu.edu.ua/jspui/bitstream/123456789/10004/1/Економіка%20та%20організація%20підприємницької%20діяльності.pdf>

27. Бедрадіна Г.К., Нездоймінов С.Г., Балджи М.Д., Котова І.М. Методичні рекомендації щодо оцінювання якості послуг туроператорів в туристично активних регіонах України. Одеса: ОНЕУ, 2019. 25 с.

28. *Беларусь – Украина: многовекторные направления развития туризма в регионах*: монографія / Балджи М.Д. и др. Пинск: ПолесГУ, 2020. 362 с.

29. Бідних в Україні зараз більше, ніж п'ять років тому – Світовий банк. *Мінфін*: веб-сайт. URL:

<https://www.ukrinform.ua/rubric-economy/2500636-bidnih-v-ukraini-zaraz-bilse-niz-pat-rokiv-tomu-svitovij-bank.html>

30. Бибик С.П., Сюта Г.М. Словник іншомовних слів: тлумачення, словотворення та слововживання. Харків: Фоліо, 2006. 623 с.

31. Біланюк О. Сучасний стан та перспективи розвитку сфери туризму в Українсько-Польському транскордонному регіоні. *Вісник львівського університету. Серія географічна*. 2013. Випуск 43. ч. 2. С. 14-19.

32. Бобровицький А. Моделювання розвитку економіки України з урахуванням інтеграції в світові та регіональні системи взаємовідносин. *Збірник наукових праць*. 2015. Вип. 71. С. 33-37. URL: http://bulletin-esgeograph.org.ua/images/docs/Volume-71/Bobrovitskyi_33-37.pdf

33. Бобух І.М., Щегель С.М. Стратегічні орієнтири економічного зростання України: інклюзивність як ключовий пріоритет. *Вісник НАН України*. 2018. №7. С. 55-70.

34. Борушак М. *Проблеми формування стратегії розвитку туристичних регіонів*: монографія. Л.: ІРД НАН України, 2006. 288 с.

35. Борушак М. Стратегія розвитку туристичних регіонів: автореф. дис. на здобуття наук. ступеня д-ра екон. наук: спец. 08.00.05. Львів, 2008. 35 с.
36. Брегман Р. Утопия для реалистов: Как построить идеальный мир. Изд-во Альпина Диджитал, 2018. 356 с.
37. Буркинский Б.В., Степанов В.Н., Харичков С.К. *Экономико-экологические основы регионального природопользования и развития*: монографія. Одеса: Фенікс, 2005. 575 с.
38. Бучинська Т.В. Взаємозв'язок між інклюзивним розвитком економіки держави та формуванням універсальних компетентностей людини. *Електронне наукове фахове видання Ефективна економіка*. 2018. № 6. URL: <http://www.economy.nayka.com.ua/?op=1&z=6414>
39. Вдовічен А. А., Вдовічена О. Г. Загальні підходи до оцінки параметрів інклюзивного розвитку економіки: егалітарний зріз для України. *Бізнесінформ*. 2019. №2, с. 64-71.
40. Вечканов Г. С. *Экономическая теория. Учебник для вузов*. 3-е изд. Стандарт третьего поколения. СПб.: Питер, 2011. 512 с.
41. Вінська О.Й. Гендерна рівність в системі пріоритетів інклюзивного розвитку європейського союзу. *Інклюзивний розвиток економіки в умовах глобальних викликів сьогодення*: матеріали міжнар. наук.-практ. конф. 20.02.2020. ХНУМГ ім. О.М. Бекетова. URL: <https://ojs.kname.edu.ua/index.php/area/article/view/2432/2311>
42. Вітлінський В.В. *Моделювання економіки: Навч. посібник*. К.: КНЕУ, 2003. 408 с.
43. Власенко Ю.Г. Міжнародні підходи до методики оцінки інклюзивності. *Науковий вісник Ужгородського національного університету: Серія: Міжнародні економічні відносини та світове господарство*: зб. наук. праць. Вип. 24, частина I. 2019. С. 70-74.
44. Власов М.П., Шимко П.Д. *Моделирование экономических процессов. Учебное пособие*. Ростов н/Д: Феникс, 2005. 409 с. URL: <http://simulation.su/uploads/files/default/2005-uch-posob-vlasov-shimko-1.pdf>

45. Внутрішній туризм в Україні – на підйомі через COVID-19. Чи надовго? URL: <https://www.radiosvoboda.org/a/vnytrishniy-turyzm-v-ukraini-covid19/30726545.html>

46. Воронцов А.П. Экономика природопользования: учебник. М.: ИКФ «ЭКОМОС», 2002. 424 с.

47. В Одеській області створено Асоціацію виноградарів та виноробів. 21 лютого 2019. Веб-сайт Одеської обласної державної адміністрації. URL: <https://oda.odessa.gov.ua/news/v-odeskij-oblasti-stvoreno-asociaciu-vinogradariv-ta-vinorobiv>

48. В Україні суттєво зросте рівень бідності – Світовий банк. URL: <https://dyvys.info/2020/10/07/v-ukrayini-suttjevo-zroste-riven-bidnosti-svitovyj-bank/>

49. Гаазька декларація Міжпарламентської конференції по туризму. URL: https://zakon.rada.gov.ua/laws/show/995_904#Text

50. Геєць В. М., Клебанова Т.С., Черняк О.І. та ін. Моделі і методи соціально-економічного прогнозування: підручник. Харків: ВД «ІНЖЕК», 2005. 396 с.

51. Герасименко В. Г., Галасюк С.С. Управління національним туризмом у контексті міжнародного досвіду. *Вісник Донецького інституту туристичного бізнесу*. 2008. №12. С. 19-24.

52. Герасимова Е. М., Доній Н. Є., Тополь О. В. Соціальна робота зі спеціальними групами клієнтів: навч. посіб. Чернігів: ЧНТУ, 2015. 153 с.

53. Горбаченко С.А. Шляхи інноваційного розвитку туристично-рекреаційного сегменту морегосподарського комплексу. *Інфраструктура ринку. Електронний науково-практичний журнал*. 2019. № 33.С. 71-77. URL: <http://www.market-infr.od.ua/uk/33-2019>

54. Горун В.В. Територіальна організація рекреаційних умов і ресурсів Одеської області. *Вісник соціально-економічних досліджень. Геополітика і екогеодинаміка регіонів*. 2014. Т. 10. Вип. 2. С. 473-482.

55. Григоруک П.М. *Теоретико-методологічні засади економіко-математичного моделювання процесів прийняття маркетингових рішень*: монографія. Хмельницький: ХМЦНП, 2014. 344 с.

56. Гришко Р.О. Роль транскордонного співробітництва у розвитку українсько-польських відносин в галузі туризму. *Науковий вісник Національного Авіаційного Університет (економіка, право, туризм, політологія)*. 2011. Вип. 2(4). С. 115-120. URL: <http://jrn1.nau.edu.ua/index.php/IMV/article/view/3291>

57. Гур'янова Л. С. *Моделювання збалансованого соціально-економічного розвитку регіонів*: монографія. Бердянськ: ФОП Ткачук О.В., 2013. 406 с.

58. Гурьянова Л.С., Клебанова Т.С. Моделирование механизма анализа и контроля распределения финансовых ресурсов территориальных образований. *Облік і контроль в управлінні підприємницькою діяльністю*: матеріали IV міжнар. наук.-практ. конф. 19-20 травня 2016 р. К.: Ексклюзив-Систем, 2016. С. 83-85.

59. Гутовська Н.Г., Примак Т.Н. Аналіз стану та перспектив розвитку одеського туристичного регіону. *Економіка та управління національним господарством*. 2018. Вип. 25. С. 81-87.

60. Давиденко Г. В. Включення людей з інвалідністю в суспільне життя та освітній процес: шляхи оптимізації. *Наукові записки* : зб. наук. пр. Кіровоград: РВВ КДПУ ім. В. Винниченка, 2015. Вип. 135. С. 93-96.

61. Дарон А., Робинсон Дж.А. Экономические истоки диктатуры и демократии = *Economic Origins of Dictatorship and Democracy*. М.: Издательский дом Высшей школы экономики, 2015, 512 с.

62. Дарон А., Робинсон Дж. А. Почему одни страны богатые, а другие бедные. Происхождение власти, процветания и нищеты. Москва: АСТ, 2015. 720 с.

63. Державна служба статистики України. Колективні засоби розміщування в Україні у 2017 році. *Статистичний збірник*. 2018. 142 с. URL: http://ukrstat.gov.ua/druk/publicat/kat_u/2018/zb/05/zb_kzr_2017.pdf

64. Добровольская О.П. Обоснование критериев экологической безопасности регионального развития. *Ученые записки Таврического национального университета им. В.И. Вернадского. Серия «Экономика»*. Т.20 (59). 2007. № 1. С. 67-73.

65. Долинина Т.Н. Беларусь: пути к инклюзивному развитию. *Белорусский экономический журнал*. 2019. № 1. С. 4-29. URL: <http://edoc.bseu.by:8080/handle/edoc/78166>

66. Дубровський В. Реформи чи інклюзивність: дилема Петра Олексійовича. *Зеркало недели*. 2014. № 994 (30 травня - 6 червня). URL: <https://zn.ua/gazeta/issue/967>

67. Дуффо Естер, Банерджі Абхіджіт. Економіка бідності. Як звільнити світ від злиднів. Київ: Наш формат, 2017. 312 с.

68. Економіка туризму: теорія та практика: *підручник*. / М.П. Мальська, М.Й. Рутинський, С.В. Білоус, Н.Л. Мандюк. К.: Центр учбової літератури, 2014. 544 с.

69. Жуковська А. Інклюзивний підхід до розвитку економіки: генезис виникнення та основні положення. *Національна і регіональна економіка*. 2019. № 2. С. 7-23.

70. Закон України «Про туризм». URL: <https://zakon.rada.gov.ua>

71. Затонацька Т.Г. Фінансове забезпечення інклюзивного зростання та подолання бідності в Україні: існуюча практика та перспективи. *Теоретичні та прикладні питання економіки*. 2014. Випуск 1 (28), Т.2. С. 102-112.

72. Збарський В. К., Грибова Д.В. Інституційні засади дослідження розвитку туристичної галузі. *Електронний журнал «Ефективна економіка» включено до переліку наукових фахових видань України з питань економіки*. 2020. №2. URL: <http://www.economy.nayka.com.ua/?op=1&z=7652>

73. Зені Мінтон Бедос. Для багатших і для бідніших. Зростання нерівності – одна з найбільших соціально-економічних і політичних проблем сучасності. URL: <http://tyzhden.ua/World/62625>

74. Индекс инклюзивного развития 2018: Всемирный экономический форум в Давосе. URL: <http://www.econominews.ru/mirovaja-jekonomika/524-indeks-inkluzivnogo-razvitija-2018-vsemirnyjj.html>

75. Інклюзія. Вільна енциклопедія. URL: <https://uk.wikipedia.org/wiki/Інклюзія>

76. Кальченко О.М. Кластеризація в туристичній галузі. *Вісник Чернігівського державного технологічного університету*. 2009. №39. С.186-195.

77. Капустина В.В. Модель Солоу для современной экономической ситуации в РФ. Научное сообщество студентов: *Междисциплинарные исследования*: сб. ст. по мат. XXXV междунар. студ. науч.-практ. конф. № 24(35). URL: [https://sibac.info/archive/meghdis/24\(35\).pdf](https://sibac.info/archive/meghdis/24(35).pdf)

78. Карпов В.А. Горбаченко С.А. та ін. Проектний аналіз: *навчальний посібник*. За редакцією проф. Карпова В.А. К.: Видавничий дім «Кондор», 2019. 324 с. URL: <https://www.yakaboo.ua/ua/proektnij-analiz-navchal-nij-posibnik.html>

79. Карпов В.А. Горбаченко С.А. та ін. Аналіз та прогнозування ринкової кон'юнктури: *навчальний посібник*. К.: Видавничий дім «Кондор», 2019. 320 с. URL: <https://www.yakaboo.ua/analiz-ta-prognozuvannja-rinkovoi-kon-junkturi.html>

80. Карп'юк О. Національні моделі стимулювання інноваційного процесу. *Стратегічні пріоритети*. 2013. № 3. С. 47-49.

81. Клименко Н.А. Проблема інклюзивності розвитку та екологічної стійкості в цифровій економіці. *Електронне наукове фахове видання «Ефективна економіка»*. 2018. № 11. URL: http://www.economy.nayka.com.ua/pdf/11_2018/74.pdf

82. Кобзова С. Н. Понятия „туристический регион”, „региональный туризм” и „туристский маршрут” в современном научном дискурсе. *Вісник ЛНУ імені Тараса Шевченка*. 2010. №16(203). С.24-31.

83. Ковальов А. І., Літвінов О. С. Вимірювання рівня розвитку інтелектуального капіталу промислових підприємств України. *Вісник Київського національного університету технологій та дизайну. Серія Економічні науки*. 2019. № 1 (131).С. 82-97.URL: <https://er.knutd.edu.ua/handle/123456789/12648>

84. Ковальова Ю.М., Алишева Н.В. Практичні приклади функціонування кластерів у світі. *Механізм регулювання економіки*. 2008. №3(2). Т.1. С.92-100.

85. Ковылина М.А. Принципы устойчивого развития подсистем морской круизной индустрии. *Сучасні проблеми та перспективи розвитку туристичної галузі: збірник наукових праць*. 2017. С. 72-74.

86. Кожемякіна С.С. та ін. Підвищення продуктивності праці як основа економічного зростання в Україні. *Економіка України: інноваційна стратегія українських реформ: колективна монографія*. Відп. ред. В.Ф. Беседін, А.С. Музиченко. К. : НДЕІ, 2010. С. 83-91.

87. Конанова Е.И. Инклюзивный туризм. Создание социокультурной и толерантной среды для людей с ограниченными возможностями здоров'я. *Успехи современной науки и образования*. 2016. №12. Том 2. С.136-140.

88. Кондратьев В. Инфраструктура и экономический рост. *Мировая экономика и международные отношения*. 2011. №11. С. 18-24.

89. Конституція України. URL: <https://zakon.rada.gov.ua/laws/show/254%D0%BA/96-%D0%B2%D1%80#Text>

90. Корсак Р. В., Фуртій В. Організація туризму у країнах центральної Європи (Польща, Словаччина, Угорщина): Досвід організації для України. *Науковий вісник. Збірник наукових праць*. 2016. Вип. 113 (10). С. 104-109.URL:https://dspace.uzhnu.edu.ua/jspui/bitstream/lib/10523/1/Гилея_113_26_10.pdf

91. Корытце М. А. Институциональний економічний аналіз в контексте методологічної проблематики економічної науки. *Економічний вестник Ростовського державного університету*. 2008. Том 6. № 3. С. 95-106.

92. Кот А.Г., Тарасова К.І. Статистичне дослідження доходів та витрат населення в системі оцінювання рівня життя. *Статистика – інструмент соціально-економічних досліджень*: збірник наукових студентських праць. Одеса: ОНЕУ, 2019. Вип. 5. Ч. II. С.45-54.URL:

<http://dspace.oneu.edu.ua/jspui/handle/123456789/10666?mode=full>

93. Котова І.М. Перспективи розвитку Одеського туристичного регіону в умовах інклюзивного економічного розвитку. *Адміністративно-територіальні та економічно-просторові кордони регіонів*: матеріали міжнар. наук.-практ. інтернет-конф. 19-20 березня 2020 р. КНЕУ, 2020. С. 547-551. URL:

http://ir.kneu.edu.ua/bitstream/handle/2010/33523/atepkr_20_118.pdf?sequence=1&isAllowed=y

94. Котова І.М., Балджи М.Д. Теоретико-методологічні рекомендації з реалізації підходів моделювання розвитку інклюзивної економіки. *Дозвілля та туризм у постнекласичній перспективі*: матеріали методологічного міждисциплінарного інтернет-семінару 3 грудня 2020 р. Полтава, 2020. С. 44-52. URL:

https://fileview.fwdcdn.com/?url=https%3A%2F%2Fmail.ukr.net%2Fapi%2Fpublic%2Ffile_view%2Flist%3Ftoken%3DIAxYl9hOIkYdqvoIYVdyYckvVj3IdedDrW873gadWYdGxDnHmG0KZ2EwOfCfK13vaCmwYZscSew_ZWDkTffI6M1cge10dujaW80%253ArnNwE9YxpvFhy_1b%26r%3D1613738018751&default_mode=view&lang=uk#start=0

95. Котова І. М., Павлова Т.В. Інклюзивний розвиток національної економіки: глобальні тенденції. *«Економіко-правові аспекти господарювання: сучасний стан, ефективність та перспективи»*: матеріали

VI міжнар.наук.-практ. конф.4-5 жовтня 2018 року. Одеса: «Принт бистро», 2018. С. 59–64. URL:

<http://dspace.oneu.edu.ua/jspui/handle/123456789/8156?mode=full>

96. Костерін В.О. Економічні механізми екологічної політики у системі сталого розвитку. *Регіональна економіка*. 2007. № 1. С. 153-160.

97. Кригульська Т. Б. Концептуальні положення вчення про інклюзивні інститути в сучасній економічній теорії. *Генерування інновацій інклюзивного розвитку: національний, регіональний, міжнародний вимір*: матеріали міжнар.наук.-практ. конф. 4-5 жовтня 2018 року. Запоріжжя: ЗНТК, 2018. С. 39-41.

98. Кузнецова І.О. Формування стійких конкурентних переваг: концептуальна модель. *Вісник соціально-економічних досліджень*. Одеса, 2010. №40. С. 68-71.

99. Кучерова Я. Развитие туризма и туристская политика Словакии. *МОО «Развитие»: Журнал международного права и международных отношений*. 2007. № 3. С.94-99. URL:

https://elib.bsu.by/bitstream/123456789/21785/1/2007_3_JILIR_kucherova_r.pdf

100. Лепський В., Науменко Л., Борисова І. Інклюзивний туризм як вид реабілітації: наукове обґрунтування та перші кроки втілення у життя. *Український вісник медико-соціальної експертизи*. 2016. № 4. С. 47– 52.

101. Лукашевич М. П, Туленков М.В. Менеджмент соціальної роботи: теорія і практика: навч. посібник. К.: Каравела, 2017. 296 с.

102. Ляшкевич П. Туризм в Україні: Сучасний стан та пріоритети розвитку. *Освіта України*. 2014. №85. С. 175-179.

103. Макаренко С. В. Інклюзивний реабілітаційно-соціальний туризм – новий вид реабілітації інвалідів в Україні. URL:

<https://udpu.org.ua/files/news/2016/11/03/file/6-7-8-9.pdf>

104. Марченко О.А. Формування інноваційних туристичних кластерів як конкурентної переваги розвитку регіону. *Науковий вісник Херсонського*

державного університету. Серія: Географічні науки. Херсон. 2016. № 3. С. 63-66. URL:

<http://eprints.mdpu.org.ua/id/eprint/8732/1/%D0%9C%D0%B0%D1%80%D1%87%D0%B5%D0%BD%D0%BA%D0%BE%20%D0%9E%D0%90.pdf>

105. Матвієнко Н. М., Матвієнко В. М., Околович І. І. Конкуренентоспроможність Хорватії на світовому ринку туристичних послуг: досвід для України. *Часопис картографії*. 2017. Вип. 1. С. 93-107. URL: http://nbuv.gov.ua/UJRN/ktvsh_2017_1_11

106. Махортов Ю. О., Гурочкіна В.В. Стратегічні напрями інклюзивного розвитку України. *Проблеми інноваційно-інвестиційного розвитку. Серія: Економіка та менеджмент*. 2018. №17. С. 35-43. URL: http://nbuv.gov.ua/UJRN/Piir_2018_17_5.

107. Мельник М.І. Інклюзивний вимір розвитку міст – центрів ділової активності України: тенденції та перспективи: *наукова доповідь*. Львів: ДУ «Інститут регіональних досліджень імені М. І. Долишнього НАН України», 2019. 55 с.

108. Мельниченко А.Г., Балджи М.Д. Аналіз стану та перспектив розвитку Одеського туристичного регіону. *Науковий вісник ФЕУП*. 2019. №31. Т.1. С. 18-23.

109. Мирна Н. В. Опрацювання комплексного механізму державної регіональної політики. *Державне будівництво: електрон. наук. фах. вид.* Харк. регіонал. ін-т держ. упр. Нац. акад. держ. упр. при Президентові України. Харкі, 2010. № 1. URL: http://www.irbis-nbuv.gov.ua/cgi-bin/irbis_nbuv/cgiirbis_64.exe?I21DBN=LINK&P21DBN=UJRN&Z21ID=&S21REF=10&S21CNR=20&S21STN=1&S21FMT=ASP_meta&C21COM=S&2_S21P03=FILA=&2_S21STR=DeBu_2010_1_20

110. Мобільний оператор «Київстар». Туристичні підсумки 2016 року в Одеській області. URL: <https://kyivstar.ua/uk/mm/news-and-promotions/turystychni-pidsumky-2016-roku-v-odeskiy-oblasti>

111. Модель розширюючої економіки Неймана. URL: <https://economy-web.org/?p=524>

112. *Моделювання соціально-економічного розвитку мезосистем в умовах децентралізації*: монографія / А. І. Ковальов та ін.; за заг. ред. Н. В. Сментини. Київ: ФОП Гуляєва В. М., 2019. 272 с.:
<http://dspace.oneu.edu.ua/jspui/handle/123456789/9491>

113. Момот В.Є., Ковальов А.І. Модель інноваційного розвитку підприємства на основі формування неформальної креативної субструктури. Європейський вектор економічного розвитку, Alfred Nobel University, 2020
URL:https://www.researchgate.net/publication/339465163_Model_innovacijnogo_rozvitku_pidpriemstva_na_osnovi_formuvanna_neformalnoi_kreativnoi_substrukturi

114. Мрук М.М., Балджи М.Д. Особливості реалізації програм розвитку малого і середнього підприємництва в Одеському регіоні. *Сучасні напрямки розвитку економіки і менеджменту на підприємствах України*: матеріали V Всеукр. наук-практ. конф. здобувачів вищої освіти та молодих вчених 21 листопада 2019 р. Харків: ХНАДУ, 2019. С. 214-216.

115. Національна доповідь про стан навколишнього природного середовища в Україні у 2015 р. Офіційний сайт Міністерства захисту довкілля та природних ресурсів України. 1 жовтня 2017. URL: <https://mepr.gov.ua/news/31768.html>

116. Національна програма розвитку національної екологічної мережі в Україні на 2000-2015 рр. URL: <https://zakon.rada.gov.ua/laws/show/1989-14>

117. Науменко Л.Ю., Лепський В.В., Макаренко С.В. та ін. Інклюзивний туризм як вид реабілітації: сучасні потреби інвалідів. *Вісник ВДНЗУ «Українська медична стоматологічна академія»*. 2015. № 2. С. 23-26.

118. Нездоймінов С.Г. Кластерна модель регіонального розвитку винного туризму. *Сучасні управлінські та соціально-економічні аспекти розвитку держави, регіонів та суб'єктів господарювання в умовах*

трансформації публічного управління: матеріали III міжнар.наук.-практ. конф. Одеса: ОНПУ, 2020. С. 184-186.

119. Нездоймінов С.Г. Регіональні контури кластерного розвитку винного туризму. *Науковий вісник Херсонського державного університету. Сер.: Економічні науки*. 2014. Вип.8(1). С. 136-141. URL: http://www.ej.kherson.ua/journal/economic_08/34.pdf

120. Нездоймінов С.Г. Терруар як основа розвитку винного туризму на півдні України. *Агросвіт. Науково-практ. журнал*. К.: ТОВ «ДКСЦентр», 2013. № 22. С. 46-52.

121. Нестеров П.М., Нестеров А.П. Экономика природопользования и рынок. М.: Закон и право, ЮНИТИ, 1997. 256 с.

122. Новый Индекс включенного развития Inclusive Development Index отражает глобальные экономические планы ведущих стран мира. *Экспертный журнал «Концессии и инфраструктурные инвестиции»*. URL: <https://investinfra.ru/mezhdunarodnaya-praktika/novyy-indeks-vklyuchennogo-razvitiya-inclusive-development-index-otrazhaet-globalnye-ekonomicheskie-plany-veduschih-stran-mira.html>

123. Нужина И.П., Юдахина О.Б. Концептуальная модель региональной эколого-экономической системы. *Вестник Томского государственного университета*. №1 (2). 2008. С. 54-66.

124. Онищенко В. Ф. Социальные предпосылки экономического развития Украины. *Экономика Украины*. 2017. № 9. С. 19-37.

125. Опалько В.В. Соціально-економічна нерівність і формування нової парадигми інклюзивного розвитку в Україні. *Причорноморські економічні студії*. 2019. Вип. 38-2. С. 63-69. URL: http://bses.in.ua/journals/2019/38_2_2019/15.pdf

126. Островський П.І., Гострик О.М., Добрунік Т.П. Моделювання економічних процесів. *Навчальний посібник*. Одеса: ОНЕУ, 2012. 132 с.

127. Офіційний сайт Адміністрації Державної прикордонної служби України. URL: <https://dpsu.gov.ua/>
128. Офіційний сайт Головного управління статистики в Одеській області. URL: <http://www.od.ukrstat.gov.ua/>
129. Офіційний сайт Державної служби статистики України. URL: <http://www.ukrstat.gov.ua>
130. Офіційний сайт Державної фіскальної служби України. URL: <http://sfs.gov.ua>
131. Офіційний сайт Департаменту культури та туризму Одеської міської ради. URL: <https://omr.gov.ua/ua/city/departments/dct/>
132. Офіційний сайт Київської міської державної Адміністрації. URL: <https://kyivcity.gov.ua/>
133. Офіційний сайт Міжнародного Валютного фонду. URL: <https://www.imf.org/external/russian/index.htm>
134. Офіційний сайт Міністерства розвитку економіки, торгівлі та сільського господарства України. URL: <http://www.me.gov.ua/?lang=uk-UA>.
135. Офіційний сайт Міністерства фінансів України. URL: <https://minfin.gov.ua/>
136. Офіційний сайт Національної Асамблеї людей з інвалідністю України. URL: <https://naiu.org.ua>
137. Офіційний сайт Організації економічного співробітництва та розвитку. URL: <http://www.oecd.org/>
138. Офіційний сайт системи сертифікації систем управління ДП «Укрметртестстандарт». URL: <http://certsystems.kiev.ua/uk/>
139. Палига Є.М., Базилюк В.Б. Сучасні підходи до класифікації інститутів. *Наукові записки*. 2016. №2(53).С.153-158.
140. Пандемія COVID-19 та її наслідки у сфері туризму в Україні. Оновлення до документу «Дорожня карта конкурентоспроможного розвитку сфери туризму в Україні». URL: <http://www.ntoukraine.org/assets/files/EBRD-COVID19-Report-UKR.pdf>

141. Панкова Є.В. Туристичне краєзнавство: *навч. посіб.* К.: Альтерпрес, 2003. 178с.
142. Парфилова Р.Р. Инклюзивный перформанс контрактинг как инструмент инновационного развития региона (на примере Республики Татарстан): автореф. дис. на соискание степени канд. экон. наук: 08.00.05. Казань, 2018. 24 с.
143. Перевалов Б.М. Сучасні економічні методи, моделі та методології моделювання. *Вісник Чернігівського національного педагогічного університету. Сер.: Педагогічні науки.* 2013. Вип. 113. С. 80-83. URL: http://nbuv.gov.ua/UJRN/VchdpuP_2013_113_23.
144. *Перспективи розвитку туризму в Україні та світі: управління, технології, моделі:* кол. монографія; за наук. ред. Матвійчук Л.Ю. Видання шосте. Луцьк: ІВВ Луцького НТУ, 2020. 332 с.
145. Підсумки всесвітнього економічного форуму у Давосі (2019): висновки для України. URL: http://old2.niss.gov.ua/content/articles/files/1_Davos_2019-a5129.pdf
146. Погуда Н.В. Сучасний стан туристичного ринку України: оцінка та перспективи розвитку. *Електронне наукове фахове видання «Ефективна економіка».* 2018. №10. URL: http://www.economy.nayka.com.ua/pdf/10_2018/59.pdf
147. Польша стає ближчою. URL: <http://intour.com.ua/n-23/p-20/atc-638/>
148. Прогнімак О.Д. Инклюзивный розвиток України: перешкоди vs перспективи. *Економічний вісник Донбасу.* 2018. № 1(51). С. 187-197.
149. Програма розвитку туризму в м. Одесі на 2016-2020 роки. URL: <https://omr.gov.ua/ua/acts/council/79914/>
150. Продіус О. І. Инклюзивні інновації в контексті соціальної відповідальності підприємств. *Науковий вісник Ужгородського національного університету.* 2017. № 14. Ч. 2. С. 84-88.

151. Проект Стратегії сталого розвитку України до 2030 року. URL: <https://docplayer.net/77911564-Strategiya-stalogo-rozvitku-ukrayini-do-2030-roku.html>

152. Про затвердження галузевої Програми розвитку садівництва України на період до 2025 року і галузевої Програми розвитку виноградарства та виноробства України на період до 2025 року. URL: <https://zakon.rada.gov.ua/rada/show/v0444555-08#Text>

153. Про затвердження Державної програми розвитку транскордонного співробітництва на 2007-2010 роки: Постанова Кабінету Міністрів України від 27 грудня 2006 р. № 1819. URL: <https://zakon.rada.gov.ua/laws/show/1819-2006-%D0%BF#Text>

154. Про затвердження переліку пріоритетних галузей економіки: розпорядження Кабінету Міністрів України від 14.08.2013р. № 843-р. URL: <https://zakon.rada.gov.ua>

155. Про затвердження плану заходів на 2020 рік з реалізації Стратегії подолання бідності: розпорядження Кабінету міністрів України від 03 березня 2020 р. № 202-р. URL: <https://zakon.rada.gov.ua/laws/show/202-2020-p#Text>

156. Про затвердження Положення про порядок створення і функціонування технопарків та інноваційних структур інших типів: Постанова Кабінету Міністрів України від 22.05.1996 р. № 549. URL: <https://zakon.rada.gov.ua/laws/show/549-96-%D0%BF#Text>

157. Про Стратегію сталого розвитку «Україна-2020»: Указ Президента №5 від 12 січня 2015р. URL: <https://zakon.rada.gov.ua/laws/main/5/2015>

158. Райнерт Э.С. Как богатые страны стали богатыми, и почему бедные страны остаются бедными. Пер. с англ. Н. Автономовой. Под ред. В. Автономова. М.: Изд. дом Высшей школы экономики, 2016. 384 с.

159. Реабілітація та зайнятість інвалідів: *аналітичні матеріали*. К.: Мінсоц. політики України, 2017. 86 с.

160. Решетнікова Л.М. Аналіз рівня конкурентоспроможності сфери туризму України. *Актуальні проблеми міжнародних відносин*. Випуск 108 (Частина II). 2012. С. 128-133.

161. Решетнікова Л.М. Інституційний механізм регулювання ринку туристичних послуг в Україні. *Економіка. Управління. Інновації*. 2013. №1 (9). URL: http://nbuv.gov.ua/UJRN/eui_2013_1_50

162. Романюк І.А. Системно-структурні дефініції категорій у галузі сільського зеленого туризму: узагальнення та використання. *Науковий вісник ХДУ. Серія «Економічні науки»*. Херсон: Гельветика, 2015. Вип. 15. Ч. 3. С. 29-31.

163. Рынок туристических услуг Венгрии. URL: http://www.rustrade.hu/11_Dokumenty_TP/11_02_drugie_dokumenty/11_02_01_turism.html

164. Санжина О.П., Ершова С.А. Проблемы управления регионом как социально-эколого-экономической системой. Улан-Удэ: Изд.-во ВСГТУ, 2000. 109 с.

165. Свідоцтво про реєстрацію авторського права на твір № 89940 «Прогнозування використання ресурсного потенціалу регіону з урахуванням економічної безпеки держави» від 19.06.2019 р. / Балджи М.Д., Котова І.М., Тарасова К. І., Семенова В. Г., Ковальов А.І., Уханова І. О.: Оф. бюл. «Авторське право і суміжні права». № 53, 2019. С. 1073. URL: file:///D:/Downloads/BULETEN_Avtor_Pravo_%E2%84%96%2053-2019_%D0%B8%D0%B7%D0%BC.pdf

166. Свідоцтво про реєстрацію авторського права на твір № 89941 «Перспективна модель соціально-економічного розвитку мезосистем» від 19.06.2019 р. / Підгорний А.З., Корольова Т.С., Павлова Т.В., Карпов В.А., Вітковська К.В., Сментина Н.В., Ковальов А.І.: Оф. бюл.«Авторське право і суміжні права». № 53, 2019. С. 1073. URL: file:///D:/Downloads/BULETEN_Avtor_Pravo_%E2%84%96%2053-2019_%D0%B8%D0%B7%D0%BC.pdf

167. Свідоцтво про реєстрацію авторського права на твір№ 98023 Навчальний посібник «Економічний ризик та методи його вимірювання» від 11.06.2020 р. / Балджи М.Д.:Оф. бюл. «Авторське право і суміжні права».№. 59, 2020. С. 242/428. URL:

file:///C:/Users/User/Downloads/BULETEN_Avt_Pravo_%E2%84%96_59-2020.pdf

168. Свідоцтво про реєстрацію авторського права на твір№ 98010 Літературний письмовий твір наукового характеру «Завдання самостійної роботи студентів «Justification of economic decisions and risk assessment» від 11.06.2020 р. / Балджи М.Д., Однолько В.О.:Оф. бюл. «Авторське право і суміжні права».№. 59, 2020. С. 237/428. URL:

file:///C:/Users/User/Downloads/BULETEN_Avt_Pravo_%E2%84%96_59-2020.pdf

169. Свідоцтво про реєстрацію авторського права на твір№ 98085 Літературний письмовий твір наукового характеру «Практикум з дисципліни «Торговельне підприємництво» від 12.06.2020 р. / Балджи М.Д., Однолько В.О.: Оф. бюл. «Авторське право і суміжні права»№. 59, 2020. С. 267-428. URL:

file:///C:/Users/User/Downloads/BULETEN_Avt_Pravo_%E2%84%96_59-2020.pdf

170. Свідоцтво про реєстрацію авторського права на твір№ 98138 Навчальний посібник ««Економіка та організація торгівлі»» від 16.06.2020 р. / Балджи М.Д., Допіра І.А., Однолько В.О.: Оф. бюл. «Авторське право і суміжні права» №. 59, 2020. С. 289-428. URL:

file:///C:/Users/User/Downloads/BULETEN_Avt_Pravo_%E2%84%96_59-2020.pdf.

171. Служба статистики Угорщини.URL:

http://www.ksh.hu/portal/page?_pageid=38,119919&_dad=portal&_schema=PORTAL

172.Сментина Н. В., Фіалковська А. А. Стратегічне планування місцевого розвитку: навч. посіб. К.: ФОП Гуляєва В.М., 2019. 244 с. URL: <http://dspace.oneu.edu.ua/jspui/bitstream/123456789/10516/1/Стратегічне%20планування%20місцевого%20розвитку.pdf>

173. Смолій В.А., Федорченко В.К., Цибух В.І. Енциклопедичний словник-довідник з туризму. К. : Видавничий Дім «Слово», 2006. 372 с.

174. Соколенко С. І. Створення міжнародних кластерів у галузі зеленого туризму (частина I). URL: <http://ucluster.org/sokolenko/2009/09/stvorenniya-mizhnarodnyx-klasteriv-u-galuzi-zelenogo-turizmu-chastina-persha/>.

175. Солоу Р. Перспективы теории роста. *Мировая экономика и международные отношения*. 1996.№8.С.66-77.

176. Спільна польсько-українська стратегія транскордонного співробітництва: Люблінське воєводство, Підкарпатське воєводство, Волинська область, Львівська область. 2005-2015 роки. Разом у майбутнє. Люблін: Дім Європи, 2006. 57 с.

177. Сталий розвиток — XXI століття. Дискусії 2020: колективна монографія; за ред. проф. Хлобистова Є.В. Київ, 2020. 469 с. URL:https://9922dac3-967f-46d7-a171-70a3fd248a04.filesusr.com/ugd/b93fb2_820133ebe05642929e15f7b8d3293c89.pdf

178. Стартувало ознакування гастротуристичного маршруту Української Бессарабії. Укрінформ: веб-сайт. URL: <https://www.ukrinform.ua/rubric-tourism/2865332-startovalo-oznakuvanna-gastroturisticnogo-marsrutu-ukrainskoi-bessarabii.html>

179. Статистичний бюлетень «Санаторно-курортне лікування, організований відпочинок та туризм в Україні». К.: Держкомстат України, 2018. 99 с.

180. Створення мережи «Туристичні кластери 300+». URL: веб-сайт.
URL:<https://www.ukrinform.ua/rubric-presshall/2509656-stvoreнна-merezi-turisticni-klasteri-300.html>

181. Стратегічна ініціатива «Карпатський Горизонт 2020» - обґрунтування доцільності розробки та реалізації окремої операційної програми ЄС для регіону Карпат у наступній фінансовій перспективі. URL:
https://www.irf.ua/files/ukr/programs/euro/carpathian_extract.pdf

182. Стратегія економічного та соціального розвитку м. Одеси до 2022 року. URL:
https://omr.gov.ua/images/File/DODATKI_2016/Ekonomika/Strategia02_08_16.pdf

183. Стратегія розвитку міста Луцька до 2020 року URL:
<https://www.lutskrada.gov.ua/publications/obgovoreno-proekt-strategiyi-rozvitku-m-lucka-do-2020-roku>

184. Стратегія розвитку туризму та курортів на період до 2026 року: розпорядження Кабінету Міністрів України від 16 березня 2017 р. № 168-р. URL: <https://zakon.rada.gov.ua/laws/show/168-2017-p>

185. Стратегія сталого розвитку «Україна – 2020»: Указ Президента України від 12.01.2015 р. № 5/2015. URL: <https://zakon.rada.gov.ua>

186. Стратегія транскордонного співробітництва «Карпати 2004-2011». Ужгород. 2003. 71 с.

187. Стратегія туристичного розвитку міста Луцька в умовах транскордонних євроінтеграційних процесів. URL: http://goleman.eu/wp-content/uploads/2014/03/Strategia_Luck.pdf

188. Стратегія українсько-польського міжрегіонального і прикордонного співробітництва. Київ-Варшава: Українсько-Польська Міжурядова Координаційна Рада з питань міжрегіонального співробітництва. 2004. 19 с.

189. Сухоруков А.І., Харазішвілі Ю.М. *Моделювання та прогнозування соціально-економічного розвитку регіонів України*: монографія. К.: НІСД, 2012. 368 с.

190. Тараненко І. В. Модифікація глобалізаційно-інноваційної моделі світової економіки на засадах сталого розвитку: нові виміри конкурентоспроможності. *Європейський вектор економічного розвитку*: збірник наукових праць. Дніпропетровськ: Дніпропетровський університет ім. Альфреда Нобеля, 2013. Вип. 1 (12). С. 172-185.

191. Тарасова К.І., Бондаренко А.В. Статистична оцінка заробітної плати громадян України. *Статистика – інструмент соціально-економічних досліджень*: збірник наукових студентських праць. Одеса: ОНЕУ, 2019. Вип. 5. Ч. I. С. 91-97. URL: <http://dspace.oneu.edu.ua/jspui/handle/123456789/9358>

192. Теплова Н. А. Політика впровадження інклюзивної освіти як засіб соціалізації людей з особливими потребами. *Простір і час сучасної науки*: матеріали VI Всеукр. наук.-практ. Інтернет-конф. 22-24 жовтня 2009 р. К. : ТОВ «ТК Мегатом», 2009. Ч. 3. С. 1–2.

193. Тимчишин-Чемерис Ю.В. Туристичний кластер – форма розвитку і успіху туристичної діяльності регіону. *Вісник аграрної науки Причорномор'я*. 2015.С. 44-57. URL: https://tourlib.net/statti_ukr/tymchyshyn.htm

194. Тоффлер Э. Революционное богатство. Москва: АСТ МОСКВА, 2008. 569 с.

195. Туризм у Польщі. URL: <http://www.geograf.com.ua/poland/696-poland-tourism>

196. Туристична діяльність в Україні у 2014 році: *Статистичний бюлетень*. К.: Державна служба статистики України. 2015. 76 с.

197. Туристичні кластери 300+. URL: <http://travelpeople.com.ua>

198. Туристично-краєзнавчі дослідження: збірник наук. статей. Редкол.: О.О. Бейдик, В.О. Горбик, В.К. Євдокименко та ін. Федерація профспілок України. Ін-т туризму, 2005. Вип.6. 473 с.

199. Тютюнникова С. В., Пивоварова К.Л. Інклюзивний розвиток економіки як фактор подолання бідності. БІЗНЕС ІНФОРМ. 2018. №8. С. 105-111.

200. Угода між Урядом України та Урядом Республіки Польща про міжрегіональне співробітництво. URL: http://zakon2.rada.gov.ua/laws/show/616_171/find?text=%F2%F3%F0%E8%E7%EC&x=0&

201. Україна - Коэффициент Джини. URL: <https://knoema.ru/atlas>].

202. Укрінформ. Мультимедійна платформа іномовлення України. URL: <https://www.ukrinform.ua/rubric-tourism/3090351-karantin-ak-svit-ratue-turisticnu-galuz.html>

203. Україна увійшла у ТОП-50 країн за інклюзивністю економічного розвитку. 22 січня 2018. URL: <https://nv.ua/ukr/biz/markets/ukrajina-uviyshla-u-top-50-krajin-za-inklyuzivnistyu-ekonomichnogo-rozvitku-2446681.html>

204. Уніят А.В., Юзвін З.І. Концепція інклюзивної економіки в контексті сучасного сталого розвитку країн. *Електронне наукове фахове видання «Ефективна економіка»*. 2019. № 2. URL: http://www.economy.nayka.com.ua/pdf/2_2019/57.pdf

205. Федосеев В.В., Гармаш А.Н., Дайитбегов Д.М. и др. Экономико-математические методы и прикладные модели: *Учеб. Пособие для вузов / Под ред. В.В. Федосеева*. М.: ЮНИТИ, 2002. - 391 с.

206. Федулова Л.І. Інклюзивні інновації в системі соціально-економічного розвитку. *Економіка: реалії часу. Науковий журнал*. 2016. № 3 (25). С. 56-65.

207. Хакимов Х. А. Методические подходы к оценке инклюзивного роста. *Наука и мир*. 2016. №5 (33). Том II. С. 159-162.

208. Харічков С.К. Змістовні акценти стратегічного бачення моделі сталого розвитку України. *Економічні інновації*. 2013. Вип. 53. С. 316-321.

209. Хоменко О.В. Теоретичні та практичні аспекти інклюзивного розвитку економіки КНР. *Kitaëznavčì doslìdžennâ*. 2018, No. 1, pp. 69–76. URL: <https://chinese-studies.com.ua/sites/default/files/Archive/2018/1/8.pdf>,
210. Шаптала О. Рекреація і туризм: взаємозв'язки, відносини і проблеми. *Вісник Української Академії державного управління при Президентові України*. 2016. № 3. С.395-399.
211. Шикіна О. В. Сучасний стан розвитку готельного бізнесу одеської області. *Глобальні та національні проблеми економіки*. Миколаїв. 2016. Вип. № 13. С. 114-127.
212. Що таке волатильність простими словами. Bestinvest.pro: веб-сайт. URL: <http://bestinvestpro.com/uk/shho-take-volatilnist-prostimi-slovami/>
213. Шпикуляк О.Г. Інституції аграрного ринку. К.: ННЦ ІАЕ, 2009. 480 с.
214. Яворський Ю.М. Туристичний кластер як форма розвитку галузі. *Український туризм*. 2015. №2. С.56-57.
215. Andryeyeva N., Nezdoyminov S., Martyniuk O. «Green» infrastructure of the economy of recreational nature use. *Baltic Journal of Economic Studies*. Vol. 4(4). 2018. URL: <http://www.baltijapublishing.lv/index.php/issue/article/view/471>
216. Baitsar, R.I., & Skolozdra, M.M. Estimation of the importance of weighting factors for the definition of a comprehensive assessment of the competence of staff. URL: <http://ena.lp.edu.ua:8080/handle/ntb/23331/>
217. Baldzhy M. Assessment of risks under balanced nature use in recreational-developed territories. *MIND JOURNAL*. 2019. Vol. 1(7). URL: https://mindjournal.wseh.pl/sites/default/files/article/09-19/assessment_of_risks_under_balanced_nature_use_in_recreational-developed_territories.pdf
218. Baldzhy M. Introduction of inclusive tourism in the Odessa region. *Маркетинг як основа формування стратегії соціально-економічного розвитку прикордонного регіону: матеріали міжнар. наук.-практ. конф.* 11-12

листопада 2020 р. Чернівці (Україна) – Сучава (Румунія). Чернівці: Технодрук, 2020. С. 77-79.

219. Baldzhy Maryna, Kotova Inna. The emergence of socio-ecological and economic development on the example of the application of the financial mechanism of natural resource management/ *Emergence of public development: financial and legal aspects*: Collective monograph. /Yu. Pasichnyk and etc. : [Ed. by Doctor of Economic Sciences, Prof. Pasichnyk Yu.]. Agenda Publishing House, Coventry, United Kingdom, 2019.P. 354-363. URL:

http://elibrary.kubg.edu.ua/id/eprint/26862/7/Soboleva_Tereshchenko_monogr_2019_FITU.pdf

220. Baldzhy M., Kotova I., Pavlova T., The determination of the stability of the city by the construction method of integrated indicators and prognosis its development / *Territories' development: social, economic and humanitarian issues*: monograph. Opole: The Academy of Management and Administration in Opole, 2019. P. 9-21.URL:

<http://dspace.oneu.edu.ua/jspui/handle/123456789/9750>

221. Bashynska I., Baldzhy M., Ivanchenkova L., Skliar L., Nikoliuk O., Tkachuk G. Game Risk Management Methods for or Investment Portfolio Optimization. *International Journal of Recent Technology and Engineering*. 2019. Vol. 8(2): 3940-3943. URL: <https://www.ijrte.org/download/volume-8-issue-2/>

222. Bedradina G. & Nezdoyminov S. Measuring the Quality of the Tourism Product in the Tour Operator Business. *Montenegrin Journal of Economics*. 2019. Vol. 15(2): 81-93. URL:http://www.mnje.com/sites/mnje.com/files/081_-093-bedradina_and_nezdoyminov.pdf

223. Bosnić I., Tubić D., Stanišić J. Role of destination management in strengthening the competitiveness of Croatian tourism. *Ekonomski vjesnik*. 2014. Vol. 27. P. 153-170. URL: <https://hrcak.srce.hr/127788>

224. Bujna M. Aktuálny vývoj cestovného ruchu na Slovensku roky 2013–2014.URL: <http://www.agroturizmusslovakia.sk>

225. Buryak, R. I. Formation of quality management systems and environmental management of agrarian enterprises on the basis of international standards ISOseries 9000 and 14000. *Collection of scientific works of the Tavria State Agrotechnological University (economic sciences)*. 2013. 2 (6).

226. Changing the Conversation on Growth. Inclusive Growth: Concepts, Methods and Work Ahead. Background Note. Second OECD. *Ford Foundation workshop*. URL:

https://www.oecd.org/inclusive-growth/events/Background%20Notes_IG%20Workshop_27%202%202014_US.pdf

227. Communication from the Commission: EUROPE 2020. A strategy for smart, sustainable and inclusive growth. Brussels, 2010. URL: EN c. 4-5. URL:

<https://eur-lex.europa.eu/legal-content/BG/ALL/?uri=CELEX:52010DC2020>

228. Danjumbo Comfort, C. Travel Motivation and Tourist Satisfaction at Port Harcourt Pleasure Park. *Journal of Hotel Management and Tourism Research*. 2019. Vol 4(1): 39-47. DOI:

[10.1016/j.sbspro.2014.12.455](https://iiardpub.org/get/JHMTR/VOL.%204%20NO.%201%202019/TRAVEL%20MOTIVATION.pdf) URL:<https://iiardpub.org/get/JHMTR/VOL.%204%20NO.%201%202019/TRAVEL%20MOTIVATION.pdf>

229. Dantzig G. Application of the simplex method to a transportation problem. In: Koopmans, T. (Ed.). *Activity Analysis of Production and Allocation*. John Wiley and Sons, New York.1951. 359–373.

230. Daron A., Davide C., Johnson S., Robinson J.A. From Ancien Regime to Capitalism: The French Revolution as a Natural Experiment. 2007. 32 c.

URL:<https://citeseerx.ist.psu.edu/viewdoc/download?doi=10.1.1.494.5150&rep=rep1&type=pdf>

231. Daron A. Why nations fail: the origins of power, prosperity, and poverty / Daron Acemoglu, James A. Robinson. 2012. 544 p.

232. Darvas Zsolt. An anatomy of inclusive growth in Europe and Guntram B. Wolf. Bruegel, 2016. 114 p. URL: https://www.bruegel.org/wp-content/uploads/2016/10/BP-26-26_10_16-final-web.pdf

233. Da Silva A. A., Morabito R., Pureza V. Optimization approaches to support the planning and analysis of travel itineraries, *Expert Systems with Applications*, 2018. №112. P. 321-330. DOI: [10.1016/j.eswa.2018.06.045](https://doi.org/10.1016/j.eswa.2018.06.045)

234. De Montis A., Caschili S., Mulas M., Modica G., Ganciu A., Bardi A., Ledda A., Dessena L., Laudari L. & Fichera C. R. *Urban – rural ecological networks for landscape planning*. *Land Use Policy*. 2016. 50. 312-327.

235. Determinants of Innovation and Investment Development of Multi-Branch Entrepreneurship, Tourism and Hospitality Industry: *Collective monograph*. Ed. by V.M. Yatsenko. Nuremberg: Verlag SWG imex GmbH, Germany. 2019. 431 p.

236. Dijkstra E. W. A note on two problems in connexion with graphs. *Springer Science+Business Media*. 1959. 1 (1). 269-271. DOI: [10.1007/BF01386390](https://doi.org/10.1007/BF01386390).

237. Dobrovič, J., Kmeco, L., Gallo, P., & Gallo, P. jr. Implications of the Model EFQM as a Strategic Management Tool in Practice: A Case of Slovak Tourism Sector. *Journal of Tourism and Services*, May 2019. 10(18): 47-62. DOI: [10.29036/jots.v10i18.91](https://doi.org/10.29036/jots.v10i18.91)
URL: <https://jots.cz/index.php/JoTS/article/view/91/54>

238. Dorigo M., Gambardell, L.M. Ant colony system: a cooperative learning approach to the traveling salesman problem. *IEEE Transactions on Evolutionary Computation*, 1997. 1 (1). 53–66, DOI: [10.1109/4235.585892](https://doi.org/10.1109/4235.585892).

239. Duran P. What does inclusive economic growth actually mean in practice? Retrieved from UNDP. URL: <https://www.undp.org/content/undp/en/home/blog/2015/7/31/What-does-inclusive-economic-growth-actually-mean-in-practice-.html>

240. EAPN Briefing Note: Gender and Poverty in Europe, 2017. URL:
<http://afakneswiah.org/en/gender-and-poverty-in-europe-eapn-briefing-note-2017/>

241. Economic inclusion. Retrieved from EBRD. URL:
<https://www.ebrd.com/what-we-do/projects-and-sectors/economic-inclusion.html>

242 Elizarov, A. Ecological frame work – strategy steppe wild life of the XXI century. 1998. URL:
<https://www.biodiversity.ru/programs/steppe/bulletin/step-2/step2-2.html>

243. Emergence of public development: financial and legal aspects: monograph /Yu. Pasichnyk and etc.: *Collective monograph*. Baldzhy M., Kotova I. *The Emergence of Socio-Ecological and Economic Development on the Example of the Application of the Financial Mechanism of Natural Resource Management*: Agenda Publishing House, Coventry, United Kingdom, 2019. P. 354-363. URL:
http://elibrary.kubg.edu.ua/id/eprint/26862/7/Soboleva_Tereshchenko_monogr_2019_FITU.pdf

244. Europe 2020. A European strategy for smart, sustainable and inclusive growth. Brussels, EC, 2010. 34 p. URL:
<https://www.buildup.eu/en/practices/publications/europe-2020-strategy-smart-sustainable-and-inclusive-growth-communication>

245. European Bank for Reconstruction and Development. Economic Inclusion Strategy (EIS). 2017-2021. URL:
[file:///C:/Users/PRONIN/Downloads/Economic%20Inclusion%20Strategy%20\(5\).pdf](file:///C:/Users/PRONIN/Downloads/Economic%20Inclusion%20Strategy%20(5).pdf)

246. European Commission. URL:
https://ec.europa.eu/commission/priorities/justice-andfundamental-rights_en

247. Eurostat statistics Explained: Gender statistics. URL:
https://ec.europa.eu/eurostat/statistics-explained/index.php/Gender_statistics

248. Eurostat statistics Explained: Unemployment statistics and beyond. URL:
https://ec.europa.eu/eurostat/statistics-explained/index.php/Special:Search/Unemployment_and_beyond

249. Farajian, M., & Hadi, F. Study of Factors Affecting Social Trust in Bilesevar city. *Universidad y Sociedad*, 2019. 11(4):29-34. URL: <http://rus.ucf.edu.cu/index.php/rus>

250. Growing Inclusive Markets. Creating Value for all: Strategies for Doing Business with the Poor (англ.). *United Nations Development Programme* (2008). URL: http://www.rw.undp.org/content/dam/rwanda/docs/povred/RW_rp_Creating_Value_for_All_Doing_Business_with_the_Poor.pdf.

251. Gómez, J.G., Martínez Costa, M., & Martínez Lorente, Á.R. (2017). EFQM Excellence Model and TQM: an empirical comparison. *Total Quality Management and Business Excellence*, 28(1-2). DOI: [10.1080/14783363.2015.1050167](https://doi.org/10.1080/14783363.2015.1050167) URL: https://www.researchgate.net/publication/281469081_EFQM_Excellence_Model_and_TQM_an_empirical_comparison

252. Helsgaun K. Solving arc routing problems using the lin-kernighan-helsgaun algorithm. Roskilde University. 2014. URL: http://webhotel4.ruc.dk/~keld/research/GLKH/ARP_report.pdf

253. Hitchcock F. The Distribution of a Product from Several Sources to Numerous Localities. *Journal of Mathematics and Physics*. 1941. 20 (1-4). P. 224-230. URL: <https://onlinelibrary.wiley.com/doi/10.1002/sapm1941201224>

254. Hlyebova, A.O., & Karchevs'kyy, B.O. (2015). Quality management system in enterprises in the conditions of European integration processes. URL: <http://global-national.in.ua/archive/8-2015/73.pdf>

255. Hopfield J.J. Neural networks and physical systems with emergent collective computational abilities. *Proceedings of National Academy of Sciences*. 1982. 79 (8). 2554–2558. DOI: [10.1073/pnas.79.8.2554](https://doi.org/10.1073/pnas.79.8.2554)

256. Human Development Report (2014). *Sustaining Human Progress: Reducing Vulnerabilities and Building Resilience*. URL: <http://hdr.undp.org/sites/default/files/hdr14-report-en-1.pdf>

257. Hunder, Andy, *president of the American Chamber of Commerce in Ukraine*. Five Key Takeaways from Davos 2019 for Ukraine. URL:

<https://www.atlanticcouncil.org/blogs/ukrainealert/five-key-takeaways-from-davos-2019-for-ukraine/>

258. Hunziker W. *Le tourisme: caractéristiques principales* (in French). Berne: Gurte, 1972. URL:

<https://www.tesisenred.net/bitstream/handle/10803/398792/tcfm.pdf?sequence=4&isAllowed=y>

259. Ibrahim D. Raheem, Kazeem O. Isah, Abdulfatai A. Adedeji. Inclusive growth, human capital development and natural resource rent in SSA. *Economic Change and Restructuring*, February 2018. Vol.51:29-48. URL:

<https://link.springer.com/article/10.1007%2Fs10644-016-9193-y>

260. IGOtoWORLD.com. URL:

https://ua.igotoworld.com/ua/poi_catalog/2089-164-tourist-information-centres-odessa-oblast.htm

261. IMF. World Economic Outlook Update, January 2019. URL:

<https://www.imf.org/en/Publications/WEO/Issues/2019/01/11/weo-update-january-2019>

262. Inclusive sustainable growth. URL:

<https://www.undp.org/content/undp/en/home/2030-agenda-for-sustainable-development/prosperity/development-planning-and-inclusive-sustainable-growth.html>

263. Incorporating Green Growth and Sustainable Development Policies into Structural Report Agendas. *A Report for the G20 Summit* (Los Cabos, 18–19.06.2012). URL: <http://www.oecd.org/dataoecd/44/10/50643282.pdf>

264. International Monetary Fund. URL:

<https://www.imf.org/external/index.htm>

265. International Policy Center for inclusive growth. URL:

<https://www.ipcig.org/>

266. ISO 9004:2018. Quality management. Quality of an organization. Guidance to achieve sustained success. URL: <https://www.iso.org/standard/70397.html>
267. ISO 9000:2015. Quality management systems. Fundamentals and vocabulary. URL: <https://www.iso.org/standard/45481.html>
268. ISO 9000:2015. (2015). Quality management systems. Requirements. URL: <https://www.iso.org/obp/ui#iso:std:iso:9001:ed-5:v1:en>.
269. Jaca, C., & Psomas, E. Total quality management practices and performance outcomes in Spanish service companies. *Total Quality Management & Business Excellence*, July 2015. 26(9-10): 1-13. DOI: [10.1080/14783363.2015.1068588](https://doi.org/10.1080/14783363.2015.1068588)
270. Johann, M., & Anastassova, L. The perception of tourism product quality and tourist satisfaction: the case of polish tourists visiting Bulgaria. *European Journal of Tourism Research*, September 2014.8(8):99-114. URL: https://www.researchgate.net/publication/273441185_The_Perception_of_Tourism_Product_Quality_and_Tourist_Satisfaction_the_Case_of_Polish_Tourists_Visiting_Bulgaria
271. Kaspar C. Management der Verkehrs unternehmungen, De Gruyter Oldenbourg, Auflage: Reprint 2018. URL: <https://www.amazon.de/Management-Verkehrsunternehmen-Handb%C3%BCcher-Tourismus-Freizeit/dp/3486242555>
272. Kuznetsova I., Baldghi M., Karpenko Y., Vidomenko I., Balabash O. Theoretical Bases of Monitoring in the Process of Management of Sustainable Development of the Enterprise. *International Business Information Management Conference (33rd IBIMA)* Granada, Spain 10-11 April, 2019. The paper will be included in the conference proceedings. URL: <https://ibima.org/accepted-paper/theoretical-bases-of-monitoring-in-the-process-of-management-of-sustainable-development-of-the-enterprise/>
273. Little J.D.C., Murty K.G., Sweeney D.W. and Karel C. An algorithm for the Traveling Salesman Problem. *Operations Research*. 1963. 11. 972–989.

274. Mao X. Study on ant colony optimization algorithm for “one-day tour” traffic line. *Cluster Computing*, 2019. №22.P. 3673–3680. URL: <https://doi.org/10.1007/s10586-018-2217-9>

275. Mardani, A., Jusoh, A., Zavadskas, E., Khalifah, Z., & Md Nor, K. Application of multiple-criteria decision-making techniques and approaches to evaluating of service quality: a systematic review of the literature. *Journal of Business Economics and Management*, December 2015. 16(5):1034-1068. DOI: <https://doi.org/10.3846/16111699.2015.1095233>

276. Mardare, A., Eva, M., & Bulai, M. Spatial accessibility to wine tourism destinations in side a peripheral touristic region. A study case on Republic of Moldova. *Revistade Turism*. Issue 19. September 2015. P. 36-43.

277. Mikhailov S.A. Intelligent tourist assistance system: service-oriented architecture and implementation. *Scientific and Technical Journal of Information Technologies, Mechanics and Optics*. 2019. 19(3). 499-507. DOI: [10.17586/2226-1494-2019-19-3-499-507](https://doi.org/10.17586/2226-1494-2019-19-3-499-507)

278. Miteva A. Opportunities for organizing clusters in the Bulgarian grape-winesector. *Scientific Papers Series Management, Economic Engineering in Agriculture and Rural Development*. Februri 2015. Vol. 15. Issue 1. P. 295-300.

279. Nariman Behraves. Ourtop 10 economic forecasts for 2019. URL: <https://bigthink.com/politics-current-affairs/our-top-10-economic-forecasts-for-2019>

280. Naveh, E., & Marcus, A. Achieving Competitive Advantage through Implementing a Replicable Management Standard: Installing and Using ISO 9000. *Journal of Operations Management*, March 2005. 24 (1): 1-26. URL: DOI: [10.1016/j.jom.2005.01.004](https://doi.org/10.1016/j.jom.2005.01.004)
https://papers.ssrn.com/sol3/papers.cfm?abstract_id=2807303

281. Nezdoyminov S. G. Investment vectors of regional tourism infrastructure development. *Scientific Bulletin of Polissia*. 2016. URL: <https://journals.indexcopernicus.com/search/journal/issue?issueId=all&journalId=43026>

282. Nezdoymynov S., Bedradina G., Ivanov A. Digital technology in the management of quality service in tourism business. *International Journal of Engineering and Advanced Technology*. 2019. 9(1): 1865–1869. URL: <https://www.elibrary.ru/item.asp?id=41700341>
283. Nezdoymynov S. G., Bedradina G., Mikhailyuk E., Martynova N. Assessment of the progress of the quality management system in travel companies. *Turismo-Estudios e Praticas*, 2020. URL: <https://publons.com/publon/36033594/>
284. Nezdoymynov S. G., Milashovska O. I. River travel as a direction for the development of tourism in Ukraine. *Journal of Geology, Geography and Geoecology*. 2019. Vol. 28 (1):148-158. URL: <https://geology-dnu.dp.ua/index.php/GG/article/view/572>
285. Nezdoymynov S. G., Andryeyeva N. M. Studies of tourist traffic on the water transport in Ukraine. *Marketing and Management of Innovations*. 2017. Vol. 1:205-212. URL: <https://mmi.fem.sumdu.edu.ua/en/journals/2017/1/205-212>
286. Nisco, A., Riviezzo, A., & Napolitano. An Importance-Performance analysis of tourist satisfaction at destination level: evidence from Campania (Italy). *European Journal of Tourism Research*, July 2015. 10: 64-75. URL: <https://ejtr.vumk.eu/index.php/about/article/view/179>
287. OECD Tourism Trends and Policies 2014: URL: <http://www.oecd.org/cfe/tourism/oecd-tourism-trends-and-policies-2014.htm>
288. Official Slovak National Tourism Portal. URL: <http://www.slovakia.travel>
289. Ozarovska, A.V. The concept of «quality» and «quality management» in the system of total quality management. URL: http://kbuapa.kharkov.ua/e-book/tpdu/2018-2/doc/1/1_10.pdf
290. Pierdicca, R., Paolanti, M., Frontoni, E. 2019. eTourism: ICT and its role for tourism management. *Journal of Hospitality and Tourism Technology*. 10 (1). 90-106. DOI: : [10.1108/JHTT-07-2017-0043](https://doi.org/10.1108/JHTT-07-2017-0043)
291. Podesta J. Inclusive Economic Growth: Increasing Connectivity, Expanding Opportunity, and Reducing Vulnerability. URL:

<https://www.americanprogress.org/issues/economy/report/2013/02/07>

292. Polska Organizacja Turystyczna. URL: <https://www.pot.gov.pl/pl/o-pot/polska-organizacja-turystyczna/ustawa-o-pot/informacje-o-pot>

293. Porter Michael E. Clusters and The New Economics of Competition. Harvard business Review. November-December 1998. URL: <http://marasbiber.com/wp-content/uploads/2018/05/Michael-E.-Porter-Cluster-Reading.pdf>

294. Psomas, E., & Antony, J. The effectiveness of the ISO 9001 quality management system and its influential critical factors in Greek manufacturing companies. *International Journal of Production Research*. 2015. 53(7):2089-2099. URL: <https://www.tandfonline.com/doi/abs/10.1080/00207543.2014.965353>

295. Rani S., Kholidah K. N., Huda S. N. A development of travel itinerary planning application using traveling salesman problem and k-means clustering approach, [in:] *Proceeding of the 2018 7th International Conference on Software and Computer Applications*. February 2018. P. 327-331. URL: <https://dl.acm.org/doi/proceedings/10.1145/3185089?tocHeading=heading6>

296. Ranieri, Rafael; Ramos, Raquel Almeida. Inclusive Growth: Building up a Concept (PDF). Brazil: International Policy Centre for Inclusive Growth (IPC-IG). Working Paper. March 2013. Number 104. ISSN 1812-108X. URL: <https://ipcig.org/pub/IPCWorkingPaper104.pdf>

297. Ravallion, M. Pro-Poor Growth: A Primer. Retrieved from Development Research Group, World Bank. URL: http://siteresources.worldbank.org/INTPGI/Resources/15174_Ravallion_PPG_Primer.pdf (дата звернення 15.08.2019)

298. Regional Risks for Doing Business 2018. URL: http://www3.weforum.org/docs/WEF_Regional_Risks_Doing_Business_report_2018.pdf

299. Rita, P., Brochado, A., & Dimova, L. Millennials' travel motivations and desired activities within destinations: A comparative study of the US and the

- UK. *Current Issues in Tourism*. 2019. 22(4): 1-17.
DOI: [10.1080/13683500.2018.1439902](https://doi.org/10.1080/13683500.2018.1439902)
300. Saskia Hollander, Rojan Bolling. Practice, don't preach: getting serious about inclusive development. URL:
<https://www.thebrokeronline.eu/practice-don-t-preach-getting-serious-about-inclusive-development/>
301. Shinkarenko V., Nezdoymynov S., Galasyuk S., Shynkarenko L. Optimization of the tourist route by solving the problem of a salesman. *Journal of Geology, Geography and Geoecology*. 2020. Vol. 29(3):10-11.
URL:<https://geology-dnu.dp.ua/index.php/GG/article/view/728>
302. Shvaiko V.M., Maniuk V. V. Strukturuvannya ekomerezhi na subrehionalnomu rivni (Pokrovskyj ta Mezhyvskyj rajony Dnipropetrovskoyi oblasti). *Vìsnyk Dnipropetrovskogo unìversitetu*. Serìa Geologìa, geographìa Dnipropetrovsk University Bulletin. Series: geology, geography. 2017. 25(1), pp. 119-130.
303. Son H. H. Pro-Poor Growth: Concepts and Measures. Retrieved from Asian Development Bank. URL:
<https://www.adb.org/sites/default/files/publication/29865/tn-22-pro-poor-growth.pdf>
304. Szwarc K., Boryczka U., Twaróg S., Szołtysek J. A comprehensive study of classical heuristic algorithms used in the process of solving Transportation Problem. *Log Forum*. 2019. 15(3), 390-401, DOI:
[10.17270/J.LOG.2019.346](https://doi.org/10.17270/J.LOG.2019.346)
305. The campaigns of the Hungarian National Tourist Office: URL:
www.htbudapesthungary.hu
306. The EFQM Excellence Model. URL:
<https://www.efqm.org/index.php/efqm-model-2013/download-your-free/>
307. The Global Competitiveness Report 2014–2015. World Economic Forum. URL:

http://www3.weforum.org/docs/WEF_GlobalCompetitivenessReport_2014-15.pdf
http://www3.weforum.org/docs/WEF_GlobalCompetitivenessReport_2014-15.pdf

308. The Global Risks Report 2019, 14th Edition. URL:
<https://www.weforum.org/reports/the-global-risks-report-2019>

309. The Growth Report: Strategies for Sustained Growth and Inclusive Development. Presents of CENTER FOR GLOBAL DEVELOPMENT. Wednesday, May 28, 2008. URL:
https://www.cgdev.org/sites/default/files/archive/doc/events/5.28.08/Transcript_Growth_Event.pdf

310. The Inclusive Development Index 2018. World Economic Forum. URL:
<https://www.weforum.org/reports/the-inclusive-development-index-2018>.

311. The Inclusive Growth and Development Report 2017 is published by the World Economic Forum. URL:
http://www3.weforum.org/docs/WEF_Forum_IncGrwth_2017.pdf

312. The official site of Entrepreneurship. U.S. NEWS (2018). URL:
<https://www.usnews.com/news/best-countries/entrepreneurship-rankings>

313. The official site of Federal Deposit Insurance Corporation (2017), “What is Economic Inclusion?” (Accessed 17 January, 2019). URL:
<https://economicinclusion.gov/whatis/>

314. The region's economy in 2015: new realities and opportunities in the context of the initiated reforms. URL:
<http://old2.niss.gov.ua/content/articles/files/regionu-4adb9.pdf>

315. The Travel & Tourism Competitiveness Report 2013. Geneva: World Economic Forum, 2013. 517 p. URL:
http://www3.weforum.org/docs/WEF_TT_Competitiveness_Report_2013.pdf

316. The world economy is like cross country skiing, says Christine Lagarde. URL:
<https://www.weforum.org/agenda/2019/01/why-the-world-economy-is-like-cross-country-skiing-by-christine-lagarde/>

317. Thomas B. 3 priorities for CEOs in 2019. URL:
<https://www.linkedin.com/pulse/3-priorities-ceos-2019-bill-thomas/>
<https://www.weforum.org/agenda/2019/01/ceo-priorities-for-success-in-2019/>
318. Tourism in Hungary. URL: <http://www.hungary.com>
319. United Nation. Sustainable Development Goals. Goal 8: Promote inclusive and sustainable economic growth, employment and decent work for all. URL: <http://www.un.org/sustainabledevelopment/economic-growth/>
320. UNESCO. URL: <https://en.unesco.org/>
321. UNWTO. URL: <https://www.unwto.org/europe>
322. Vera, R., Alfonso, R., & Reinoso, N. Design of an indicators system for the evaluation of Technological Innovation in the tourism destination of Puerto Lopez, Ecuador. *Geo Journal of Tourism and Geosites*. July 2019. 25 (2), 623–637. DOI: [10.30892/gtg.25227-385](https://doi.org/10.30892/gtg.25227-385)
323. Walker J.R. Introduction to Hospitality Management: Pearson New International Edition. Pearson, 2013. URL:
<https://www.pearson.ch/HigherEducation/Pearson/EAN/9781292021010/Introduction-to-Hospitality-Management-Pearson-New-International-Edition>
324. Yanovska V., Baldzhy M., Fayvishenko D. Coaching as a leadership style and a business education model. *3rd International Conference on Social, Economic, and Academic Leadership (ICSEAL 23rd-24th March 2019, Prague, Czech Republic)*. Advances in Social Science, Education and Humanities Research. Vol. 318. P. 210-214. DOI: [10.2991/icseal-19.2019.34](https://doi.org/10.2991/icseal-19.2019.34)
325. Zaremba-Warnke, S. Accomplishment of the economics of sustainable development as an opportunity to build a competitive advantage. *Economia I Pravo*. Januari 2015. 14(1):81-93. DOI: [10.12775/EiP.2015.006](https://doi.org/10.12775/EiP.2015.006)
326. Żemigała, M. Application of Social Responsibility standards in Poland and the World. *Economics and Law*. June 2017. 16(2):229-240. DOI: <http://dx.doi.org/10.12775/EiP.2017.016>

327. Zheng W., Liao Z. Using a heuristic approach to design personalized tour routes for heterogeneous tourist groups. *Tourism Management*. 2019. 72. 313-325. DOI: [10.1016/j.tourman.2018.12.013](https://doi.org/10.1016/j.tourman.2018.12.013)

Додатки



Веселка
туристическая компания

65026, г. Одесса, ул. Бунина, 16
veselkatour.odessa@gmail.com
www.veselkatour.com.ua

Тел. в Києві
(044) 393-13-06 (067) 519-10-17
(040) 785-27-97 (066) 489 02-05
(048) 735-12-13 (066) 857-51-73

ДОВІДКА

про проведення основних питань науково-дослідної роботи «Моделювання розвитку інклюзивної економіки за рахунок внутрішніх ресурсів туристично активних регіонів України»

В Туристичній компанії «Веселка» для перспективного розвитку в 2019-2020 рр. були використані такі розробки науково-дослідної роботи Одеського національного економічного університету «Моделювання розвитку інклюзивної економіки за рахунок внутрішніх ресурсів туристично активних регіонів України»:

1. Пропозиції використання положень інклюзивної економіки при розробці туристичних маршрутів.
2. Рекомендації із залучення положень комплексності та ймовірної позасезонності для подальшого розвитку Туристичної компанії «Веселка».
3. Пропозиції з прийняття управлінських рішень з метою використання власного ресурсного потенціалу й перспективного розвитку Туристичної компанії «Веселка».

Директор ТК «Веселка» _____ Ініціали, прізвище
М.П.





Веселка
туристическая компания

65026, г. Одесса, ул. Бунина, 16
veselka@o.odessa.ua
www.veselkatour.com.ua

Тел. в Києві:
(044) 393-43-05 (067) 519-10-17
(048) 795-27-97 (057) 489-02-05
(048) 705-12-14 (066) 857-61-24

ДОВІДКА

Дана Балджи Марині Дмитрівні – доктору економічних наук, професору Одеського національного економічного університету – в тому, що вона дійсно проводила наукове консультування співробітників Туристичної компанії «Веселка» з 2018 по 2020 роки включно.

Довідка видана для пред'явлення за місцем вимоги.

Директор ТК «Веселка»  Ініціали, прізвище
М.П.



Odessa, Italian boulevard, 11
Tel.: +38 (048) 731 48 80, 731 44 34

**ODESSA TOURISM
DEVELOPMENT ASSOCIATION**

А К Т

впровадження науково-методичних положень дисертаційного дослідження кандидата географічних наук, доцента Одеського державного економічного університету Балджи М. Д. з проблем використання природних ресурсів з метою соціально-економічного розвитку Одеської області за рахунок рекреаційно-туристичного комплексу

Громадською організацією «Одеська асоціація розвитку туризму» використані такі наукові розробки дисертаційної роботи к.г.н., доцента Одеського державного економічного університету Балджи Марини Дмитрівни:

1. Пропозиції щодо визначення рівня використання природних ресурсів та встановлення оптимальних можливостей природокористування в сфері туризму і рекреації.
2. Методичних рекомендацій проведення діагностичних досліджень збалансованого природокористування з метою повноцінного природокористування в рекреаційно-туристичній діяльності.
3. Стратегічні напрями удосконалення системи державного регулювання ринку рекреаційної спрямованості для обґрунтування регіональної політики врегулювання збалансованого використання природних ресурсів та соціально-економічного розвитку Одеської області.

З повагою,

Голова Асоціації



Аксанюк В.М.



УКРАЇНА

ОДЕСЬКА ОБЛАСНА ДЕРЖАВНА АДМІНІСТРАЦІЯ
ДЕПАРТАМЕНТ ЕКОНОМІЧНОЇ ПОЛІТИКИ ТА СТРАТЕГІЧНОГО ПЛАНУВАННЯ

проспект Шевченка, 4, м.Одеса, 65032, тел./факс: (048) 718-94-66, тел.718-95-27
E-mail: eko@odessa.gov.ua веб-сайт: <http://oda.odessa.gov.ua/> Код ЄДРПОУ 39917856

№ _____

ДОВІДКА

про впровадження основних положень науково-дослідної роботи
«Моделювання розвитку інклюзивної економіки за рахунок внутрішніх
ресурсів туристично активних регіонів України»

Департаментом економічної політики та стратегічного планування Одеської обласної державної адміністрації для реалізації положень «Стратегії розвитку Одеської області на 2021-2027 роки», регіональних цільових та комплексних програм Одеської області були використані розробки науково-дослідної роботи, яка проводилась в Одеському національному економічному університеті, зокрема: «Моделювання розвитку інклюзивної економіки за рахунок внутрішніх ресурсів туристично активних регіонів України»:

1. Пропозиції щодо моделювання розвитку економіки Одеського регіону на основі врахування задачі конкурентних переваг розвитку підприємництва в туристичній сфері. Окреслені розробки націлені на вдосконалення туристичних послуг в області, закріплення позитивних наслідків реформування туристичної галузі, забезпечення розвитку малого та середнього бізнесу в туризмі та споріднених галузях.

2. Пропозиції щодо створення рекреаційного кластеру, провідною дією якої виступає виявлення профільної компанії – виробника туристичних або лікувально-оздоровчих послуг, а центром діяльності обрана саме рекреаційна зона, тобто туристично-оздоровчі комплекси, які розташовані на території попередньо виділених рекреаційних зон. Для території Одеського туристично-активного регіону визначені чотири групи кластерів, що дозволяють зорієнтувати особливості ведення господарської діяльності в сфері туризму та допоміжних галузях.

3. «Методичні рекомендації щодо оцінювання якості послуг туроператорів в туристично активних регіонах України», яка дозволила доповнити сучасний інструментарій щодо вимірювання якості послуг туристичних операторів.

ОДЕСЬКА ОБЛАСНА ДЕРЖАВНА АДМІНІСТРАЦІЯ
Департамент економічної політики та стратегічного планування

01.1-27/262 від 31.01.2020



Отримані результати апробації Методики дозволяють, на основі проведеного таксономічного аналізу якості туристичного продукту, проаналізувати діяльність туроператорів, що актуально у зв'язку з постійною необхідністю розширення ринку збуту туристичних послуг та формування агентської мережі, шляхом визначення перспективніших партнерів на туристичному ринку в умовах конкуренції й дозволило акцентувати увагу на заходах формування лояльності споживачів туристичних послуг.

Довідка видана для пред'явлення за місцем вимоги.

Директор



Дмитро РАДУЛОВ



ОДЕСЬКА МІСЬКА РАДА
ДЕПАРТАМЕНТ ЕКОНОМІЧНОГО РОЗВИТКУ

вул. Пушкінська, 6, м. Одеса, 65026, тел.: 705-46-20, 722-22-70, факс: 705-46-01
e-mail: depeconomy@odm.gov.ua

27.01.2021 № 124/01-Ч/03

на № _____ від _____

ДОВІДКА

про впровадження основних положень науково-дослідної роботи
Одеського національного економічного університету

Департаментом економічного розвитку Одеської міської ради для реалізації положень Стратегії економічного та соціального розвитку міста Одеси до 2022 року (актуалізованої), Програми зайнятості населення м. Одеси на період до 2022 року, Міської цільової програми охорони і поліпшення стану навколишнього природного середовища м. Одеси на 2017-2021 роки були використані такі розробки науково-дослідної роботи «Модельовання розвитку інклюзивної економіки за рахунок внутрішніх ресурсів туристично активних регіонів України», яка проводилась в Одеському національному економічному університеті:

1. Прогнози щодо розвитку інклюзивної економіки за рахунок залучення наявних ресурсів, зокрема: вдосконалення туристичної діяльності, розвитку місцеформуючих галузей; забезпечення всіх туристів, без обмежень, всіма можливими послугами.

2. Рекомендації щодо оцінювання якості послуг туроператорів дозволили застосувати положення інклюзивної економіки для стимулювання екологізації бізнесу, ошадливого використання природного потенціалу в економіці міста.

Окреслені розробки націлені на: підвищення рівня послуг та забезпечення зайнятості населення; закріплення позитивних наслідків реформування; покращення рівня життя населення й підвищення його ділової активності.

3. Напрямки стимулювання розвитку малого та середнього бізнесу в туристичній діяльності м. Одеси, що спрямовані на: покращення рівня послуг; поліпшення екологічного стану міста; удосконалення соціальної культури населення; дбайливого ставлення до осіб з інвалідністю та їх соціального захисту.

Довідка видана для пред'явлення за місцем вимоги.

Директор департаменту



Тетюхін С.М.

Надходження туристичного збору до місцевих бюджетів
за 2016-2017 роки, тис грн.

Код об-лас-ті	Назва області	Роки			
		2016	2017	2018	2018/2017, %
2	Вінницька	310,4	394,7	483,8	22,6
3	Волинська	373,4	491,8	584,6	18,9
4	Дніпропетровська	1 749,9	2 084,9	2 523,5	21,0
5	Донецька	914,3	837,3	1 224,4	46,2
6	Житомирська	349,4	452,3	544,8	20,5
7	Закарпатська	2 199,1	2 901,6	3 802,0	31,0
8	Запорізька	2 088,9	2 711,6	3 665,9	35,2
9	Івано-Франківська	2 292,8	3 021,6	3 699,4	22,4
10	Київська	1 247,9	1 560,0	2 326,9	49,2
11	Кіровоградська	167,9	203,3	259,3	27,5
12	Луганська	102,7	119,0	143,9	20,9
13	Львівська	8 418,5	10 733,1	13 417,6	25,0
14	Миколаївська	1 155,3	1 429,1	1 832,6	28,2
15	Одеська	7 336,9	9 064,0	11 550,7	27,4
16	Полтавська	717,1	1 076,7	1 341,0	24,5
17	Рівненська	266,5	308,7	355,7	15,2
18	Сумська	227,6	289,2	332,2	14,9
19	Тернопільська	240,0	292,5	402,0	37,4
20	Харківська	1 780,5	2 495,6	2 979,6	19,4
21	Херсонська	1 888,4	2 702,9	3 690,4	36,5
2	Хмельницька	465,7	508,8	731,5	43,8
23	Черкаська	409,5	545,5	724,1	32,7
24	Чернівецька	318,6	418,8	527,2	25,9
25	Чернігівська	311,9	444,5	599,4	34,9
26	м. Київ	18 761,5	25 147,1	32 983,6	31,2
Всього по Україні		54 094,8	70 234,5	90 725,8	29,2

Джерело:[129].

Додаток В

Інформація щодо сплати податків суб'єктами туристичної діяльності до
Державного бюджету України в розрізі регіонів, тис. грн

Код	Назва області	2016	2017	2018	2018/ 2017, %
2	Вінницька	43 519,3	74 447,7	90 286,0	21,3
3	Волинська	32 729,7	46 658,6	58 044,1	24,4
4	Дніпропетровська	141 624,1	196 095,1	235 155,9	19,9
5	Донецька	66 662,5	90 984,7	108 250,3	19,0
6	Житомирська	34 599,9	53 155,7	60 442,1	13,7
7	Закарпатська	47 925,7	71 073,2	94 701,3	33,2
8	Запорізька	105 261,7	149 135,3	182 994,9	22,7
9	Івано-Франківська	61 948,4	118 559,8	119 467,8	0,8
10	Київська	96 630,0	162 392,4	195 088,4	20,1
11	Кіровоградська	30 447,5	45 872,9	56 727,6	23,7
12	Луганська	20 242,3	29 741,1	34 045,9	14,5
13	Львівська	236 472,7	351 153,5	447 401,1	27,4
14	Миколаївська	43 734,7	64 646,6	75 795,2	17,2
15	Одеська	163 670,8	251 863,5	287 557,9	14,2
16	Полтавська	53 412,9	85 010,1	107 141,7	26,0
17	Рівненська	37 105,8	54 188,4	66 946,9	23,5
18	Сумська	33 578,1	50 764,5	55 893,6	10,1
19	Тернопільська	29 810,9	47 034,7	56 031,9	19,1
20	Харківська	108 724,5	165 532,2	195 448,0	18,1
21	Херсонська	48 421,6	74 329,7	87 468,6	17,7
22	Хмельницька	45 124,9	65 880,9	74 705,2	13,4
23	Черкаська	37 237,3	58 114,3	66 289,9	14,1
24	Чернівецька	29 521,4	43 981,4	50 336,1	14,4
25	Чернігівська	35 057,2	52 795,6	52 103,6	-1,3
26	м. Київ	662 793,8	1 095 353,2	1 363 836,2	24,5
Всього по Україні		2 246 257,7	3 498 765,1	2 074 565,2	

Джерело: [129]

SWOT-аналіз туристичного потенціалу Одеської області

Сильні сторони	Слабкі сторони
<ul style="list-style-type: none"> - сприятливі умови для поєднання різних видів туризму та оздоровлення; - значні рекреаційні та бальнеологічні ресурси; - привабливий туристичний імідж Одеси; - можливості диверсифікації ринку туристичних послуг: «зелений», екологічний, гастрономічний, етнографічний, медичний, з організації та проведення ділових заходів, подієвий туризм; - широкий спектр можливостей щодо забезпечення організованого відпочинку та оздоровлення; - велика кількість пляжів на узбережжі; - наявність історичної та культурної спадщини та інших атракцій; - перспективні умови розвитку нових видів внутрішнього туризму (інклюзивного, сільського, етно-гастрономічного, екологічного та ін.). 	<ul style="list-style-type: none"> - незадовільний стан доріг та під'їзних шляхів до об'єктів туристичного призначення, непривабливість супутньої інфраструктури; - низький рівень інформаційного супроводження туристичної діяльності; - недостатня облаштованість рекреаційних територій та низький рівень туристичного сервісу; - відсутність цілісної системної державної політики розвитку та підтримки сфери діяльності; - обмеження щодо забезпечення зростання кількості туристів та рекреантів через не облаштованість територій та об'єктів рекреаційно- туристичної сфери; - слабка координованість роботи різних профільних установ з надання туристичних, оздоровчих та інших супутніх послуг; - недостатня розвиненість інфраструктури туристичної галузі.
Можливості	Погрози
<ul style="list-style-type: none"> - збільшення значення регіону щодо надання рекреаційно-оздоровчих послуг у зв'язку з анексією Криму; - активне співробітництво з державами Чорноморського регіону; - членство у європейських міжрегіональних об'єднаннях; - транзитні можливості території регіону; - можливості активного розвитку та розширення сфери послуг; - відкриття нових можливостей через підписання Асоціації з ЄС; - реформування ключових елементів державного управління; - активна позиція місцевої влади щодо поліпшення інвестиційного клімату в регіоні. 	<ul style="list-style-type: none"> - загроза національній безпеці та суверенітету України, внаслідок ситуації в Криму та на Сході; - наявність замороженого конфлікту у спільній прикордонній зоні з Молдовою. - конкуренція з боку інших регіонів та держав; - корупція та нестабільність «правил гри» в економіці; - недостатня інноваційність підприємств; - значні потоки переміщених осіб та необхідність організації їх прийому та розміщення; - слабка забезпеченість гарантій з боку держави для внутрішніх і закордонних інвесторів; - недовіра іноземних бізнесових кіл до гарантування державою захисту інвестицій та економічних інтересів; - незадовільна структура зовнішніх інвестицій; - слабка інформованість потенційних

SWOT-аналіз туристичного потенціалу Одеської області

Сильні сторони	Слабкі сторони
<ul style="list-style-type: none"> - сприятливі умови для поєднання різних видів туризму та оздоровлення; - значні рекреаційні та бальнеологічні ресурси; - привабливий туристичний імідж Одеси; - можливості диверсифікації ринку туристичних послуг: «зелений», екологічний, гастрономічний, етнографічний, медичний, з організації та проведення ділових заходів, подієвий туризм; - широкий спектр можливостей щодо забезпечення організованого відпочинку та оздоровлення; - велика кількість пляжів на узбережжі; - наявність історичної та культурної спадщини та інших атракцій; - перспективні умови розвитку нових видів внутрішнього туризму (інклюзивного, сільського, етно-гастрономічного, екологічного та ін.). 	<ul style="list-style-type: none"> - незадовільний стан доріг та під'їзних шляхів до об'єктів туристичного призначення, непривабливість супутньої інфраструктури; - низький рівень інформаційного супроводження туристичної діяльності; - недостатня облаштованість рекреаційних територій та низький рівень туристичного сервісу; - відсутність цілісної системної державної політики розвитку та підтримки сфери діяльності; - обмеження щодо забезпечення зростання кількості туристів та рекреантів через не облаштованість територій та об'єктів рекреаційно- туристичної сфери; - слабка координованість роботи різних профільних установ з надання туристичних, оздоровчих та інших супутніх послуг; - недостатня розвиненість інфраструктури туристичної галузі.
Можливості	Погрози
<ul style="list-style-type: none"> - збільшення значення регіону щодо надання рекреаційно-оздоровчих послуг у зв'язку з анексією Криму; - активне співробітництво з державами Чорноморського регіону; - членство у європейських міжрегіональних об'єднаннях; - транзитні можливості території регіону; - можливості активного розвитку та розширення сфери послуг; - відкриття нових можливостей через підписання Асоціації з ЄС; - реформування ключових елементів державного управління; - активна позиція місцевої влади щодо поліпшення інвестиційного клімату в регіоні. 	<ul style="list-style-type: none"> - загроза національній безпеці та суверенітету України, внаслідок ситуації в Криму та на Сході; - наявність замороженого конфлікту у спільній прикордонній зоні з Молдовою. - конкуренція з боку інших регіонів та держав; - корупція та нестабільність «правил гри» в економіці; - недостатня інноваційність підприємств; - значні потоки переміщених осіб та необхідність організації їх прийому та розміщення; - слабка забезпеченість гарантій з боку держави для внутрішніх і закордонних інвесторів; - недовіра іноземних бізнесових кіл до гарантування державою захисту інвестицій та економічних інтересів; - незадовільна структура зовнішніх інвестицій; слабка інформованість потенційних партнерів про регіони.

Санаторно-курортні і оздоровчі заклади Одеського регіону

	1995	2000	2005	2010	2017/18
Кількість закладів	282	338	368	425	376
Санаторії та пансіонати з лікуванням	45	37	37	35	28
у тому числі дитячі	16	11	10	36	25
Санаторії-профілакторії	16	12	9	9	3
Будинки і пансіонати відпочинку	8	8	13	8	6
Бази та інші заклади відпочинку	213	281	308	372	314
У них ліжок (місць), одиниць	47955	49361	52552	52730	40923
У санаторіях та пансіонатах з Лікуванням	17233	15053	14638	13231	12321
у тому числі дитячих	2995	2865	2834	2526	7955
У санаторіях-профілакторіях	1449	1107	1164	1195	700
У будинках і пансіонатах відпочинку	2646	2023	2092	1490	1032
У базах та інших закладах відпочинку	26627	31178	34648	36804	31236
Кількість оздоровлених, тис. осіб	268570	214457	269262	266699	246157
У санаторіях та пансіонатах з лікуванням	126048	77307	110030	82053	71642
у тому числі дитячих	15254	14884	22039	22003	19997
У санаторіях-профілакторіях	18275	10727	10634	17369	18967
У будинках і пансіонатах відпочинку	17592	5014	14243	7458	5483
У базах та інших закладах відпочинку	106655	121409	134297	159762	150065

Джерело: розроблено авторами на основі [129]

МІНІСТЕРСТВО ОСВІТИ І НАУКИ УКРАЇНИ
ОДЕСЬКИЙ НАЦІОНАЛЬНИЙ ЕКОНОМІЧНИЙ УНІВЕРСИТЕТ

МЕТОДИЧНІ РЕКОМЕНДАЦІЇ ЩОДО
ОЦІНЮВАННЯ ЯКОСТІ ПОСЛУГ ТУРОПЕРАТОРІВ
В ТУРИСТИСТИЧНО АКТИВНИХ РЕГІОНАХ
УКРАЇНИ

Усі цитати, цифровий та фактичний матеріал, бібліографічні відомості перевірені, написання сторінок відповідає стандартам.

Зауваження рецензентів враховані.

(підпис укладачів)

Затверджено
рішенням вченої ради
університету
Протокол № 4
від «26» грудня 2019 р.

ОДЕСА ОНЕУ 2019

УДК 332.122:502.35

Методичні рекомендації щодо оцінювання якості послуг туроператорів в туристично активних регіонах України (Бедрадіна Г.К., к.е.н., ст. викладач; Нездоймінов С.Г., к.е.н., доцент; Балджи М.Д., д-р екон. наук, професор; Котова І.М., с.н.с.). – Одеса: ОНЕУ, ротاپронт, 2019. – 20 с.

Укладачі: Г. К. Бедрадіна, к.е.н., ст. викладач
С. Г. Нездоймінов, к.е.н., доцент
М. Д. Балджи, д.е.н., професор

РЕЦЕНЗЕНТИ:

О. Г. Янковий, д-р. екон. наук, професор
І. В. Давиденко, канд. екон. наук, доцент
В. М. Беспалов, канд. екон. наук, доцент

ВСТУП

В умовах соціально-інклюзивного підходу до розвитку економіки в туристично активних регіонах України, перед вітчизняними підприємствами сфери туристичного бізнесу постає важлива проблема, пов'язана з підвищенням ефективності менеджменту якості послуг. Одним із шляхів вирішення цієї проблеми є застосування сучасних методів оцінювання якості туристичних послуг з метою створення конкурентоспроможного туристичного продукту, здатного задовольняти потреби зовнішнього та внутрішнього споживача, своєчасно реагувати на ринковий попит щодо якісних послуг. Випуск якісних виробів сприяє збільшенню обсягу їх реалізації і рентабельності капіталу, зменшує питомі витрати користувачів та забезпечує більш повне задоволення потреб людей. Погіршення якості продукції призводить до появи зворотних тенденцій: зменшення обсягу продажів, прибутку і рентабельності, зменшення експорту, національного багатства та добробуту населення. У регіонах України зосереджено унікальні історичні та культурні пам'ятки, інші туристично-рекреаційні об'єкти, що приваблюють туристів, які за умови розвитку якісного сервісу та координації дій суб'єктів туристичного бізнесу, закладів культури, державних органів управління можуть стати вагомим джерелом доходів місцевих та регіональних бюджетів, забезпечать конкурентоспроможність туристичних послуг та розвиток туризму. У 2018 року кількість туристів в Україні зростає більш ніж в півтора рази в порівнянні з 2016 роком. Туроператори і туристичні агентства надали послуги понад 4 млн. 557 туристам. Україна піднялася на 10 позицій в Індексі конкурентоспроможності в сфері подорожей і туризму, зайнявши в 2018 році 78 місце.

Сучасні наукові дослідження свідчать про необхідність більш соціально-інклюзивного підходу до генерації економічного зростання. Інклюзивність означає те, що більшість населення держави відчувають на собі результати економічного зростання та якості життя. Тому актуальним є питання вибору оптимального методичного інструментарію щодо оцінювання якості туристичних послуг, адже вірне рішення щодо цього слугуватиме підґрунтям успішного менеджменту якості. Оцінювання рівня якості послуг – це сукупність операцій, яка складається з вибору показників якості оцінювальної послуги, визначення методів оцінювання, вимірювання значень обраних показників, порівняння їх із базовими та прийняття відповідних управлінських рішень.

В умовах мінливості ринкового середовища, якість туристичних послуг стає не лише складовою конкурентоспроможності суб'єктів туристичного бізнесу в регіонах України, але й необхідною передумовою формування якісного туристичного продукту, який здатен забезпечити потреби вітчизняних та іноземних туристів та доходи туристичних підприємств. На основі аналізу науково-теоретичних підходів щодо методів оцінювання туристичних послуг, визначено, що в системі управління якістю на підприємствах сфери туризму важливу роль відіграє сучасна методика щодо

оцінювання якості окремих складових послуг та туристичного продукту [1 – 7; 10; 11].

Запропонована методика дозволяє проводити аналіз на основі прогнозування й оцінювання показників, які характеризують якість туристичного продукту підприємств та виявляти ті показники, що найбільш суттєво впливають на кінцевий результат споживання. З метою впровадження запропонованих методичних підходів щодо оцінювання якості туристичних послуг має бути переглянуто політика туристичних підприємств щодо управління у сфері якості. Власникам та керівникам туристичних підприємств необхідно спрямувати менеджмент на впровадження сучасних методів оцінювання якості туристичних послуг на основі зіставлення їх показників із показниками лідерів туристичного ринку.

Відповідні напрацювання можуть бути використані підприємствами туризму, які використовують рекреаційно-ресурсний потенціал для розробки послуг в туристично активних регіонах України.

1. Загальні положення

1.1. Методичні рекомендації щодо оцінювання якості туристичних послуг при впровадженні принципів соціально-інклюзивного розвитку та використання ресурсного потенціалу на рівні регіону (далі Рекомендації), призначені для підвищення якості послуг туристичних підприємств на базі оцінки неявних (латентних) показників всіх складових туристичного продукту та власного ресурсного потенціалу, імплементації міжнародних стандартів у сфері управління якістю.

1.2. Положення Рекомендацій дозволить підприємствам регіонального туризму після аналізу відповідності якості своїх туристичних послуг вимогам національних і міжнародних стандартів, здійснювати їх порівняльну оцінку з якістю аналогічних послуг, які надають лідери ринку. Для формування стратегічних заходів щодо підвищення якості послуг найкращим підґрунтям можуть бути результати дослідження за методикою бенчмаркінгу.

1.3. Ефект від проведення оцінювання якості туристичного продукту дає змогу визначити й врахувати характер і тенденції туристичного попиту в туристично активних регіонах, форми та напрями розвитку туристичних маршрутів та сучасних програм обслуговування туристів, а отже обрати стратегічні напрями регіональної політики у сфері туризму та рекреації.

1.4. В умовах глобалізації ринків якість туристичних послуг стає не лише складовою конкурентоспроможності, а й необхідною передумовою формування попиту на послуги туристичних підприємств. При використанні Рекомендацій пропонується спрямувати діяльність підприємств туристичного бізнесу на постійне адаптування та вдосконалення сучасних методів оцінювання та підвищення якості послуг, формування моделей управління якістю послуг, упровадження міжнародних та національних стандартів менеджменту якості з метою забезпечення економічно-результативної діяльності туристичних підприємств, розвитку малого і

середнього підприємництва, зайнятості населення, задоволення споживачів якісними інклюзивними туристичними послугами.

2. Алгоритм порівняльного оцінювання якості туристичного продукту туроператорів

У широкому розумінні, рівень якості – це кількісна характеристика міри придатності того чи іншого виду продукції для задоволення конкретного попиту на неї у порівнянні з відповідними базовими показниками за фіксованих умов споживання. Згідно визначення, що наведено у ДСТУ ISO 9000:2007 «Системи управління якістю. Основні положення та словник термінів», «рівень якості» (grade), – це категорія чи розряд, надані різним вимогам щодо якості продукції, процесів або систем, які мають те саме функційне застосування (наприклад, клас авіаквитка та категорія готелю). Якщо встановлюють певну вимогу до якості, зазвичай зазначають рівень якості та враховують задоволеність замовника (customer satisfaction). Скарги замовників послуг є загальноприйнятим показником низького рівня задоволеності замовника, але якщо скарг немає, це не обов'язково означає високий рівень задоволеності замовника [8; 9]. Схема методики оцінювання рівня якості надання туристичних послуг наведено на рис. 2.1.



Рис. 2.1. Схема методики оцінювання рівня якості туристичних послуг
Джерело: складено авторами

Як впливає з наведених визначень і схеми, оцінювання якості послуг розпочинається з вибору показників, за якими повинен відбуватися цей процес. З цього приводу є відповідні рекомендації, які містяться як у чинних нормативних документах, так і у спеціальній науковій літературі. Наприклад, Державний стандарт України ДСТУ ISO 9004-2-96. «Управління та елементи системи якості. – Частина 2. Настанови щодо послуг» наводить дві групи характеристик якості послуг:

1. Кількісні характеристики: час очікування послуги; характеристика обладнання, інструменту і матеріалів; надійність; точність виконання; повнота послуги; безпека; рівень автоматизації і механізації.

2. Якісні характеристики: увічливість; доступність персоналу; довіра до персоналу; рівень майстерності; комфорт та естетика; ефективність контактів виконавця та клієнтів.

У туристичному бізнесі найбільш поширеною методикою оцінювання якості є бенчмаркінг, що дозволяє провести порівняння туристичного сервісу конкурента або будь-якої його частини (трансфер, розміщення) із туристичним сервісом досліджуваного підприємства з метою удосконалення якості власних послуг. Зібрана інформація дає змогу отримати уявлення про характер конкуренції, інноваційні технології в діяльності лідерів конкурентного середовища, чинники їхнього успіху в туристичному бізнесі, узагальнити та використовувати зібрані данні для удосконалення менеджменту в процесі побудови моделі якісного сервісу компанії. Основний зміст методів бенчмаркінгу полягає у виявленні еталонних туристичних підприємств, що досягли значних успіхів у будь-яких функціональних сферах, ретельному вивченні їхніх бізнес-процесів та адаптації здобутих відомостей до умов власного туристичного та готельного бізнесу. Нами наведено алгоритм процесу бенчмаркінгу в туристичних підприємствах на рис. 2.2.



Рис. 2.2. Алгоритм процесу бенчмаркінгу якості послуг туристичного підприємства

Джерело: складено авторами

У складі інструментарію бенчмаркінгу щодо оцінювання якості послуг на туристичних підприємствах, на нашу думку, доцільно використовувати метод таксономічного аналізу. Досліджуючи способи вимірювання якості послуг потрібно враховувати певні принципиальні положення, а саме:

- оцінювання якості послуг є більш ускладненим, ніж матеріального продукту через нематеріальність ознак (наприклад, атмосфера в готелі);
- якість послуг є результатом порівняння сподівань клієнтів та їхніх вражень від виконання послуг;
- оцінювання якості послуг ґрунтується не лише на девальвації власне результату, який важко визначити, а й на оцінюванні процесу обслуговування;
- туристичний продукт зазвичай є сукупністю різноманітних послуг, тому вимірювання його якості не є випадковим оцінюванням окремих його складових;
- якість послуг є суб'єктивною категорією, і при її вимірюванні та оцінюванні необхідно враховувати думку клієнтів;

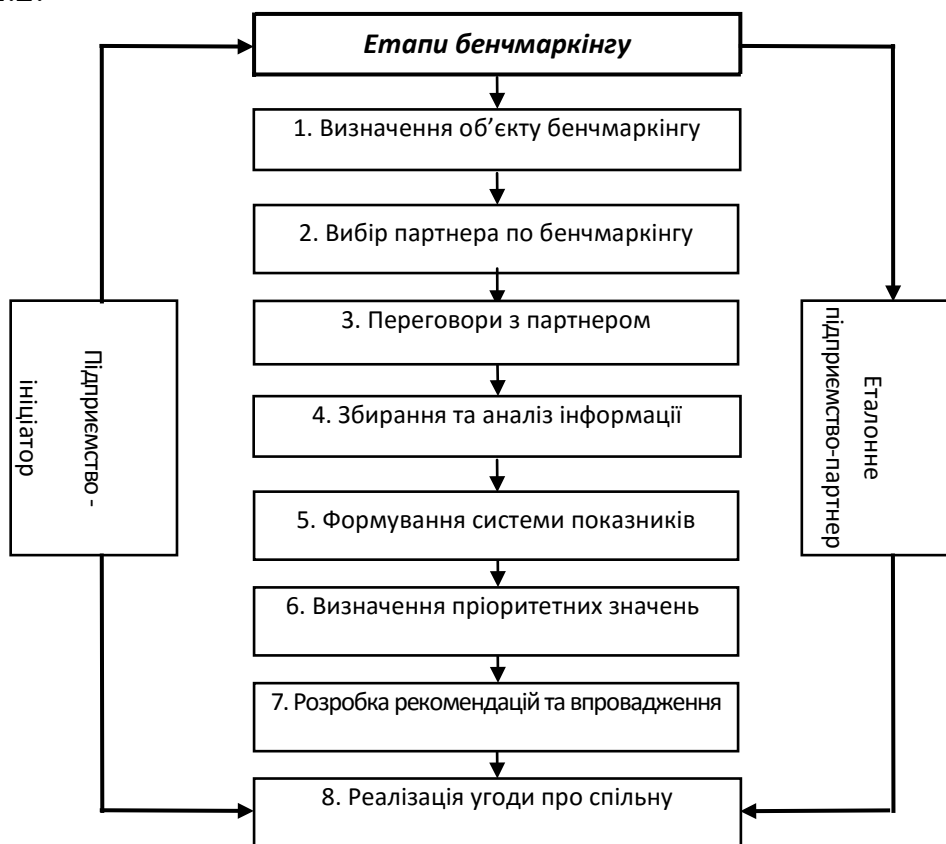
– вимірювання не може бути справою лише внутрішнього контролю

Основна проблема, яка постає майже перед усіма аналітиками менеджменту якості послуг, полягає у виборі відповідної методики, за допомогою якої можна здійснювати певні кількісні вимірювання. Якість туристичного продукту та якість обслуговування на туристичних підприємствах є латентними показниками, тобто невідчужуваними безпосередньому вимірюванню, та описуваними множиною так званих ознак-симптомів. Звідси коректні результати оцінювання можуть бути отримані суто за допомогою методів порівняльного багатовимірного аналізу. Останній об'єднує цілу низку статистичних методів проведення зіставлення на багатовимірних об'єктах – структурних одиницях, що визначаються набором значень декількох ознак. Нині апарат багатовимірного статистичного аналізу має в розпорядженні великий арсенал сучасних методів, що дозволяють вирішувати найрізноманітніші завдання з обробки багатовимірних об'єктів, включаючи методи кластерного, дискримінантного, факторного, компонентного (метод головних компонент) і таксономічного аналізу.

У складі інструментарію оцінювання якості туристичного продукту та якості обслуговування на туристичних підприємствах, на нашу думку, доцільно використовувати метод таксономічного аналізу, що має низку істотних переваг порівняно з іншими методами багатовимірного аналізу. Зокрема, метод таксономії вирізняється простотою математичного апарату, відсутністю будь-яких вимог до сукупності досліджуваних об'єктів, зручнішим масштабом отриманих оцінок, що полегшують аналіз і ранжування об'єктів [7, с. 74].

Залежно від цілей дослідження, що проводиться, таксономічні методи розділяють на три групи: методи впорядкування, методи розбиття, методи вибору репрезентантів груп. Ключовим показником цього методу є

таксономічний показник рівня розвитку, що є синтетичною величиною, «рівнодійною» всіх показників-ознак, що характеризують об'єкти досліджуваної сукупності. Таксономічний показник слугує основою лінійного впорядкування елементів цієї сукупності.

Процес побудови таксономічного показника розпочинається з формування елементів матриці спостережень (X):

$$X = (X_{ij}), \quad i = 1, \dots, m; \quad j = 1, \dots, n, \quad (2.1);$$

де X_{ij} – значення j -го показника для i -го об'єкта,

m – число об'єктів;

n – число показників-ознак.

Показники матриці спостережень неоднорідні, оскільки описують різні властивості об'єктів, тому необхідно їх стандартизувати відповідно до формули:

$$Z_{ij} = \frac{X_{ij} - \bar{X}_j}{S_j}, \quad (2.2);$$

$$\text{де, } \bar{X}_j = \frac{\sum X_{ij}}{m}, \quad (2.3);$$

$$S_j = \sqrt{\frac{\sum (X_{ij} - \bar{X}_j)^2}{m}}, \quad (2.4);$$

де \bar{X}_j – середнє арифметичне значення j -го ознаки;

S_j – середньоквадратичне відхилення j -го показника;

Z_{ij} – стандартизоване значення j -го показника для i -го об'єкта.

У таксономічному аналізі всі ознаки підрозділяють на стимулятори і дестимулятори. До стимуляторів належать ознаки, що позитивно впливають на рівень розвитку об'єктів, а до дестимуляторів – ознаки, що впливають негативно. Розподіл ознак на стимулятори та дестимулятори слугує підґрунтям для створення так званого еталона розвитку (еталонного об'єкта), що є точкою P_0 з координатами $Z_{01}, Z_{02}, \dots, Z_{0n}$;

$$Z_{oj} = \max Z_{ij}, \quad \text{якщо } j \in K, \quad (2.5);$$

$$Z_{oj} = \min Z_{ij}, \quad \text{якщо } j \notin K, \quad (2.6);$$

де K – безліч стимуляторів j -го ознаки для i -го об'єкта.

Одним із фундаментальних понять багатовимірного аналізу є відстань між об'єктами в багатовимірному просторі. У таксономічному аналізі найчастіше використовують евклідову відстань, яка найкраще відповідає інтуїтивним уявленням про близькість об'єктів у тривимірному просторі. Крім того, евклідова відстань вдало вписується своєю математичною формою в традиційні статистичні показники типу середньоквадратичного (стандартного) відхилення та дисперсії.

Розрахунок відстані C_{io} між окремими об'єктами та еталоном розвитку (еталонним об'єктом) P_0 з використанням евклідової відстані здійснюється за формулою:

$$C_{io} = \sqrt{\sum (Z_{ij} - Z_{oj})^2 \times \lambda_j}, \quad i = 1, \dots, m, \quad (2.7)$$

де λ_j – ваговий коефіцієнт при j -м показнику.

Вагові коефіцієнти λ_j , відбивають міру важливості кожного j -го показника. Їх значення знаходяться в інтервалі від 0 до 1. При цьому сума вагових коефіцієнтів має дорівнювати 1. У теорії багатовимірного аналізу існують різні способи визначення вагових коефіцієнтів.

На практиці ж останні частіше визначаються на основі експертних оцінок. Отримані відстані слугують початковими величинами, які використовуються при визначенні таксономічного показника рівня розвитку об'єкта (μ_i), що характеризує міру його подібності до еталона. Цей розрахунок здійснюється в наступній послідовності:

- середня арифметична відстань від еталонного об'єкта (\bar{C}_o):

$$\bar{C}_o = \frac{\sum C_{io}}{m}, \quad (2.8);$$

- середньоквадратичне відхилення відстаней від еталонного об'єкта (S):

$$S = \sqrt{\frac{\sum (C_{io} - \bar{C}_o)^2}{m}}, \quad (2.9);$$

- таксономічний показник рівня розвитку i -го об'єкта (μ_i):

$$\mu_i = 1 - \frac{C_{io}}{\bar{C}_o + 2S}, \quad (2.10).$$

Чим вищим є значення таксономічного показника для i -го об'єкта, тим вищою є міра його подібності до еталона і, відповідно, вищим є рівень розвитку.

Окрім розглянутого вище класичного алгоритму (2.7-2.10), у сучасній теорії таксономічного аналізу виділяють також і модифікований алгоритм. Таксономічний показник, розрахований на його основі, на відміну від класичного алгоритму, відображує міру віддаленості кожного об'єкта від антиеталона об'єкта, що досяг найменшого рівня розвитку. На початковому етапі процедури таксономічного аналізу, ґрунтованому на використанні модифікованого алгоритму, усі ознаки, що є дестимуляторами, перетворюються на стимулятори за формулою:

$$X_{ij} = 1/X'_{ij}, \quad (2.11)$$

де X'_{ij} – початкове значення ознаки-дестимулятора.

Установлення координат антиеталона вважаємо більш обґрунтованим здійснювати на основі підходу, запропонованого українськими дослідниками [12]. Зокрема, останні автор рекомендує встановлювати на рівні мінімального значення елементів в матриці Z_{ij} . Використання вказаного підходу забезпечує максимально можливу диференціацію значень таксономічного показника (при заданих значеннях ознак-симптомів). При використанні модифікованого алгоритму значення таксономічного показника для кожного i -го об'єкта (μ_i) розраховується за формулою:

$$\mu_i = \frac{C_{io}}{C_o + 2S}, \quad (2.12)$$

Зазначимо, що відмінності в способах розрахунку таксономічного показника, властиві класичному та модифікованому алгоритмам, як правило, обумовлюють відмінності в значеннях отримуваних оцінок. Класичний алгоритм точніше визначає оцінки для об'єктів-лідерів, модифікований алгоритм – для об'єктів-аутсайдерів.

У нашому ж випадку (при використанні методу таксономії як інструменту порівняльного аналізу якості туристичного продукту на туристичних підприємствах) потрібна висока точність в оцінках усіх об'єктів – як лідерів, так і аутсайдерів. Досягнення вказаної мети можливе за рахунок об'єднання цих алгоритмів на основі розрахунку за їх результатами для кожного об'єкта загальної об'єднаної оцінки.

Алгоритм порівняльного оцінювання якості туристичного продукту на туристичних підприємствах, що здійснюється на основі методу об'єднаної таксономії, включає наступні етапи:

- 1) побудова матриці значень оцінних показників по групі аналізованих підприємств;
- 2) розрахунок стандартизованих значень оцінних показників на основі формул (2.2) - (2.4);
- 3) розділення всіх оцінних показників на стимулятори та дестимулятори;
- 4) побудова еталонного об'єкта (еталона розвитку), координати якого визначаються за формулами (2.5) - (2.6);
- 5) визначення вагових коефіцієнтів, що характеризують міру значущості кожного оцінного показника для формування рівня якості туристичного продукту на туристичних підприємствах;
- 6) розрахунок відстані від кожного об'єкта (туристичного підприємства) до еталонного за формулою (2.7);
- 7) розрахунок таксономічного показника для кожного об'єкта на основі класичного алгоритму (формули (2.8) - (2.10));
- 8) перетворення показників-дестимуляторів на показники-стимулятори на основі формули (2.11);
- 9) установлення координат антиеталона;
- 10) розрахунок таксономічного показника для кожного об'єкта на основі модифікованого алгоритму (2.12);
- 11) розрахунок таксономічного показника для кожного i -го об'єкта (μ_i^o) на основі об'єднання результатів, отриманих на основі класичного та модифікованого алгоритмів;
- 12) ранжування об'єктів (туристичних підприємств) за зменшенням рівня таксономічного показника;
- 13) підготовка висновку за результатами порівняльного оцінювання рівня якості туристичного продукту та якості обслуговування на туристичних підприємствах.

Запропонований методичний підхід щодо визначення якості туристичного продукту, який базується на методах класичної та модифікованої таксономії, на відміну від наявних в науковій літературі, дозволяє з урахуванням особливостей функціонування туристичних підприємств поєднати кількісні та якісні показники, а також визначити пріоритети у формуванні стратегічних заходів щодо підвищення якості послуг на туристичному підприємстві.

3. Приклад застосування методики оцінювання якості туристичного продукту на підприємствах стейкхолдерів

Оцінювання якості туристичного продукту проводилося на прикладі туристичних операторів Одеського регіону. Для експериментальних досліджень обрано десять туристичних підприємств різних організаційно-правових форм і масштабів діяльності, що надають послуги на внутрішньому туристичному ринку за стандартними умовами автобусного туру Одеса–Чернівці–Хотин–Кам'янець–Подільський–Тернопіль–Одеса. Вся інформація про підприємства, які ввійшли до вибірки, подається у знеособленому вигляді, тобто їм надані двозначні цифри, під якими вони будуть фігурувати в процесі викладення результатів нашого дослідження.

Для оцінювання якості туристичного продукту проведено анкетування туристів (вбірка склала 200 споживачів), які повернулися з туру. На основі проведеного анкетування туристів було визначено підприємство «01», в якості лідера серед 10 досліджених туристичних операторів. Організаційно-правовою формою туристичного підприємства «01» є товариство з обмеженою відповідальністю, форма власності – приватна. Підприємство діє на ринку з 2005 року, є туроператором та має ліцензію ІАТА, має 7 офісів в містах України: Одесі, Миколаєві, Києві. Головний офіс знаходиться в місті Одеса.

Для порівняння результатів аналізу рівнів якості туристичного продукту, у якості основного об'єкта дослідження було обрано туристичне підприємство «04». За формою власності – це товариство з обмеженою відповідальністю, діє на ринку з 2000 року, є туроператором та має ліцензію ІАТА. Підприємство «04» працює як туроператор міжнародного та внутрішнього туризму, організовує як групові, так і індивідуальні тури. Аналізуючи відгуки споживачів послуг та результати анкетування, вважаємо, що, незважаючи на досить стабільне становище, на підприємстві бракує цілісної системи управління якістю послуг.

Аналіз сучасних досліджень науковців, дає нам підстави розглядати якість туристичного продукту, як сукупність властивостей і характеристик продукту, що надають йому спроможність задовольняти зумовлені або передбачувані потреби споживачів [10; 11]. Це трактування повністю відповідає і визначенню Міжнародної організації зі стандартизації.

Для подальшого визначення рівня якості туристичного продукту потрібно передусім його структурувати. У якості стандартного туристичного

продукту (ТП) нами було прийнято склад послуг, що його формують за умовами автобусного туру Одеса–Чернівці–Хотин–Кам'янець-Подільський–Тернопіль–Одеса:

$$ТП = \{РП, ЯТ, ЯР, ЯЕ, ЯХ, ВТ, НВ\}, \text{ де}$$

РП – наявність різноманітних варіантів програм обслуговування у складі туристичного продукту за даним напрямом;

ЯТ – якість транспортного обслуговування;

ЯР – якість розміщення (відповідно до обраної категорії готелю та категорії номеру);

ЯЕ – якість екскурсійних програм;

ЯХ – якість харчування (згідно з тарифним планом готелю та класом обслуговування);

ВТ – ступінь відповідності туру уявленням туристів;

НВ – кількість негативних випадків у подорожі (рекламацій).

Метод структуризації туристичного продукту обрано нами не випадково. Він апробований і в деяких інших дослідженнях з проблематики якості послуг сфери туризму та гостинності [10; 13-17]. На основі структуризації туристичного продукту визначено сім показників щодо оцінювання рівня якості туристичного продукту. За результатами обробки даних опитування туристів, визначено вага (значущість) кожного з семи показників. Встановлено фактичне значення рівня якості туристичного продукту відповідно до наведених показників на основі 10-бальної шкали оцінювання.

За результатами дослідження рівня якості туристичного продукту по десяти туристичним підприємствам, у форматі туру, нами складена матриця значень показників, щодо виміру якості туристичного продукту та їх вагові коефіцієнти, які визначено на основі усереднених експертних оцінок (табл. 3.1). Перші шість показників належать до факторів-стимуляторів, 7-й показник – до дестимуляторів.

Таблиця 3.1

Первинні значення показників оцінювання якості туру за маршрутом Одеса–Чернівці–Хотин–Кам'янець-Подільський–Тернопіль–Одеса

Показники	Підприємство										Вагові коефіцієнти
	01	02	03	04	05	06	07	08	09	10	
1	2	3	4	5	6	7	8	9	10	11	12
1. Наявність різноманітних варіантів програм обслуговування у складі туристичного продукту за даним напрямом, бали	9	7	8	7	4	3	8	7	6	6	0,1
2. Якість транспортного обслуговування, бали	8	8	8	7	7	7	6	8	7	7	0,15

1	2	3	4	5	6	7	8	9	10	11	12
3. Якість розміщення (відповідно до обраної категорії готелю та категорії номеру), бали	6	5	7	6	6	5	7	7	5	6	0,2
4. Якість екскурсійних програм, бали	8	6	7	5	5	4	4	6	5	6	0,1
5. Якість харчування (згідно з тарифним планом готелю та класом обслуговування), бали	7	6	6	6	6	5	6	7	6	6	0,15
6. Ступінь відповідності туру уявленням туристів, %	80	65	75	70	60	55	65	70	65	75	0,2
7. Кількість негативних випадків у подорожі (рекламацій), од.	2	4	3	4	5	6	4	3	5	4	0,1

Джерело: складено авторами

На підставі розглянутого вище алгоритму об'єднаної таксономії, виконаємо порівняльний аналіз рівнів якості туристичного продукту – туру «Одеса–Чернівці–Хотин–Кам'янець–Подільський–Тернопіль–Одеса» – по десяти туристичних підприємствах Одеського регіону. Результати стандартизації оцінних показників, виконаної на основі формул (2.2-2.4), відображено в таблиці 3.2.

Результати розрахунку відстаней до еталонного об'єкта, значень таксономічного показника і ранжування туристичних підприємств, виконаних на основі класичного алгоритму (формули 2.7-2.10) відображено в таблиці 3.3.

Таблиця 3.2

Стандартизовані значення показників оцінки якості туру за маршрутом
Одеса–Чернівці–Хотин–Кам'янець–Подільський–Тернопіль–Одеса
(при використанні класичного алгоритму таксономічного аналізу)

Показники	Підприємство									
	01	02	03	04	05	06	07	08	09	10
1. Наявність різноманітних варіантів програм обслуговування у складі туристичного продукту за даним напрямом, бали	1,5440	0,4411	0,9925	0,4411	- 1,2131	- 1,7645	- 0,6617	0,4411	- 0,1103	- 0,1103
2. Якість транспортного обслуговування, бали	1,0371	1,0371	1,0371	- 0,4445	- 0,4445	- 0,4445	- 1,9261	1,0371	- 0,4445	- 0,4445
3. Якість розміщення (відповідно до обраної категорії готелю та категорії номеру), бали	0,0000	- 1,2247	1,2247	0,0000	0,0000	- 1,2247	1,2247	1,2247	- 1,2247	0,0000
4. Якість екскурсійних програм, бали	1,8974	0,3162	1,1068	- 0,4743	- 0,4743	- 1,2649	- 1,2649	0,3162	- 0,4743	0,3162
5. Якість харчування (згідно з тарифним планом готелю та класом обслуговування), бали	1,5855	- 0,1762	- 0,1762	- 0,1762	- 0,1762	- 1,9378	- 0,1762	1,5855	- 0,1762	- 0,1762
6. Ступінь відповідності туру уявленням туристів, %	1,5941	- 0,3985	0,9299	0,2657	- 1,0627	- 1,7269	- 0,3985	0,2657	- 0,3985	0,9299
7. Кількість негативних випадків у подорожі (рекламацій), од.	-1,7321	0,0000	- 0,8660	0,0000	0,8660	1,7321	0,0000	- 0,8660	0,8660	0,0000

Джерело: розраховано авторами

Таблиця 3.3

Результати таксономічного аналізу якості туру за маршрутом Одеса–Чернівці–Хотин–Кам'янець-Подільський–Тернопіль–Одеса, виконаного на основі класичного алгоритму

Підприємство	Відстань до еталону (C_{io}^k)	Таксономічний показник (μ_i^k)	Ранг підприємства (R_i^k)
01	0,5477	0,8234	1
02	1,7695	0,4295	6
03	0,8495	0,7261	2
04	1,5594	0,4972	5
05	2,1223	0,3157	9
06	2,9819	0,0385	10
07	2,0888	0,3265	8
08	0,8942	0,7117	3
09	2,0737	0,3314	7
10	1,4166	0,5433	4

Джерело: розраховано авторами

Відстані від антиеталону, значення таксономічного показника і ранги туроператорів, що розраховані на основі модифікованого алгоритму (формула 2.12), відображено в таблиці 3.4.

Таблиця 3.4

Результати таксономічного аналізу якості туру за маршрутом Одеса–Чернівці–Хотин–Кам'янець-Подільський–Тернопіль–Одеса, виконаного на основі модифікованого алгоритму

Підприємство	Відстань від антиеталону (C_{io}^m)	Таксономічний показник (μ_i^m)	Ранг підприємства (R_i^m)
01	3,3117	0,9305	1
02	1,9313	0,5427	5
03	2,8073	0,7888	3
04	1,8946	0,5323	6
05	1,4521	0,4080	8
06	0,7494	0,2106	10
07	1,8534	0,5208	7
08	2,8093	0,7894	2
09	1,4358	0,4034	9
10	2,0797	0,5844	4

Джерело: розраховано авторами

Результати порівняльного аналізу якості туру Одеса–Чернівці–Хотин–Кам'янець-Подільський–Тернопіль–Одеса, виконаного на основі методу об'єднаної таксономії, представлено в таблиці 3.5.

Таблиця 3.5

Результати таксономічного аналізу якості туру за маршрутом Одеса–Чернівці–Хотин–Кам'янець–Подільський–Тернопіль–Одеса, виконаного на основі об'єднаної таксономії

Підприємство	Класичний алгоритм		Модифікований алгоритм		Об'єднані Результати	
	μ_i^k	R_i^k	μ_i^m	R_i^m	μ_i^o	R_i^o
01	0,8234	1	0,9305	1	0,9305	1
02	0,4295	6	0,5427	5	0,5124	6
03	0,7261	2	0,7888	3	0,8044	2
04	0,4972	5	0,5323	6	0,5467	5
05	0,3157	9	0,4080	8	0,3807	9
06	0,0385	10	0,2106	10	0,0722	10
07	0,3265	8	0,5208	7	0,4319	7
08	0,7117	3	0,7894	2	0,7968	3
09	0,3314	7	0,4034	9	0,3884	8
10	0,5433	4	0,5844	4	0,5988	4

Джерело: розраховано авторами

На основі алгоритму об'єднаної таксономії проведено порівняльний аналіз рівнів якості туристичного продукту по десяти туристичних підприємствах Одеського регіону України. Аналізуючи дані за результатами таксономічного аналізу якості туру за маршрутом Одеса–Чернівці–Хотин–Кам'янець–Подільський–Тернопіль–Одеса, встановлено:

- безумовне лідерство за якістю туристичного продукту ($\mu_1^o = 0,9305$) має підприємство «01», яке за таксономічним показником лише на 7 відсотків відстає від еталонного значення;
- спостерігається істотний відрив трійки лідерів (підприємств «01», «03», «08») від інших туристичних підприємств;
- виявлено яскраво вираженого аутсайдера, яким є туристичне підприємство «06». Зокрема, за рівнем таксономічного показника ($\mu_6^o = 0,0722$) воно відстає від найближчого підприємства, що займає 9-ту позицію, більш ніж у 5 разів;
- підприємство «04» – займає 5-ту позицію з десяти досліджуваних підприємств за рівнем якості туристичного продукту і разом із туристичними підприємствами «02» і «10» утворюють групу «середняків».

Однак, незважаючи на середні позиції в ранжованому ряду, підприємство «04» суттєво відстає від групи лідерів: на 41,25 п. в. від підприємства «01» і на 31,38 п. в. від підприємства «08» – підприємства, що замикає трійку лідерів.

Дана методика дозволяє порівнювати між собою якість однотипних стандартних туристичних продуктів туроператорів, діючих на одному і тому ж сегменті ринку. В цьому випадку приймається рішення про те, що туристичний продукт володіє вищим рівнем якості, якщо ступінь

наближення його моделі якості до еталонної моделі, має більше значення таксономічного показника.

Отже, досвід експериментальної перевірки запропонованого підходу щодо оцінювання рівнів якості туристичного продукту показує, що розглянута методика здатна доповнити сучасний інструментарій щодо вимірювання якості послуг туристичних операторів. За результатами розрахунку відстаней до еталонного об'єкта, ранжування туристичних операторів можна зробити висновок про наявність значних резервів підвищення якості туристичного продукту на підприємстві «04» за визначним туристичним маршрутом. Складові, які визначають рівень якості туристичного продукту оператора, є латентними показниками. Встановлено, що коректні результати його оцінювання можуть бути отримані за допомогою методів об'єднаної таксономії. Отриманні результати підтримують та доповнюють багатовимірну схему оцінювання якості послуг туристичних операторів для концептуалізації сприйнятої якості туристичного продукту, як це пропонується в дослідженнях з оцінювання якості туристичних послуг та формування споживчої цінності туристичного продукту.

Запропоновані підходи щодо оцінювання якості туристичного продукту, дозволяють керівництву туристичних операторів ефективно зосередити свої зусилля на удосконаленні сервісних характеристик туристичного продукту. Практичне спрямування результатів проведеного таксономічного аналізу якості туристичного продукту полягає у тому, що на його основі стає можливою багатовимірною класифікацією туроператорів з виділенням, наприклад, груп лідерів, середняків і аутсайдерів. Це набуває особливої актуальності у зв'язку з постійною необхідністю розширення ринку збуту туристичних послуг та формування агентської мережі, шляхом визначення перспективніших партнерів на туристичному ринку в умовах конкуренції, дозволяє визначити заходи формування лояльності споживачів туристичних послуг.

Перспективами подальших досліджень виступають: побудова моделі менеджменту якості на регіональних підприємствах готельного бізнесу на основі процесного підходу; розробка шляхів застосування положень інклюзивної економіки щодо стимулювання екологізації бізнесу, ощадливого використання природного потенціалу в економіці туристично активних регіонів, відповідно до їх стратегії розвитку туризму та курортів.

Методика апробована в Одеському національному економічному університеті, при впровадженні у практику роботи Одеської обласної державної адміністрації та на підприємстві ТОВ «Селезньов тур», про що свідчать відповідні довідки про впровадження.

СПИСОК ВИКОРИСТАНИХ ДЖЕРЕЛ

1. Uluskan M., Godfrey A. B., Joines J. A. Integration of Six Sigma to traditional quality management theory : an empirical study on organisational performance // *Total Quality Management & Business Excellence*. 2017. № 13–14 (28). Pp. 1526–1543.
2. Jaca C., Psomas E. Total quality management practices and performance outcomes in Spanish service companies // *Total Quality Management & Business Excellence*. 2015. № 9–10 (26). Pp. 958–970.
3. Pazasuraman A., Zeithaml V., Berry L. A. Conceptual model of service quality and its implications for future research // *Journal of Marketing*. 1985. № 49. Pp. 41–50.
4. Баумгартен Л. В. Управление качеством в туризме. Практикум : учеб. пособ. М. : КноРус, 2016. 284 с.
5. Dobrovič, J., Kmeco, L., Gallo, P., Gallo jr., P. (2019). Implications of the Model EFQM as a Strategic Management Tool in Practice: A Case of Slovak Tourism Sector, *Journal of Tourism and Services*. 2019. 10(18): 47-62. <https://doi.org/10.29036/jots.v10i18.91>
6. De Nisco, A., Riviezzo, A. and Napolitano, M. An Importance-Performance analysis of tourist satisfaction at destination level: evidence from Campania (Italy). *European Journal of Tourism Research*. 2015. 10. Pp. 64-75.
7. Янковий О. Г. Латентні ознаки в економіці : монографія. Одеса : Атлант, 2015. 168 с.
8. ДСТУ ISO 9000:2008. Системи управління якістю. Основні положення та словник термінів. Чинний від 2008-01-01. Київ : Держстандарт України, 2008. 29 с. (Інформація та документація).
9. ДСТУ ISO 9004-2-96. Управління якістю та елементи системи якості. Ч. 2. Настанови щодо послуг (ISO 9004-2:1991, IDT). Чинний від 1997-07-01. Київ : Держстандарт України, 1997. 31 с. (Інформація та документація).
10. Мельниченко С. Методика дослідження якості обслуговування на туристичних підприємствах // *Вісник КНТЕУ*. 2012. № 1. С. 24–33.
11. Брич В. Я., Мазур В. С. Управління якістю туристичних послуг у сучасних умовах господарювання // *Стратегія економічного розвитку України*. 2014. № 35. С. 161–170.
12. Егупов Ю. А. Повышение корректности многомерных оценок в процессе формирования производственной программы предприятия // *Формування економічних стратегій розвитку підприємства, регіону, держави. Економічні інновації : зб. наук. пр.* Одеса : ІПРЕЕД НАН України. 2009. Вип. 38. С. 68–80.
13. Bedradina G., Nezdoyminov S. The impact of changes in legal regulations on the activities of tour operators in Ukraine // *International Journal of New Economics and Social Sciences*. № 2(8). 2018. С. 369 - 380. Режим доступу: <https://ijoness.com/resources/html/article/details?id=186175>
14. Бедрадіна Г.К., Нездоймінов С.Г. Науково-методичні основи оцінювання якості туристичних послуг // *Вісник соціально-економічних*

досліджень. 2018, Вип. 3, № 67, с. 63–72 DOI:
[https://doi.org/10.33987/vsed.3\(67\).2018.63-72](https://doi.org/10.33987/vsed.3(67).2018.63-72)

15. Bedradina, G., & Nezdoyminov, S. (2019). Measuring the Quality of the Tourism Product in the Tour Operator Business. *Montenegrin Journal of Economics*, 15(2). doi:10.14254/1800-5845/2019.15-2.7

16. Sergii Nezdoyminov, Ganna Bedradina, Andrii Ivanov. Digital Technology in the Management of Quality Service in Tourism Business. *International Journal of Engineering and Advanced Technology*, 9 (1), 2019, P.1865-1869. Available at: <http://www.ijeat.org/download/volume-9-issue-1/>

17. Бедрадіна Г.К. Методика SERVICE QUALITY в оцінюванні якості готельних послуг. // Приазовський економічний вісник – 2019. – №5 (16) – С. 113-118. Режим доступу: <http://pev.kpu.zp.ua/vypusk-16>

МІНІСТЕРСТВО ОСВІТИ І НАУКИ УКРАЇНИ
ОДЕСЬКИЙ НАЦІОНАЛЬНИЙ ЕКОНОМІЧНИЙ УНІВЕРСИТЕТ

**МЕТОДИЧНІ РЕКОМЕНДАЦІЇ ЩОДО МОДЕЛЮВАННЯ
РОЗВИТКУ ЕКОНОМІКИ ТУРИСТИЧНО АКТИВНИХ РЕГІОНІВ
ПРИ ВПРОВАДЖЕННІ ПОЛОЖЕНЬ КОМПЛЕКСНОСТІ ТА
ІНКЛЮЗИВНОСТІ**

Усі цитати, цифровий та фактичний матеріал, бібліографічні відомості перевірені, написання сторінок відповідає стандартам.

Зауваження рецензентів враховані.

(підпис укладачів)

Затверджено
рішенням вченої ради
університету
Протокол № 6
від «23» грудня 2020 р.

Методичні рекомендації щодо моделювання розвитку економіки туристично активних регіонів при впровадженні положень комплексності та інклюзивності (Балджи М.Д., д-р екон. наук, професор; Нездоймінов С.Г., к.е.н., доцент; Котова І.М., с.н.с.). Одеса: ОНЕУ, ротاپронт, 2020. – 24 с.

Укладачі: М. Д. Балджи, д.е.н., професор
С. Г. Нездоймінов, к.е.н., доцент
І.М. Котова, ст. наук. співробіт.

РЕЦЕНЗЕНТИ:

О. Г. Янковий, д-р. екон. наук, професор
І. В. Давиденко, канд. екон. наук, доцент
В. А. Карпов, канд. екон. наук, доцент

ВСТУП

У сучасних нестандартних умовах складної ситуації, що склалась в туристично активних регіонах, в зв'язку зі світовою пандемією, обумовленою проявом COVID-19, перед громадськістю, організаціями і підприємствами постала проблема, пов'язана з подальшим розвитком економіки. Імовірними кроками, здатними вирішити окреслену проблему, може стати застосування положень комплексності та інклюзивності і при залученні процесів моделювання це надасть змогу перевірити отриманий результат.

Сьогодні наукові дослідження свідчать про необхідність запровадження положень комплексності та інклюзивності до процесів економічного зростання, включаючи максимальні можливості для абсолютно всіх верств населення та комплексно залучати ресурсний потенціал, що дозволить отримати позитивні результати на рівні туристично активних регіонів. Тому актуальним є питання вибору спеціального інструментарію щодо моделювання розвитку економіки туристично активних регіонів, адже вірне рішення щодо цього слугуватиме підґрунтям успішного управлінського процесу та визначення варіативності і ефективності імовірнісних варіантів.

Методичні рекомендації щодо моделювання розвитку економіки туристично активних регіонів при впровадженні положень комплексності та інклюзивності дозволять проводити дослідження на основі аналізу, оцінки та діагностування стану економіки. Залучення показників економічного, екологічного та соціального спрямування, що характеризують можливості реалізації принципів сталості, нададуть можливість реалізувати сучасні механізми виходу із складної економічної ситуації.

Метою запропонованої методики виступає акцент на застосування технологічних проривів, здатних найбільш позитивно впливати на економіку і суспільство.

Новизна проблематики моделювання розвитку економіки туристично активних регіонів полягає в тому, що у даній праці запропоновано моделювати основні фактори забезпечення економіки, побудовані на основі принципів комплексності та інклюзивності з врахуванням економічних, організаційно-управлінських, соціальних, екологічних складових.

Впровадження запропонованих методичних підходів дозволяє переглянути існуючу ситуацію, роблячи акцент на запровадженні положень інклюзивної економіки та вдосконаленні політики щодо туристичної сфери.

Відповідні напрацювання можуть бути використані органами державної влади, організаціями, громадами, підприємствами, які працюють в туристично активних регіонах України.

1. ЗАГАЛЬНІ ПОЛОЖЕННЯ

1.1. Методичні рекомендації щодо моделювання розвитку економіки туристично активних регіонів при впровадженні положень комплексності та інклюзивності (далі Рекомендації), призначені для вдосконалення функціонування туристичної сфери діяльності на основі оцінювання потенційних можливостей та охоплення всіх ресурсів.

1.2. Положення Рекомендацій дозволить суб'єктам господарювання та іншим стейкхолдерам, після аналізу та оцінки відповідності розвитку економіки наявності внутрішніх ресурсів і вимогам міжнародних стандартів щодо можливостей і реалізації туристичних послуг для всіх членів суспільства, здійснювати їх порівняльну оцінку з якістю аналогічних послуг, які мають місце на внутрішньому ринку. Для формування стратегічних заходів щодо вдосконалення туристичних послуг можуть виступати результати дослідження досвіду світових лідерів у туристичній сфері.

1.3. Ефект від проведення оцінювання можливостей надання туристичних послуг дає змогу визначити й врахувати характер та тенденції туристичного попиту в туристично активних регіонах, форми, особливості та напрями розвитку туристичних маршрутів, вдосконалення програм обслуговування туристів з особливими потребами та ін. Це надає можливість обрати стратегічні напрями регіональної політики у сфері туризму та рекреації, відповідно до особливостей туристично активних регіонів.

1.4. В умовах світової пандемії, туристична сфера потребує реанімації, що можливо при використанні принципів інклюзивності та перегляду позицій з оновлення внутрішнього туризму. При застосуванні Рекомендацій пропонується спрямувати діяльність підприємств турбізнесу на адаптування до сучасних соціально-економічних умов та використання відповідних моделей, впровадження міжнародних стандартів туристичних послуг з метою економіко-результативної діяльності туристичних підприємств, максимального залучення населення регіонів, задоволення споживачів якісними туристичними послугами.

2. АЛГОРИТМ МОДЕЛЮВАННЯ РОЗВИТКУ ЕКОНОМІКИ ТУРИСТИЧНО АКТИВНИХ РЕГІОНІВ

Існуюча технологія моделювання розвитку економіки для туристично-активних регіонів має базуватись на врахуванні задачі конкурентних переваг розвитку підприємництва та залученні власних ресурсів. Процес моделювання полягає у відтворенні чи імітації поведінки будь-якої реально існуючої системи на спеціально побудованому за певними правилами її аналога або моделі. Моделювання в економіці суттєво відрізняється від процесів моделювання техніки, де це чисто теоретичний процес, який вимагає від дослідника глибоких знань проблеми, яка вивчається, вміння правильно врахувати і зафіксувати в моделі ті фактори, які відображають її економічну сутність. Окрім цього, дослідник повинен добре володіти знаннями і вмінням проводити математичний аналіз і вміти математично інтерпретувати зв'язки, залежності між результативними показниками і факторами, які на них впливають.

Математичне моделювання економічних процесів передбачає наступні етапи [6]:

- 1) вивчення сутності економічного процесу з літературних джерел і на конкретному прикладі;
- 2) постановка економіко-математичної задачі;
- 3) вибір математичного методу вирішення задачі;
- 4) формалізація планово-економічної задачі;
- 5) аналіз кількісних залежностей параметрів задачі;
- 6) побудова структурної математичної моделі задачі;
- 7) отримання, обробка та встановлення достовірності необхідної інформації;
- 8) побудова розширеної економіко-математичної моделі задачі та її корегування в метод вирішення;
- 9) вирішення задачі;
- 10) аналіз результатів вирішення задачі і корегування економіко-математичної задачі;
- 11) вирішення задачі по скорегованій моделі;
- 12) економічний аналіз різних варіантів і вибір проекту розвитку економічного процесу.

Для вирішення поставленої мети пропонується теоретико-ігрова постановка задачі, яка керується умовами рівноваги Неша-Курно, і забезпечує альтернативу варіаційним формулювань нерівності. Для побудови моделі проектування мережі ланцюгів конкурентних переваг, а також для вирішення варіаційних завдань нерівності використовується метод Ейлера, який є окремим випадком загальної ітераційної схеми для визначення стаціонарних точок проекрованої динамічної системи. В рамках даної моделі метод Ейлера розбиває задачу проектування ланцюгів конкурентних переваг на підзадачі, які можна вирішити на кожній ітерації.

Розглянемо кінцеве число фірм N , з типовою фірмою позначеної через n , яка бере участь у наданні туристичних послуг і конкурує на відповідному ринку. Приймаємо, що кожна фірма представлена в якості вихідної мережі своєї економічної діяльності (рис. 1).



Рис. 1. Первісна топологія мережі ланцюга конкурентних переваг
Джерело: побудовано за [2]

Кожна фірма прагне визначити оптимальний канал зв'язку. Кожна фірма n ; $n = 1, \dots, N$, отже, розглядає n_M^i ресурсні об'єкти; n_D^i розподільні центри та служить як n_R – підприємство на ринку попиту. Нехай L_n^0 – безліч спрямованих каналів зв'язку, які представляють економічні види діяльності, пов'язані з фірмою n , і нехай $n_{L_i}^{i_0}$ – кількість каналів зв'язку L_n^0 з $n_{L_i}^{i_0}$ – позначає загальну кількість каналів зв'язку у вихідній мережі L^0 , де $L^0 = \cup_{L=1,1} L_n^0$. Нехай $G^0 = [M^0 \text{ і } L^0]$ позначає граф, що складається з безлічі вузлів M^0 і набору посилок L^0 .

Канали зв'язку вищої ланки багаторівневих вузлів n ; $n = 1, \dots, N$, що представляють відповідну фірму n , на рисунку 3.1 поєднані з ресурсними вузлами, які позначені, відповідно як, $K_1^i \dots K_{nM}^i$, і ці ланки є каналами зв'язку і які з'єднують ланки ринкового попиту $R_1 \dots R_n$.

Топологія мережі G^0 , наводиться виключно для описових цілей. Насправді, модель, подана в цій статті, може обробляти будь-яку запропоновану топологію ланцюга конкурентних переваг за умови, що існує канал зв'язку вищої ланки подання кожної фірми і канали зв'язку нижньої ланки, які представляють собою ринки попиту з послідовно спрямованими ланками, відповідними, принаймні, однією траєкторією, що поєднує кожен канал зв'язку вищої ланки з кожним каналом зв'язку нижньої ланки.

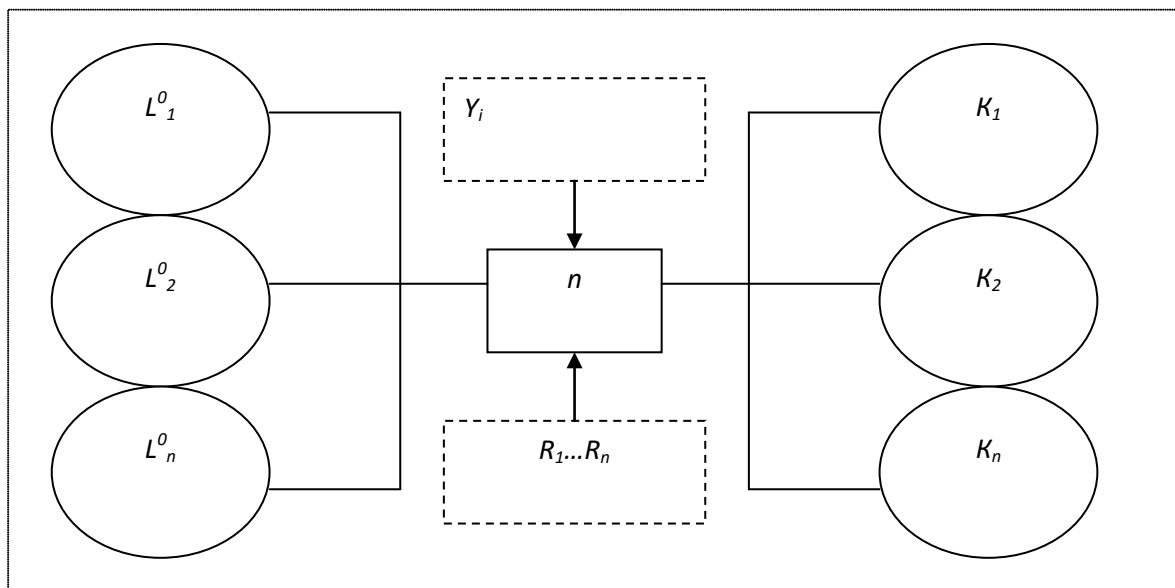
Рішення всієї моделі буде визначати, які ланки мають позитивну динаміку і, отже, повинні бути збережені в кінцевій мережі ланцюга конкурентних переваг.

Виходячи з вищевказаного, виникає доцільність визначити попит послуг на ринку (d_{Rn}). Через x_p позначений ненегативний потік послуги на

траєкторії p , що поєднує канал зв'язку n ; $n = 1, \dots, N$ з ланками ринку попиту. Тоді рівняння потоку повинно мати вигляд:

$$\sum_{i=1} P_{R_n}^0 X_p = d_{R_n}, \quad (1)$$

де $P_{R_n}^0$ – позначає безліч траєкторій, що поєднують ланки n ; $n = 1, \dots, N$, з ринковим попитом R_n .

Відповідно, попит на послугу на ринку має дорівнювати сумі потоків послуг всіх фірм, які конкурують. Передбачається, що існує функція попиту, пов'язана з продукцією на кожному ринку попиту. Позначимо ціну попиту на ринку попиту як R_n для P_{R_n} і тоді функція попиту матиме вигляд:

$$P_{R_n} = P_{R_n}(d), \quad (2)$$

де d – мірний вектор потреб на ринках попиту.

Всі вектори в даній моделі є векторами-стовпцями, адже розглядається загальна ситуація, коли ціна на попит на певному ринку може в цілому залежати від попиту на інших ринках. Передбачається, що функції попиту є безперервними, постійно диференціюються і монотонно зменшуються. Споживачі на кожному ринку попиту байдужі до того, яка фірма надала певну послугу.

Функцією прибутку U_i фірми n ; $n = 1, \dots, N$ виступає наявність попиту і відповідних ресурсів (Y_i):

$$U_i = \sum_{i=1} P_{R_n}^0 Y_i. \quad (3)$$

Розглянута модель проектування мережі ланцюгів конкурентних переваг дозволить фірми обрати не тільки оптимальні потоки попиту, а й ресурсні можливості, пов'язані з різними ланцюгами діяльності підприємства. Модель дозволяє графічно візуалізувати передбачувану топологію мережі ланцюга і остаточний оптимальний (рівноважний) проект мережі. В рамках даної моделі доведено, що подібні питання можуть бути сформульовані і вирішені без використання дискретних змінних, а з використанням безперервних.

Вихідні дані для подальших розрахунків обрано зі статистичних джерел. Вони включають статистичні дані основних показників діяльності готелів в туристично-активних регіонах України та показник кількості готельних місць (юридичні та фізичні особи-підприємці разом) у розрахунку на 1 тисячу.

Для побудови прогнозу за туристично-активними регіонами України визначено:

- n – кількість фірм (юридичні та фізичні особи-підприємці разом),
- L_j – надходження туристичного збору до місцевих бюджетів (тис. грн.),

- L_2 – інформація щодо сплати податків суб'єктами туристичної діяльності до Державного бюджету України в розрізі регіонів (тис. грн.),
- Y_1 – кількість населення (осіб),
- Y_2 – наявність природних ресурсів (%),
- Y_3 – наявність рекреаційних ресурсів (%).

Розраховані ресурсний (K) та ринковий (R) вузли дозволяють визначити конкурентні переваги обраних регіонів. За результатами розрахунків доречно провести аналіз топології мережі ланцюга конкурентних переваг та виділити топологічні групи регіонів за ресурсним та за ринковим вузлами.

Наступним кроком виступає, на основі проведеного вище обґрунтування та обраних статистичних даних, що включають інформацію з надходження туристичного збору до місцевих бюджетів; інформації щодо сплати податків суб'єктами туристичної діяльності до Державного бюджету України в розрізі регіонів, визначення економічної складової розрахунків.

Останнім етапом оцінювання є прогнозування. Прогнозування розвитку економіки туристично-активних регіонів на основі стандартного розподілу ймовірностей проводиться через використання положень загальної теорії статистики. Згідно ним, визначається оптимістичний (O), песимістичний (Π) та реалістичний (P) прогноз. На цій підставі розраховується очікуване значення (Π_3):

$$\Pi_3 = (O + 4P + \Pi) / 6. \quad (4)$$

Розраховується також показник стандартного відхилення очікуваного значення (CB):

$$CB = (O - \Pi) / 6. \quad (5)$$

Найбільш ймовірний прогноз (P_n) становитиме:

$$P_n = \Pi_3 \pm 2 CB. \quad (6)$$

Прогнозне оцінювання регіонального рекреаційного оздоровлення, яке проводиться по сумарному динамічному ряду даних, не є найкращим, бо щорічне зведення усіх даних в одне число означає сприйняття рекреаційної галузі як цілісного об'єкта та ігнорує його внутрішню індивідуальність. До того ж, якість прогнозного оцінювання залежить від повноти і достовірності рядів даних, але значна кількість приватних підприємств ігнорує статистичну звітність і відмовляється від подання даних до Головного управління статистики. Проблеми з отриманням достовірної інформації часто обумовлені наявністю корупційних схем у звітності підприємств, тому у подальших розрахунках активно використовуються дані операторів зв'язку.

Перевагами застосування моделювання для соціально-економічних систем, якими виступають туристично-активні регіони, є:

- комплексне розуміння процесів і характеристик логічного ланцюга за допомогою формування графіків;

- можливість моделювати випадкові події, використовуючи розподіл ймовірностей;
- застосовувати багатокрокову процедуру проектування, що дозволяє враховувати складність прийняття рішень, велику кількість вирішальних правил і критеріїв оптимізації;
- забезпечення мінімізації ризику зміни плану шляхом попереднього аналізу і моделювання можливих сценаріїв розвитку подій в логічному ланцюзі.

В моделі розглядається:

- по-перше, стратегічна поведінка на олігополістичному ринку і асоційовані в функції ринкового попиту ціни на ринках попиту;
- по-друге – передбачається, що виробничі потужності фіксовані і надаються апріорі;
- по-третє – базується на комплексному використанні ресурсного потенціалу, що дозволяє в повній мірі використовувати існуючі можливості в регіоні.

Крім того, дана модель істотно розширює розроблену модель ланцюгів конкурентних переваг, яка зумовлює їхнє створення на перетині використання зовнішніх можливостей та внутрішніх унікальних властивостей фірми, виражених відповідно через галузеві фактори успіху та ключові здібності організації.

Туризм є унікальним явищем для реабілітації людей з обмеженими можливостями та включає в себе як пізнавальний процес, так і дає можливість повноцінної соціалізації. Процес цей взаємовигідний – всі люди потребують спілкування, підтримки (інколи людина з інвалідністю своїм прагненням до життя, волею, може надихнути здорову людину до кращого сприйняття і осмисленого прожиття кожної хвилини життя). Соціальна та психологічна реабілітація надасть особі з інвалідністю змогу змінити соціальну роль в суспільстві, оволодіти технологіями ефективного функціонування в різних умовах перебування, соціально активізуватися у процесі туристичних заходів, трансформувати свій світогляд, розвинути діяльність на самообслуговування і догляд за собою та організувати побут в умовах навколишнього середовища, оволодіти новими знаннями, уміннями та навичками.

Основні реабілітаційні функції туризму: соціальна відновлювана, яка спрямована на відновлення сил, активне пізнання явищ природи, традицій, встановлення нових соціальних контактів, дружні і ділові зв'язки; психологічна забезпечує зміну середовища, звичного способу життя, активну форму відпочинку, що сприяє фізичному оздоровленню і психологічному розслабленню; особистісно орієнтована – позитивно впливає на розвиток особистості, володіє відновлювальною функцією і несе в собі змістовний гуманітарний потенціал; компенсаторна – забезпечує спеціальні потреби людей з інвалідністю; оздоровча – має високий потенціал для підтримання здоров'я і життєдіяльності в активній формі [5].

Побудова моделі розвитку інклюзивної економіки дозволяє всебічно

оцінити подальші перспективи та окреслити стратегічне планування, спираючись на положення антикризового менеджменту. В основу моделі покладені наступні важелі антикризового управління: прогнозування, планування, макроекономічні дослідження, удосконалення статистичної звітності для достовірного оцінювання реальної ситуації, контрольна-інспекційна діяльність, механізми використання податкових важелів, політика кредитування тощо.

Алгоритм побудови економіко-математичної моделі подано на рис. 2.



Рис. 2. Алгоритм побудови моделі розвитку інклюзивної економіки на основі положень антикризового менеджменту
Джерело: побудовано М.Д.Балджи [2]

В результаті формування моделі розвитку інклюзивної економіки доречно вдосконалити методи прийняття управлінських рішень в умовах адаптації країни до кризових ситуацій шляхом залучення внутрішнього потенціалу, адекватного захисту національних інтересів від наявних та потенційних загроз на основі сучасних підходів антикризового управління.

В сучасних умовах господарювання надзвичайно актуальною виступає проблема забезпечення населення робочими місцями та відповідним рівнем відпочинку, що можливо на регіональному рівні. В основу таких рішень

мають бути поставлені: наявний ресурсний потенціал, ступень його використання й залучення до господарського процесу.

На основі дослідження існуючих напрацювань щодо формування моделей розвитку регіону [4, 7, 8] має місце модель розвитку економіки в туристично активних регіонах із залученням відповідного інтегрального показника, що обумовлює перспективи інклюзивного підходу і яка, на відміну від існуючих, спрямована на визначення аспектів економічного зростання регіону за рахунок впровадження комплексного підходу та вивчення долучення всього населення у якості стейкхолдерів.

Для побудови моделі розвитку туристично активного регіону слушно виділити параметри до двох взаємопов'язаних блоків:

- Блок 1. Показники умов господарської діяльності.
- Блок 2. Показники результатів господарської діяльності.

Таке представлення показників розвитку дозволило окреслити існуючу ситуацію в туристично активному регіоні та можливості розвитку економіки і вирішити завдання визначення ступеня зв'язку між набором факторних і результативних показників та обґрунтувати необхідність у розрахуванні інтегрального показника інклюзивного розвитку, провести прогноз та окреслити перспективи подальшої діяльності, що знайшло своє відображення у моделі (рис. 3).

Оскільки соціо-еколого-економічні показники мають різні одиниці виміру, то їхню загальну основу визначимо через категорію якості. Для цього визначається кількість рівнів категорії якості або кількість якісних рівнів. Для більш точної ідентифікації рівнів кількісних значень, обрано за шкали 12-рівневий підхід, що забезпечить низький розмах варіації в межах однієї градації.

Запропонована модель може бути використана для вирішення наступних задач:

- контролю поточного стану ресурсного потенціалу регіону;
- аналізу та моніторингу ресурсного потенціалу регіону;
- оцінюванню ймовірних кризових явищ соціального, екологічного та економічного напрямків;
- ранжуванню туристично активних регіонів з метою виявлення проблемних ситуацій;
- визначенню перспектив розвитку інклюзивної економіки в регіоні.

Існують перспективи щодо дослідження розвитку цифрової моделі інклюзивної економіки, яка спрямована на обґрунтування пріоритетів економічної політики світових країн та спрямована на ефективну протидію незахищеності і нерівності в умовах технологічних та кризових змін. Саме стійкий, всеосяжний прогрес, що супроводжується зростанням доходів населення нарівні з ростом його економічних можливостей, рівня захищеності і якості життя, повинен бути визнаний країнами головною метою економічного розвитку. Це і передбачає розробку цифрових інструментів досягнення інклюзивного зростання.



Рис. 3. Модель розвитку економіки в туристично активних регіонах
Джерело: побудовано авторами

Отже, складовими запропонованої методології є [1]:

- комплексна оцінка показників інклюзивного розвитку економіки;
- системний аналіз поточної ситуації цифрового розвитку;
- обґрунтування ролі цифрової економіки в досягненні інклюзивного розвитку;
- запропоновані фундаменти концепції цифрової моделі інклюзивного розвитку, побудовані на досвіді світових країн;
- обґрунтування необхідності і розробка рекомендацій щодо розвитку цифрової платформи на благо всіх жителів і подолання цифрового розриву між країнами, бізнесом і людьми;

- пропонувані напрямки державного регулювання процесів цифровізації для забезпечення інклюзивного розвитку;
- дорожня карта щодо забезпечення інклюзивного розвитку на основі цифрової моделі управління.

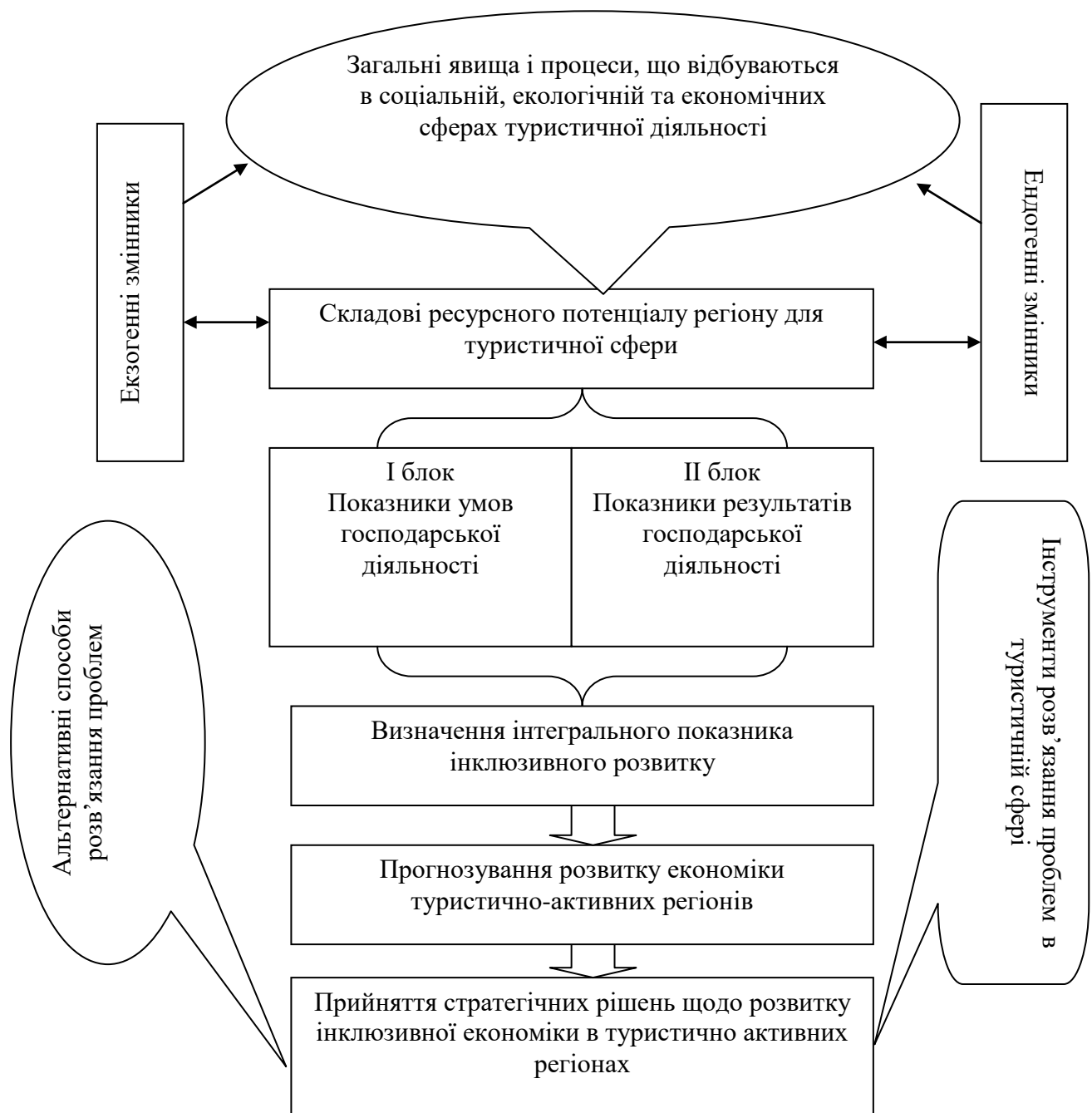
Для розвитку рекреаційно-туристичної діяльності, перспективним при вдосконаленні господарювання, виступає кластерний підхід в функціонуванні підприємств та інших ресурсокористувачів, що має базуватись на положеннях програми соціально-економічного розвитку регіону та забезпечуватись максимальною підтримкою органів місцевого самоврядування.

Схема рекреаційно-туристичного кластеру подана на рисунку 4.



Рис. 4. Схема рекреаційно-туристичного кластеру
Джерело: побудовано за [3]

Структура визначення складових кластера рекреаційно-туристичних послуг включає:

1. Виявлення профільної компанії – виробника туристичних або лікувально-оздоровчих послуг. Центром діяльності буде саме рекреаційна зона, тобто туристично-оздоровчі комплекси, які розташовані на території приморських регіонів.

2. З'ясування спеціалізації та розташування фірм, що будуть пов'язані з профільною компанією.

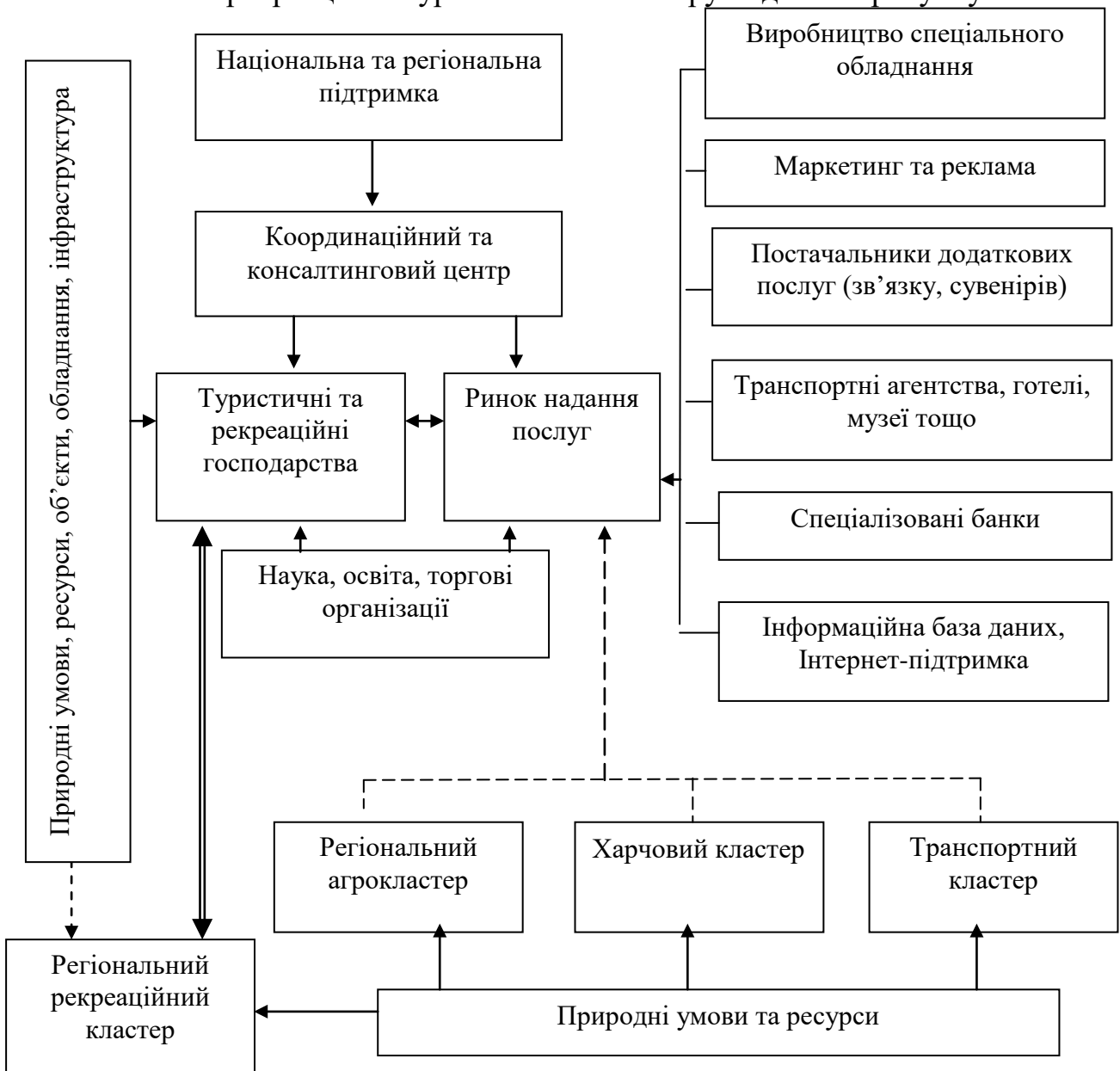
3. З'ясування наявності групи підприємств або галузей, що використовують схожі фактори виробництва туристичних та лікувально-оздоровчих послуг, технології та канали розподілу та постачання.

Провідною дією виступає виявлення профільної компанії – виробника туристичних або лікувально-оздоровчих послуг. Центром діяльності буде саме рекреаційна зона, тобто туристично-оздоровчі комплекси, які розташовані на території рекреаційних зон.

Ефективний розвиток туристичної сфери можливий лише шляхом раціонального поєднання державного та регіонального управління, адже регіональна влада є носієм державництва: здійснюючи єдину національну рекреаційно-туристичну політику, регіони адаптують її до своїх особливостей – природних, соціальних, економічних, а забезпечуючи інтереси комплексного розвитку власне регіональної туристичної системи, гармонійно ув'язують її структуру з загальнонаціональною туристичною політикою. Із запровадженням положень інклюзивності туристична сфера набирає нових обертів, залучаючи нові ресурси та можливості для розвитку.

Таким чином, ключовим фактором успіху інклюзивної економіки, виступають нові моделі, що дозволяють здійснювати оперативне реагування та моделювання майбутніх викликів і проблем для держав, бізнесу та суспільства.

Запропоновані теоретико-методологічні підходи з формування моделі розвитку економіки в туристично активних регіонах, дозволять громаді, організаціям та суб'єктам господарювання ефективно зосередити свої зусилля на залученні максимальної кількості населення до надання туристичних послуг, до залучення до цієї сфери, та можливостях різних видів відпочинку для усіх верств населення на рівні регіону.

Перспективами подальших досліджень виступають: побудова моделі інклюзивного менеджменту на регіональних підприємствах туристичної сфери на основі процесного підходу; розробка шляхів застосування положень інклюзивної економіки до стимулювання екологізації бізнесу, ощадливого використання ресурсного потенціалу в економіці туристично активних регіонів, відповідно до їх стратегії розвитку туризму та курортів.

Методика апробована в Одеському національному економічному університеті, запроваджена до практики роботи Одеської обласної державної адміністрації та на туристичних підприємствах Одеської області, про що свідчать відповідні довідки про впровадження.

СПИСОК ВИКОРИСТАНИХ ДЖЕРЕЛ

1. Авдеева И.Л. Цифровизация в обеспечении инклюзивного экономического роста. Промышленная политика в цифровой экономике: проблемы и перспективы: труды научно-практической конференции с международным участием. С-П: Издательство: ФГАОУВО «Санкт-Петербургский политехнический университет Петра Великого», 2017. URL: <https://www.elibrary.ru/item.asp?id=32394797>
2. Балджи М.Д. Формування моделі розвитку інклюзивної економіки на основі положень антикризового менеджменту. Актуальні проблеми теорії та практики менеджменту: матеріали VIII міжнародної науково-практичної конференції. Одеса: ОНПУ, 2019. С. 204-206.
3. Балджи М.Д., Ковальов А.І., Котова І.М. Методика побудови моделі економіко-екологічного розвитку регіону. Одеса: ОНЕУ, 2017. 37 с.
4. Геєць В. М., Клебанова Т.С., Черняк О.І. та ін. Моделі і методи соціально-економічного прогнозування: монографія. Харків : ВД «ІНЖЕК». 2005. 396 с.
5. Лепський В., Науменко Л., Борисова І. та ін. Інклюзивний туризм як вид реабілітації: наукове обґрунтування та перші кроки втілення у життя. Український вісник медико-соціальної експертизи. 2016. № 4. С. 47– 52.
6. Островський П.І., Гострик О.М., Добрунік Т.П., Радова О.В. Моделювання економічних процесів: Навчальний посібник. Одеса: ОНЕУ, 2012. 132 с.
7. Сухоруков А.І., Харазішвілі Ю.М. Моделювання та прогнозування соціально-економічного розвитку регіонів України: монографія. К. : НІСД, 2012. 368 с.
8. Федосеев В.В., Гармаш А.Н., Дайитбегов Д.М. и др. Экономико-математические методы и прикладные модели: монография. М.: ЮНИТИ, 2002. 456 с.

Наукове видання

**Балджи Марина Дмитрівна
Карпов Володимир Анатолійович
Корольова Тетяна Сергіївна
Котова Інна Миколаївна
Носаченко Олександр Анатолійович
Нездоймінов Сергій Георгійович
Павлова Тетяна Володимирівна
Тарасова Кристина Ігорівна**

ІНКЛЮЗИВНА ЕКОНОМІКА: ТЕОРІЯ І ПРАКТИКА

Монографія

За загальною редакцією доктора економічних наук
професора М.Д. Балджи

Підписано до друку 09.04.2021
Формат 60x84/16. Папір офсетний.
Гарнітура Times New Roman
Друк різнографічний. Ум. друк. арк. 23,0
Наклад 300 прим. Замовлення №

Друкарня ФОП Гуляєва В.М.
Київська обл., м. Обухів, мкрн. Сосновий, 2, офіс 2
(050) 496-02-79